

ANDRÉ BARBAULT
Piccolo manuale di

ASTROLOGIA

Con posizioni planetarie 1895-1975
e tavola delle «case»



MURSIA

Biblioteca esoterica



1.

ANDRÉ BARBAULT

Piccolo manuale di astrologia

ANDRÉ BARBAULT

Piccolo manuale di
ASTROLOGIA

**Con posizioni planetarie 1895-1975
e tavola delle «case»**

Seconda edizione

MURSIA

Titolo originale dell'opera:
PETIT MANUEL D'ASTROLOGIE
avec positions planétaires 1895-1975
et table des maisons

Traduzione dal francese di PAOLA PIQUÉ ZERBINO

Prima edizione: 1974
Seconda edizione: 1976

© Copyright 1972 Éditions du Seuil
© Copyright per l'edizione italiana 1974-1976 U. Mursia editore
Proprietà letteraria riservata - *Printed in Italy*
1596/AC/II - U. Mursia editore - Via Tadino, 29 - Milano

Premessa

L'astrologia, tornata alla ribalta, ha oggi sostenitori di prim'ordine e detrattori agguerriti. Ha soprattutto un vasto pubblico abituato a leggere il proprio oroscopo ammannitogli da quotidiani e rotocalchi.

Questo vasto pubblico, scettico o fiducioso, curioso o abitudinario non è in grado di ben comprendere cosa sia in realtà l'astrologia; quali ne siano le premesse, i metodi, gli strumenti.

Il Piccolo manuale è una proposta chiarificatrice. Come dice André Barbault: « con esso l'astrologia entra nei fatti.

« In possesso delle tavole che Vi mettiamo a disposizione ognuno di voi potrà erigere la sua carta del cielo e decifrarla secondo le proprie esperienze ».

Ed aggiunge: « perché giudicare senza sapere? ».

Sia che si consideri l'astrologia come una favola consolatrice o come una interpretazione iniziatica dell'universo, la domanda mi sembra irrefutabile.

Questo libro contiene gli elementi essenziali che permettono una risposta. Risposta che diviene tanto più accessibile in quanto Barbault è un astrologo della scuola

psicologica¹ che ricollega cioè i simboli celesti all'inconscio. La tipologia planetaria che egli condensa negli archetipi di lunare, saturniano, gioviale ecc. e quella zodiacale rappresentata dai simboli stagionali (ariete, toro, gemelli, ecc.) rispecchiano nel gioco reciproco dei loro influssi incrociati le tendenze, i complessi, l'aggressività, la libido dell'EGO.

L'interpretazione dell'astrologo o dell'apprendista astrologo, dovrà tener conto dei molteplici aspetti che ogni astro assume a seconda del segno, del settore (casa), dell'angolazione (aspetto). Un Saturno dissonante al discendente, che Barbault analizza con esemplare chiarezza (p. 75 seg.), significa senza dubbio una forte possibilità di celibato. Ma quel che interessa è di stabilire, considerando il tema nel suo insieme, quali condizioni, quali moventi, remore, occasionalità o contraddizioni hanno determinato lo status interiore del soggetto in questione.

Si vede come l'analisi dell'oroscopo (tema natale) diventa ricerca psicologica. Il nostro celibe potrebbe infatti essere uno scapolone incallito, il cui rifiuto affettivo si coagula in una fissazione negativa verso il prossimo o un marito frustrato chiuso nella gabbia della sua incapacità comunicativa.

Questo accenno esemplificativo mi sembra sufficiente a confutare, per lo meno in modo intuitivo, l'obiezione deterministica.

Astra inclinant non necessitant è l'adagio con cui San Tommaso d'Aquino codificava l'armistizio tra teologia e astrologia.

Ci sono oggi molti e diversi argomenti per cui il ma-

¹ André Barbault, *De la psychanalyse à l'astrologie*, Paris, Ed. Seuil, 1961.

crocosmo e il microcosmo sono concepiti come elementi di struttura identica.²

Perché dovremmo negare credito all'astrologia che li avvicina ed interpreta?

Penso che questo piccolo manuale possa diradare i pregiudizi, informare o almeno incuriosire tutti coloro che, in un modo o nell'altro, sentono le limitazioni di una civiltà che ha avuto una fiducia forse eccessiva nella correlazione tra felicità e progresso.

SERENA FOGLIA

² George e Muriel Beadle, *Il linguaggio della vita*, Milano, Bompiani, 1972.

IL PERCHÉ DI QUESTO LIBRO

Diciamolo francamente: non è vero che gli individui nati nello stesso momento hanno lo stesso destino. È falso sostenere che esiste un destino astrologicamente tracciato in anticipo. Gli astri non svelano i segreti dell'avvenire... Nessun astrologo della tradizione colta si è mai sognato di affermarlo. Questo tipo di invenzione è sostenuta dai ciarlatani e dai denigratori che, per meglio nascondere le loro prevenzioni, trasformano una verità sensata in un'impossibile pretesa: avete mai visto fragole al polo Nord? Ma perché fingere che l'astrologia sia così assurda quando la scienza, in nome della quale si pretende di criticare, non si concepisce che sottile e complessa?

Non c'è dunque che un mezzo per sfuggire a questi due pregiudizi, cioè a quello di colui che crede senza ragione come a quello di colui che rifiuta per sapiente ignoranza: giudicare dai fatti. L'unica vera demistificazione dell'astrologia sta nel praticarla, rigorosamente, con lo spirito che le è proprio. Il significato riposto della verità è infatti « quel che resta » alla prova riduttiva della realtà, nell'autenticità e non nella contraffazione di esperienze artificiali che diventano mistificatrici.

Questo manualetto ha quindi la sua precisa ragion di

essere: con esso l'astrologia passa « ai fatti ». In possesso delle tavole che vi mettiamo a disposizione, ognuno di voi potrà erigere la sua carta del cielo e tentare di decifrarla secondo la *propria esperienza*.

Si lasci in anticamera la mentalità magica: non si tratta di pratiche divinatorie! Restituita al suo vero significato, l'astrologia è una conoscenza psicologica che fornisce notizie sulla natura psichica essenziale dell'essere umano. Essa può darci il ritratto di uno sconosciuto, ma non per questo deve lavorare all'oscuro; è anzi auspicabile una stretta collaborazione fra interprete e interpretato allo scopo di meglio esplorare un carattere, di illuminarlo, di ampliare e approfondire i lati conosciuti di una personalità.

L'arte astrologica richiede una dignità intellettuale e morale che ognuno ha il dovere di scoprire e mettere in pratica. Soltanto così sarà possibile, in tutta onestà, giudicare da soli.

LA CARTA DEL CIELO

La pratica astrologica è basata sull'interpretazione della carta del cielo al momento della nascita di un individuo. È importante quindi, per cominciare, erigere questo tema natale.

Esso costituisce una rappresentazione schematica del « nativo » sulla terra, circondato dalla configurazione generale formata dagli astri del sistema solare nel cielo, attorno a lui e in rapporto a lui.

Questa configurazione ha per cornice la sfera celeste. La sfera celeste è la replica indefinitamente ingrandita nello spazio siderale della nostra sfera terrestre. Il nostro globo ruota regolarmente su se stesso attorno ad un asse ideale che attraversa il suo centro, dando luogo al polo Nord e al polo Sud. A metà strada fra i due poli e perpendicolarmente a quest'asse si trova l'equatore terrestre, che divide il globo in due metà: l'emisfero settentrionale e l'emisfero meridionale. Lo stesso avviene nella sfera celeste; ai poli terrestri corrispondono i poli celesti Nord e Sud, all'equatore terrestre corrisponde l'equatore celeste.

Ogni posizione geografica viene calcolata in rapporto a due coordinate essenziali che costituiscono le misure terrestri di un dato luogo:

1. La *longitudine*, che è una distanza « in larghezza » da Est a Ovest data da un cerchio meridiano che va da un polo all'altro e che taglia la località geografica. Un regolamento internazionale divide il globo terrestre in 24 fusi distanziati fra loro di 15° in 15° e corrispondenti ciascuno a 1 ora, perciò 1 grado di longitudine equivale a 4 minuti di tempo medio. Il primo meridiano è quello di Greenwich (Londra) e l'ora di questo meridiano 0 rappresenta l'ora legale per tutti i paesi dell'Europa occidentale: Belgio, Spagna, Francia, Gran Bretagna e Portogallo. Il meridiano seguente, 1, scalato di un'ora a Est (sono le 13 in questo fuso mentre è mezzogiorno a Greenwich) copre l'Europa centrale, Germania, Austria, Danimarca, Italia, Lussemburgo, Paesi Bassi e Svizzera. Dall'altro lato il meridiano 23 scalato di un'ora a Ovest (sono le 11 su questo fuso mentre è mezzogiorno a Greenwich) copre una parte della vecchia Africa Occidentale Francese (Guinea, Senegal, ecc.). Ciascun luogo è situato, per quanto riguarda la longitudine, in rapporto al meridiano d'appartenenza. Così Bruxelles si trova, in rapporto a Greenwich, a $17^{\circ}26''$ Est, Parigi a $9^{\circ}21''$ Est, ... Quebec a $4h44'52''$ a Ovest di Greenwich.

2. La *latitudine*, che è una distanza « in altezza » da Nord a Sud, fissata dall'arco di cerchio parallelo all'equatore che passa sul luogo, compreso fra lo 0° dell'equatore e i 90° di uno dei poli. Così Algeri ha una latitudine di $36^\circ44'$ Nord, Bruxelles $50^\circ51'$, Quebec $46^\circ48'$, Parigi $48^\circ50'$... Tananarive ha una latitudine $18^\circ55'$ Sud.

Esiste un sistema di riferimento simile per seguire sulla grande mappa celeste i percorsi dei diversi astri del sistema solare attorno alla terra, centro delle nostre osservazioni.

Per prima cosa vediamo il sole descrivere sulla sfera

celeste un ampio cerchio, che costituisce il suo percorso annuale in rapporto alle stelle. Questa traiettoria solare è chiamata *eclittica*; il suo piano ha un'inclinazione di 23° circa rispetto all'equatore. Eclittica e equatore celeste si intersecano in due punti. Una di queste intersezioni è il punto vernale che corrisponde, nel corso dell'anno, al passaggio del sole all'equinozio di primavera. Dal lato opposto, l'altro punto d'incontro eclittica-equatore corrisponde all'equinozio d'autunno. In senso perpendicolare abbiamo un massimo d'elevazione, o declinazione Nord, che corrisponde al solstizio d'estate, e un massimo di declinazione Sud che corrisponde al solstizio d'inverno. L'eclittica traccia la linea mediana dello zodiaco, quella fascia circolare, larga 17° , sulla quale si muovono in un eterno girotondo gli astri del nostro sistema planetario. Si misura la posizione degli astri su questa traiettoria in *longitudine* calcolata da 0° (punto vernale) a 360° (ritorno al punto vernale), in quanto la longitudine di un astro corrisponde all'angolo formato dalla distanza fra il punto vernale e il punto occupato dall'astro. Lo zodiaco è diviso in dodici parti uguali che rappresentano i dodici

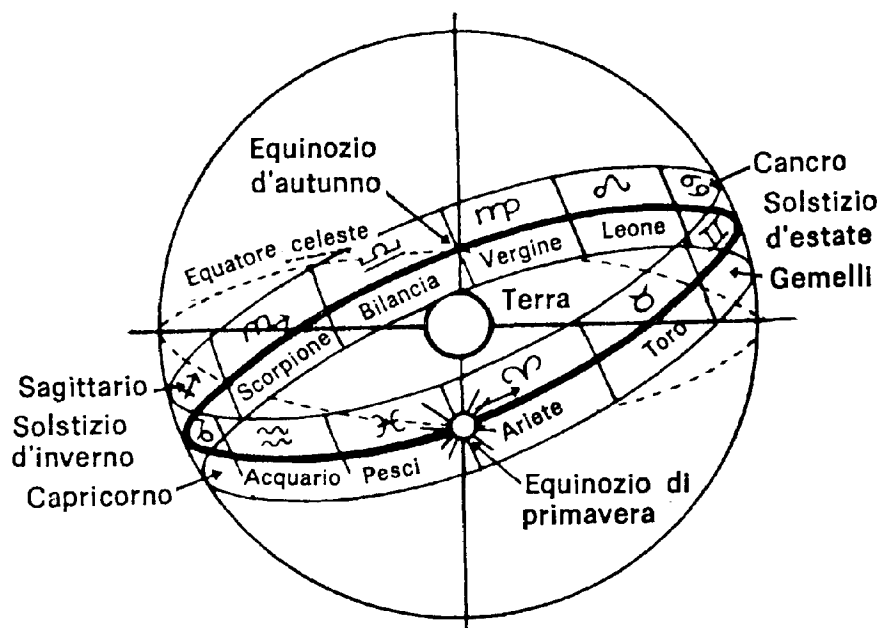

segni zodiacali. Ciascuno di essi si estende quindi per 30° di longitudine contati sull'eclittica. Praticamente contiamo questa longitudine calcolando 30° per ciascun segno, 125° ad esempio diventano 5° del segno del Leone. La *latitudine* di questi astri, che è l'angolo Nord o Sud formato dall'astro perpendicolarmente al piano dell'eclittica e attraverso la quale la Luna e i pianeti compiono sinuose traiettorie, può venir tralasciata. Il Sole ha una progressione di circa 1° al giorno e attraversa quindi ogni segno in un mese.

SEGNO	SIMBOLO	LONGITUDINE	DATA
Ariete	♈	da 0° a 30°	21 Marzo - 20 Aprile
Toro	♉	da 30° a 60°	21 Aprile - 20 Maggio
Gemelli	♊	da 60° a 90°	21 Maggio - 21 Giugno
Cancro	♋	da 90° a 120°	22 Giugno - 22 Luglio
Leone	♌	da 120° a 150°	23 Luglio - 22 Agosto
Vergine	♍	da 150° a 180°	23 Agosto - 22 Settembre
Bilancia	♎	da 180° a 210°	23 Settembre - 22 Ottobre
Scorpione	♏	da 210° a 240°	23 Ottobre - 21 Novembre
Sagittario	♐	da 240° a 270°	22 Novembre - 20 Dicembre
Capricorno	♑	da 270° a 300°	21 Dicembre - 19 Gennaio
Acquario	♒	da 300° a 330°	20 Gennaio - 18 Febbraio
Pesci	♓	da 330° a 360°	19 Febbraio - 20 Marzo

Gli astri dei quali seguiamo il corso sono quelli del sistema solare:

PIANETI

Sole	☉	Giove	♃
Luna	☾	Saturno	♄
Mercurio	☿	Urano	♅
Venere	♀	Nettuno	♆
Marte	♂	Plutone	♇

La velocità di rotazione di questi astri varia in rapporto alla loro distanza dal Sole e dal nostro globo. La Luna si muove alla velocità media di 13° al giorno

e compie la sua rivoluzione nello zodiaco in 27 giorni. Mercurio e Venere, che ruotano alla periferia solare, oscillano attorno al grado quotidiano. Marte percorre in media $1/2$ grado al giorno e compie la sua rivoluzione in due anni. A cominciare da Giove, gli astri lontani non avanzano che di qualche minuto al giorno: Giove effettua la sua rivoluzione zodiacale in 12 anni, Saturno in 29 anni e $1/2$, Urano in 84 anni, Nettuno in 164 anni e Plutone in due secoli e mezzo. Può capitare che i pianeti, osservati dalla terra, retrocedano; in tale caso si chiamano retrogradi.

Questi riferimenti hanno un carattere universale, nel senso che fanno parte di fenomeni astronomici che interessano tutta la terra. Ma in realtà, la carta del cielo si erige per il luogo di nascita ottenuto, come abbiamo visto, dall'intersezione della longitudine e della latitudine di quel luogo. Ora, a partire da questo « sguardo » geografico, tutto il sistema celeste è visto nella cornice di quella che chiamiamo la sfera locale. È il quadro terrestre del luogo con il suo piano d'orizzonte e, perpendicolarmente, la sua verticale del meridiano. In questa sfera locale ogni astro effettua un movimento circolare apparente attorno alla terra entro un tempo approssimativo di 24 ore, in rapporto alla rotazione terrestre. Durante questo movimento, l'orizzonte viene attraversato in due punti che rappresentano il *levarsi* e il *tramonto* dell'astro. Nell'intervallo fra il levarsi e il tramonto, il punto più elevato della traiettoria si chiama *culmine*: è il passaggio dell'astro al meridiano superiore. All'opposto abbiamo il suo passaggio sul meridiano inferiore, nel punto più basso del suo percorso sotto l'orizzonte.

Siamo di fronte al ciclo della giornata terrestre. Il piano dell'orizzonte taglia la sfera celeste in una metà visibile (il cielo sopra di noi) e in una metà invisibile

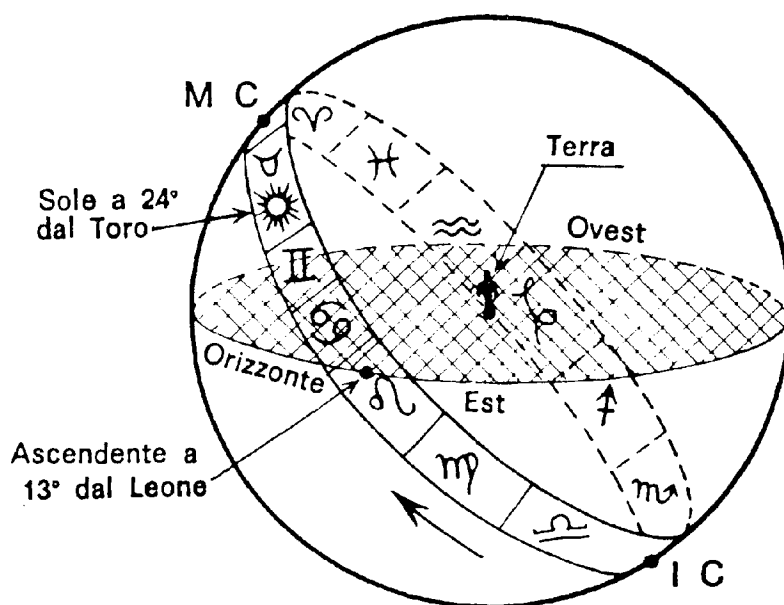

Questo ragazzo, nato in Francia il 15 maggio 1959 alle 10 (ora solare) ovvero alle 11 (ora legale), è venuto al mondo sotto il segno del Toro, suo segno Ascendente era il Leone. L'Ascendente, nello schizzo, è all'intersezione del cerchio zodiacale con il piano dell'orizzonte.

(il cielo sotto) e il piano meridiano la divide in una metà orientale e in una metà occidentale. Questi due assi fissano le quattro fasi della giornata: a mezzanotte, in tempo locale, il sole passa nel meridiano inferiore (*Imum coeli*, I.C.); nella mattina, ad un'ora variabile a seconda della latitudine e della stagione, si leva all'orizzonte orientale (Ascendente, A.S.); a mezzogiorno culmina (*Medium coeli*, M.C.) e la sera tramonta all'orizzonte occidentale (Discendente, D.S.). Questi quattro punti della sfera sono punti privilegiati, come vedremo. Ma da questa divisione *quaternaria* gli astrologi sono giunti a una divisione *duodecimale* analoga alla divisione annuale dello zodiaco in dodici segni. La sfera locale è divisa in dodici parti (uguali all'equatore, ma non uguali alle nostre latitudini) o settori noti sotto il nome di *Casa*. Nel sistema che utilizziamo, si tratta di una divisione oraria che attribuisce ad ogni Casa una

estensione corrispondente a due ore della giornata. Il punto Ascendente (punto d'intersezione dell'eclittica con l'orizzonte orientale), luogo in cui sorge il cielo zodiacale, in cui gli astri fanno la loro ascensione (da qui il termine) corrisponde per convenzione all'inizio della Casa I, quello del I.C. all'entrata (cuspidi) della Casa IV; al D.S. la Casa VII (nel disegno si vede il Sole tramontare, avvicinarsi alla punta della VII per entrare nella VI, sotto l'orizzonte) e la cuspidi della Casa X cade nel M.C. Si vedono così estendersi le Case I, II, III dall'A.S. all'I.C., le Case IV, V e VI da questo al D.S. Da quest'ultimo al M.C. abbiamo le Case VII, VIII e IX, le tre ultime, X, XI e XII che vanno dal M.C. all'A.S. Si noti che la numerazione delle Case è fatta nell'ordine inverso al movimento diurno.

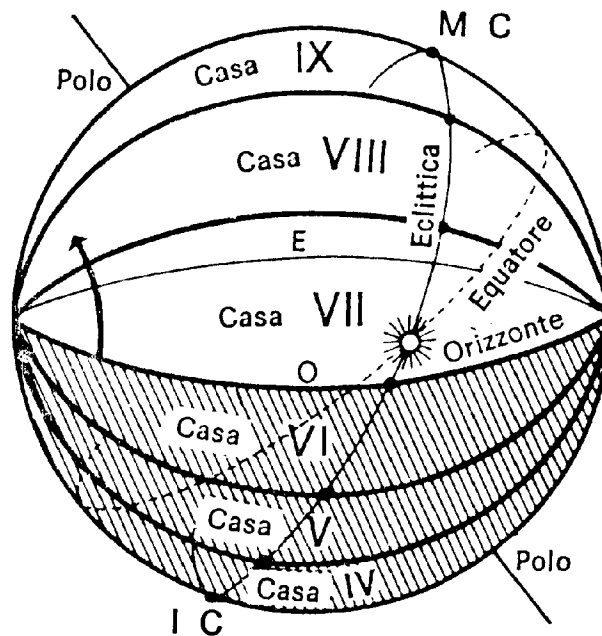

Risoluzione dei problemi orari

Per erigere il tema natale è opportuno annotare la longitudine e la latitudine del luogo di nascita. Bis-

gna poi convertire l'ora di nascita, che è espressa in tempo locale, nel tempo civile di Greenwich.

Il calcolo del tema è meno difficile che la risoluzione dei problemi orari.

Cominciamo con delle definizioni. L'ora di nascita dichiarata, quella considerata in un primo momento, è un'ora *legale*, ed è tale perché definita da una legge. Bisogna sapere cosa significa esattamente quest'ora ufficiale per poterne ricavare l'ora *locale*.

L'ora locale è l'ora del meridiano del luogo di nascita; varia secondo la longitudine.

L'ora di Greenwich corrisponde al meridiano di codesta località.

L'ora locale deve essere calcolata per « classificare » il tema, per segnare nel suo grafico le 12 Case.

Se la località della nascita si trova a *Est* del meridiano che determina l'ora legale (Greenwich), per ottenere l'ora locale bisogna *aggiungere* all'ora legale i minuti della longitudine del luogo di nascita. Bisogna *sottrarli* se la località è a *Ovest* del meridiano.

Le effemeridi astronomiche che danno le posizioni planetarie sono calcolate per il meridiano di Greenwich. È necessario perciò convertire l'ora legale in ora di Greenwich. In questo caso la regola è inversa alla precedente: *si aggiunge* lo scarto di longitudine se la località è a *Ovest*; e *si sottrae* se è a *Est* del meridiano di Greenwich.

Qui di seguito sono riprodotte le tavole che danno le variazioni rispetto al tempo siderale delle effemeridi per le località italiane.

Bisogna inoltre tener conto dell'ora legale,¹ applicata

¹ La tabella delle ore legali o estive adottate in Italia dal 1916 al '72 si può trovare nel *Piccolo manuale di astrologia* di Federico Capone, Torino, Massena, 1972, p. 47.

in Italia durante l'estate e ovviamente sottrarla all'ora locale.²

ITALIA

<i>Località</i>	<i>Long.</i>	<i>Lat.</i>	<i>Variation of Local Time</i>	<i>Variation of Greenwich Time</i>
			<i>respect to Sideral Time</i>	<i>respect to Local Time</i>
	° ' "	° ' "	m. s.	h. m. s.
Abbazia	14E19	45N21	— 2 44	0 57 16
Adrano	14E50	37N40	+ 0 40	0 59 20
Agrigento	13E55	37N18	— 5 40	0 54 20
Alessandria	8E38	44N54	—25 28	0 34 32
Ancona	13E31	43N37	— 5 56	0 54 04
Anzio	12E39	41N27	— 9 24	0 50 36
Aosta	7E20	45N44	—30 40	0 29 20
Aquila (L')	13E24	42N24	— 6 24	0 53 36
Arezzo	11E53	43N28	—12 28	0 47 32
Ascoli Piceno	13E36	42N52	— 5 36	0 54 24
Assisi	12E38	43N05	— 9 28	0 50 32
Asti	8E12	44N54	—27 12	0 32 48
Avellino	14E48	40N54	— 0 48	0 59 12
Bari	16E53	41N07	+ 7 32	1 07 32
Belluno	12E13	46N08	—11 08	0 48 52
Benevento	14E48	41N07	— 0 48	0 59 12
Bergamo	9E39	45N42	—21 24	0 38 36
Bologna	11E20	44N30	—14 40	0 45 20
Bolzano	11E20	46N30	—14 40	0 45 20
Brescia	10E12	45N32	—19 12	0 40 48
Brindisi	17E56	40N39	+11 44	1 11 44
Cagliari	9E06	39N13	—23 36	0 36 24
Caltagirone	14E31	37N14	— 1 56	0 58 04
Caltanissetta	14E04	37N29	— 3 44	0 56 16
Campobasso	14E40	41N34	— 1 20	0 58 40
Capri	14E15	40N32	— 3 00	0 57 00
Carrara	10E06	44N05	—19 36	0 40 24
Caserta	13E50	41N30	— 4 10	0 55 20

² Tavole tratte da *Longitudes and Latitudes*, pubblicato da American Federation of Astrologers, Washington D.C., 1970.

ITALIA (continua)

Località	Long. ° ' "	Lat. ° ' "	Variaz. del Tempo Me- dio Locale rispetto al Tempo Siderale		Variazione del Tempo Medio di Greenwich rispetto al Tempo Medio Locale		
			m.	s.	h.	m.	s.
Castellammare del Golfo	12E53	38N01	—	8 28	0	51	32
Catania	15E05	37N30	+	0 20	1	00	20
Catanzaro	16E35	38N54	+	6 20	1	06	20
Chieti	14E11	42N21	—	3 16	0	56	44
Civitavecchia	11E47	42N05	—	12 52	0	47	08
Como	9E05	45N49	—	23 40	0	36	20
Cosenza	16E15	39N17	+	5 00	1	05	00
Cremona	9E01	45N08	—	23 56	0	36	04
Crotone	17E08	39N05	+	8 32	1	08	32
Cuneo	7E33	44N23	—	29 48	0	30	12
Enna	14E17	37N33	—	2 52	0	57	08
Faenza	11E53	44N17	—	12 28	0	47	38
Ferrara	11E38	44N50	—	13 28	0	46	32
Firenze	11E16	43N46	—	14 56	0	45	04
Fiume	14E27	45N20	—	2 12	0	57	48
Foggia	15E34	41N28	+	2 16	1	02	16
Forlì	12E02	44N13	—	11 52	0	48	08
Frosinone	13E22	41N39	—	6 32	0	53	28
Genova	8E55	44N25	—	24 20	0	35	40
Gorizia	13E37	45N57	—	5 32	0	54	28
Grosseto	11E07	42N46	—	15 32	0	44	28
Iglesias	9E32	39N18	—	21 52	0	38	04
Imperia	8E02	43N54	—	27 52	0	32	08
La Spezia	9E49	44N06	—	20 44	0	39	16
Lecce	18E10	40N21	+	12 40	1	12	40
Lipari	14E57	38N28	—	0 12	0	59	48
Littoria	12E54	41N28	—	8 24	0	51	36
Livorno	10E19	43N33	—	18 44	0	41	16
Lodi	9E30	45N18	—	22 00	0	38	00
Lucca	10E30	43N50	—	18 00	0	42	00
Lussingrande	14E31	44N31	—	1 56	0	58	04
Mantova	10E47	45N09	—	16 52	0	43	08
Marsala	12E26	37N48	—	10 16	0	49	44

ITALIA (continua)

Località	Long. ° ' "	Lat. ° ' "	Variaz. del Tempo Me- dio Locale rispetto al Tempo Siderale		Variazione del Tempo Medio di Greenwich rispetto al Tempo Medio Locale		
			m.	s.	h.	m.	s.
Matera	16E37	40N41	+	6 28	1	06	38
Merano	11E10	46N41	—	15 20	0	44	40
Messina	15E33	38N11	+	2 12	1	02	02
Milano	9E12	45N28	—	23 12	0	36	48
Modena	10E56	44N38	—	16 16	0	43	44
Modica	14E58	36N48	—	0 08	0	59	52
Monza	9E15	45N35	—	23 00	0	37	00
Napoli	14E16	40N52	—	2 56	0	57	04
Nettuno	12E41	41N28	—	9 16	0	50	44
Novara	8E36	45N27	—	25 36	0	34	24
Nuoro	9E20	40N20	—	22 40	0	37	20
Padova	11E52	46N23	—	12 32	0	47	28
Palermo	13E22	38N07	—	6 32	0	53	28
Palestrina	12E54	41N50	—	8 24	0	51	36
Parma	10E10	44N48	—	18 44	0	41	16
Pavia	9E09	45N11	—	23 24	0	36	36
Perugia	12E23	43N07	—	10 28	0	49	32
Pesaro	12E55	43N55	—	8 20	0	51	40
Pescara	14E13	42N28	—	3 08	0	56	52
Piacenza	9E42	45N03	—	21 12	0	38	48
Pisa	10E24	43N43	—	18 24	0	41	36
Pistoia	10E55	43N56	—	16 20	0	43	40
Pola	13E51	44N52	—	4 36	0	55	24
Porto Ferraio	10E20	43N49	—	18 40	0	41	20
Potenza	15E49	40N38	+	3 16	1	03	16
Rapallo	9E14	44N20	—	23 04	0	36	56
Ravenna	12E12	44N25	—	11 12	0	48	48
Reggio Calabria	15E39	38N06	+	2 36	1	02	36
Reggio Emilia	10E38	44N41	—	17 26	0	42	32
Rimini	12E35	44N03	—	9 40	0	50	20
Roma	12E29	41N54	—	10 04	0	49	56
Salerno	14E46	40N41	—	0 56	0	59	04
Sanremo	7E47	43N49	—	28 52	0	31	08
Sassari	8E33	40N44	—	25 48	0	34	12

ITALIA (continua)

Località	Long. ° ' "	Lat. ° ' "	Variaz. del	Variazione del
			Tempo Me- dio Locale rispetto al Tempo Siderale m. s.	Tempo Medio di Greenwich rispetto al Tempo Medio Locale h. m. s.
Savona	8E29	44N18	—26 04	0 33 56
Sestri Levante	9E23	44N16	—22 28	0 37 32
Siena	11E18	43N19	—14 48	0 45 12
Siracusa	15E17	37N04	+ 1 08	1 01 08
Sorrento	14E23	40N37	— 2 28	0 57 32
Taranto	17E15	40N28	+ 9 00	1 09 00
Tempio Pausa- nia	9E05	40N54	—23 40	0 36 20
Teramo	13E43	42N39	— 5 08	0 54 52
Terni	12E39	42N34	— 9 24	0 50 36
Tivoli	12E48	41N58	— 8 48	0 51 12
Torino	7E42	45N04	—29 12	0 30 48
Trapani	12E32	38N01	— 9 52	0 50 08
Trento	11E08	46N03	—15 28	0 44 32
Treviso	12E15	45N40	—11 00	0 49 00
Trieste	13E46	45N39	— 4 56	0 55 04
Udine	13E14	46N03	— 7 04	0 52 56
Urbino	12E38	43N44	— 9 28	0 50 52
Varese	8E49	45N50	—24 44	0 35 16
Venezia	12E20	45N26	—10 40	0 49 20
Verona	11E00	45N26	—16 00	0 44 00
Vicenza	11E32	45N32	—13 52	0 46 08
Viterbo	12E07	42N25	—11 32	0 48 28
Voghera	9E01	44N59	—23 56	0 36 04
Zara	15E14	44N07	+ 0 56	1 00 56

La domificazione

Bisogna innanzi tutto mettere l'universo celeste nella cornice terrestre del luogo di nascita e, fatto questo, fissare la posizione delle dodici Case.

Nelle *effemeridi astronomiche*, calcolate per l'ora 0 o 12 di ogni giorno dell'anno o di settimana in settimana o di dieci in dieci giorni, si trova, dopo la prima colonna che *fissa* il tempo del calendario, una seconda colonna che fornisce un dato coefficiente che è il tempo siderale del giorno (T.S.). Ora, dobbiamo cercare il *tempo siderale della nascita*, che si ottiene sommando il tempo siderale del giorno della nascita e l'ora locale della nascita.

Le effemeridi astronomiche riportate in questo volume forniscono le posizioni astrali per il 1°, il 10° e il 20° giorno di ogni mese all'ora 0. Per effettuare questa operazione con le presenti tavole, bisogna innanzi tutto ottenere il T.S. del giorno di nascita. Per questo è sufficiente aggiungere alla cifra trovata per la data dell'effemeride che precede quella della nascita il correttivo corrispondente alla distanza fra queste due date, in ragione di 4 m di T.S. al giorno.

Facciamo un esempio: la nascita di Brigitte Bardot, nata a Parigi il 28 Settembre 1934 alle 13h15m secondo lo stato civile.

Parigi: latitudine 48°50' Nord; longitudine 9 m Est.

Ora legale: è un'ora d'estate, vale a dire 12,15 Greenwich e 12,24 ora locale.

Nella tavola delle effemeridi dell'anno 1934 si rileva per il 20 Settembre all'ora 0 (essendo state queste tavole preparate per il 1°, il 10°, il 20° e il 30° giorno di ogni mese bisogna risalire alla data anteriore) un T.S. di 23h52m. Da questa data a quella della nascita cioè dal 20 Settembre ora 0 al 28 Settembre ore 12, sono passati 8 giorni e 1/2, corrispondenti a 4 minuti per $8\frac{1}{2} = 34m$. Il T.S. del 28 Settembre a metà giornata è quindi:

$$23h52m + 34m = 24h26m, \text{ cioè } 0h26m.$$

Il tempo siderale della nascita è dunque:

$$\begin{array}{r} 0\text{h}26\text{m tempo siderale del giorno} \\ + 12\text{h}24\text{m ora locale} \\ \hline 12\text{h}50\text{m tempo siderale della nascita} \end{array}$$

Una volta in possesso di questo dato, si apre una *Tavola delle Case* alla pagina dove sono indicate le posizioni delle Case in rapporto alla latitudine del luogo di nascita o alla latitudine piú prossima. Basta riportarsi alla colonna corrispondente al tempo siderale di nascita per avere le posizioni cercate.

Nel presente volume si troverà una Tavola delle Case redatta dalle tavole di Dalton, estratta dall'almanacco di F. Ch. Barlet, 1910.³

Riportiamoci alla colonna 49° di queste tavole, corrispondente alla latitudine di Parigi, e alla linea del tempo siderale piú prossima al T.S. di nascita. Non abbiamo interpolazioni da fare poiché il T.S. di nascita fra due righe di tempi siderali dati non si presenta e prendiamo direttamente le posizioni notate per un T.S. di 12h51m.

Ora, per 49° di latitudine e 12h51m, leggiamo che la punta (o culmine) della Casa X (posizione del M.C.) si presenta a 14° della Bilancia (si noti che il segno della Bilancia figura nella colonna sotto il segno della Vergine; per sapere di quale segno è il numero che si rileva bisogna sempre leggere risalendo la colonna e adottando il primo segno che si presenta) quella della Casa XI a 9°

³ Queste tavole danno le posizioni da 22° a 56° di latitudine Nord. Le posizioni per le latitudini inferiori a 22° possono essere calcolate approssimativamente, paragonandole a quelle delle latitudini superiori e tenendo presente che le Case divengono uguali all'equatore.

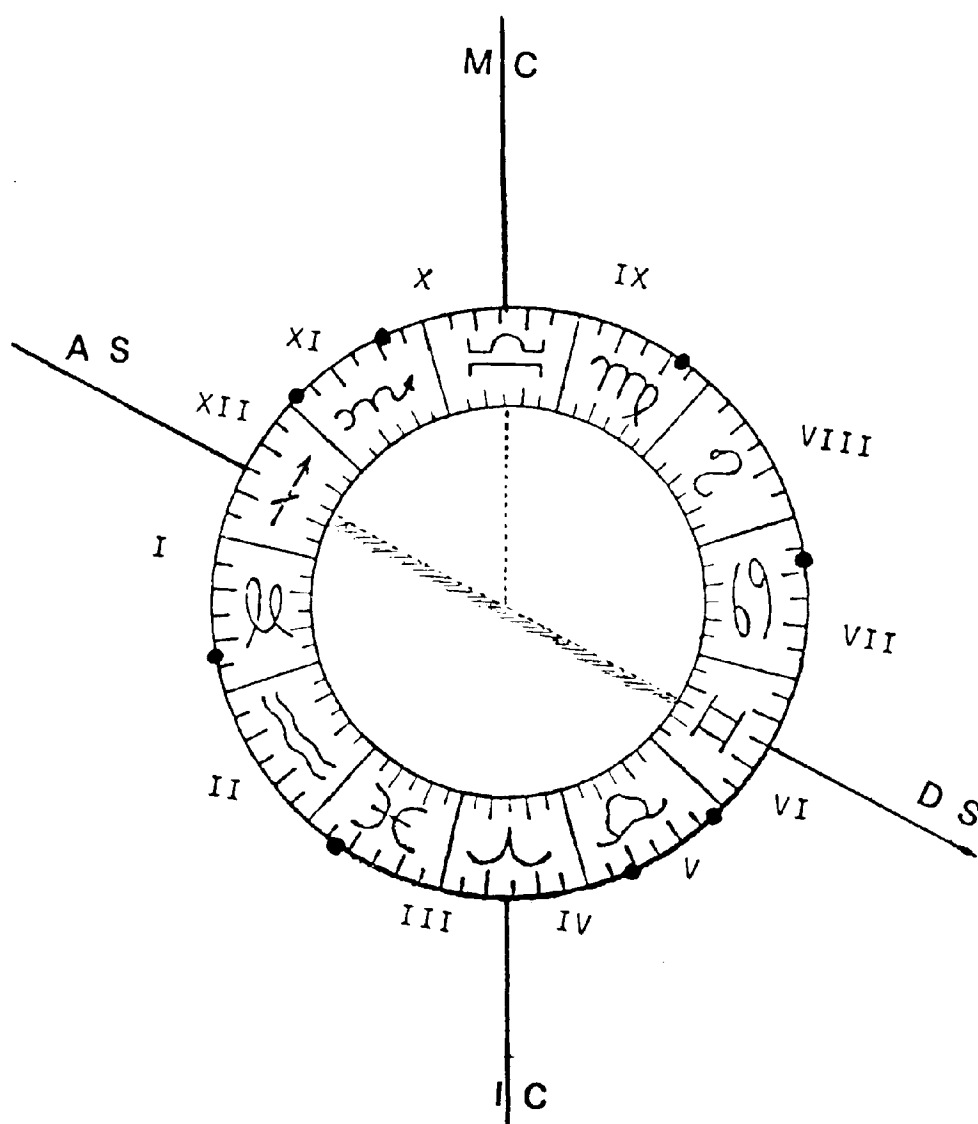

dello Scorpione, quella della Casa XII a 28° dello Scorpione. Poi, l'Ascendente, cuspide o punta della Casa I si presenta a 15° Sagittario, la punta della II a 23° Capricorno e la punta della III a 7° Pesci.

A questo punto conviene passare all'esecuzione grafica. Si comincia tracciando un cerchio su di un foglio di carta. Su questo cerchio si distribuiscono le dodici Case uguali, e si pongono in queste Case i dodici segni in modo che il segno in cui si presenta il M.C. sia in alto; questo allo scopo di avere un orientamento della carta del cielo conforme alla realtà cosmografica: l'o-

rizzonte nell'orizzontale e il meridiano nella verticale, il culmine (M.C.) in alto. Su questo zodiaco, i cui gradi, da 0 a 360 si susseguono in senso antiorario, si segnano una dopo l'altra le punte cuspidi di queste sei Case. Le altre sei si ottengono ponendole all'opposto delle precedenti: la punta della IV (I.C.) a 14° Ariete, la V a 9° Scorpione... fino alla punta della IX a 7° Vergine. Per rendere piú chiaro il disegno si raccomanda di fare delle righe per i quattro angoli: M.C., A.S., I.C. e D.S. e di segnare con un puntino le posizioni delle Case intermedie, con o senza il numero delle dodici Case.

È facile e indispensabile verificare la domificazione cosí ottenuta.

È sufficiente mettere il Sole (vedi pag. 29) sul disegno: bisogna trovarlo nella posizione che occupa all'ora della nascita, in funzione del ciclo che compie nelle 24 ore, come dalla figura: per una nascita attorno a

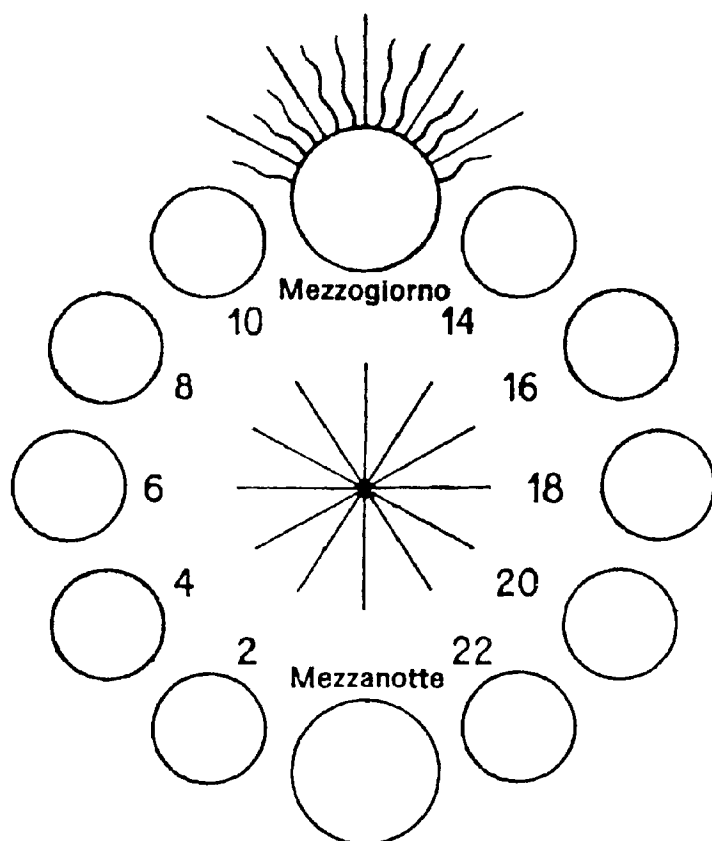

mezzanotte il Sole deve trovarsi in basso al tema; vicino all'Ascendente se si tratta di una nascita all'alba; in alto, vicino al M.C. se la nascita è attorno al mezzogiorno; al D.S. se si presenta al crepuscolo, ecc.

Le posizioni planetarie

Terminata la domificazione, abbandoniamo la Tavola delle Case per tornare alle effemeridi. Le dodici Case sono segnate sullo zodiaco, adesso bisogna aggiungere i due luminari e gli 8 pianeti. E rispetto all'ora di Greenwich.

Nelle effemeridi, ciascun astro ha una propria colonna di cifre che indicano la posizione in longitudine per una certa data. Qui noi abbiamo le posizioni per l'ora 0 del 1°, del 10° e del 20° giorno di ogni mese, e queste posizioni sono date con la precisione arrotondata al minuto per il Sole e per un decimo di grado per gli astri veloci.

Se per caso la nascita cade in una di queste date, è sufficiente rilevare tutte le posizioni e trascriverle direttamente sullo zodiaco. Se la nascita avviene fra una di queste date si impone un semplice calcolo. Si procede dunque secondo la regola del tre calcolando le posizioni della decade precedente e di quella seguente alla nascita. Lo scarto di queste posizioni costituisce il movimento o « passo » dell'astro da questa data all'ora 0 fino al giorno e all'ora (Greenwich) della nascita. Chiamando questa differenza o distanza di tempo fra la posizione della decade e la nascita « scarto della nascita » otteniamo la seguente equazione:

$$\frac{\text{passo dell'astro} \times \text{scarto della nascita}}{\text{decade}}$$

Il valore di questa decade è variabile.

Dal 1° all'ora 0 al 10 all'ora 0 la decade è di 9 giorni.

Dal 10 all'ora 0 al 20 all'ora 0 è di esattamente 10 giorni.

Varia dal 20 all'ora 0 al 1° del mese successivo, a seconda della lunghezza del mese: 11 giorni se si tratta di un mese di trenta giorni e 12 giorni se è di 31. È di 9 giorni per Febbraio e di 10 per gli anni bisestili.⁴

Torniamo al nostro esempio: la nascita parigina del 28 Settembre 1934 alle 13,15 (12,15 di Greenwich; si può trascurare i minuti). Poiché Settembre è un mese di 30 giorni, la decade è di 11 giorni.

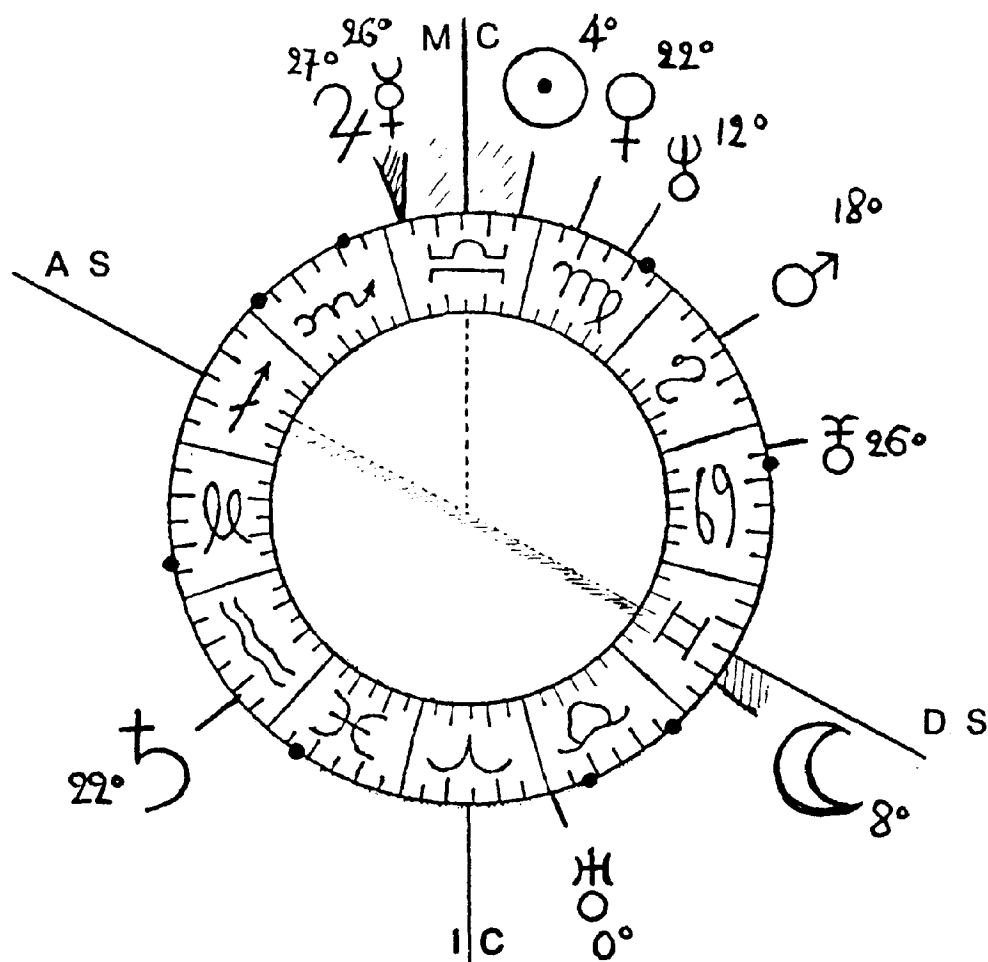

⁴ Furono anni bisestili il 1904, 1908, 1912, 1916, 1920, 1924 ecc.

Consideriamo la tavola del 1934 e guardiamo prima di tutto il Sole. Prima del 28 Settembre abbiamo il 20 Settembre e vi troviamo l'astro a $26^{\circ}20'$ Vergine. E il 1° Ottobre, cioè 11 giorni dopo, è a $7^{\circ}07'$ il segno seguente la Bilancia (bisogna dunque calcolare la posizione in questo nuovo segno in relazione al segno precedente, vale a dire aggiungendo 30° .⁵ Il passo dell'astro è dunque:

$$37^{\circ}07' - 26^{\circ}20' = 10^{\circ}47'$$

Essendo questa decade di 10 giorni, il passo medio quotidiano del Sole è quindi:

$$10^{\circ}47' : 11 = 59' \text{ circa}$$

Il 28 Settembre alle 12h24m cade 8 giorni e $1/2$ dopo il 20 alle ore 0. Bisogna allora aggiungere:

$$59' \times 8,5 = 8^{\circ}21'$$

Il Sole natale è quindi:

$$26^{\circ}20' + 8^{\circ}21' = 34^{\circ}41' \text{ Vergine, o } 4^{\circ}41' \text{ Bilancia.}$$

Passiamo alla Luna. Dal 20 Settembre al 1° Ottobre passa da $12^{\circ}7'$ Acquario a $12^{\circ}3'$ Cancro. La prima posizione è dunque $312^{\circ}7'$ e la seconda al $102^{\circ}3'$. La loro distanza è così:

$$(360^{\circ} + 102^{\circ}3') - 312^{\circ}7' = 149^{\circ}6'$$

⁵ Bisogna evitare l'errore di lettura del segno, che può avvenire quando ci si trova, come in questo caso, alla fine di un segno. Oltrepassando il segno di più di 30° , bisogna adottare il segno successivo posto nella tavola nella linea di sotto, non il segno precedente in alto.

Il passo quotidiano della Luna è: $149^{\circ}6 : 11 = 13^{\circ}6$.
La progressione della Luna in 8 giorni e 1/2 è:

$$13^{\circ}6 \times 8,5 = 115^{\circ}6$$

La sua posizione alla nascita sarà quindi:

$$312^{\circ}7 + 115^{\circ}6 = 428^{\circ}3$$

Oppure: $428^{\circ}3 - 360^{\circ} = 68^{\circ}3$, ossia 8° del segno dei Gemelli.

Salvo che per la Luna, queste noiose operazioni possono essere evitate facendo un calcolo mentale; è possibile valutare a colpo d'occhio la posizione della longitudine arrotondata sul grado, soprattutto con Marte, e un simile problema non si pone neppure coi pianeti piú lenti.

Dopo aver calcolato queste posizioni, non ci resta che disporre i pianeti, tracciando una linea sul punto zodiacale corrispondente alla posizione di ciascun pianeta e prolungando questa linea al simbolo dell'astro, accompagnato dalla cifra della sua longitudine nel segno.

Case e pianeti sono già disposti: non rimane che indicare gli aspetti.

Gli aspetti

Diversamente disposti sullo zodiaco, i pianeti formano rapporti angolari diversi sia tra di loro sia con l'orizzonte e il meridiano. Si dice esservi *aspetto* quando la loro distanza corrisponde approssimativamente ad uno scarto particolare di carattere geometrico.

Cosí vi è *congiunzione* quando due pianeti s'incontrano sullo zodiaco allo stesso grado o quasi.

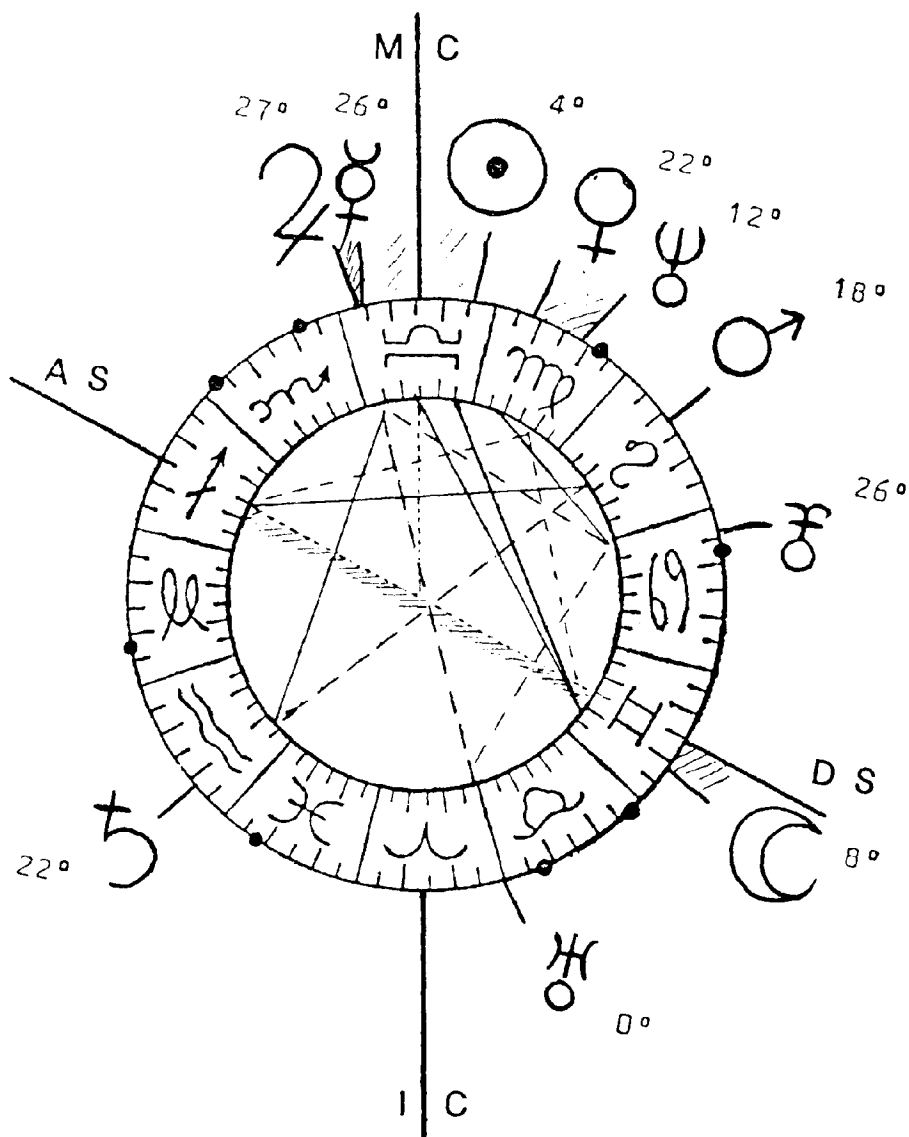

Esistono degli aspetti tradizionalmente detti *armonici*: le tendenze rappresentate dai due pianeti in aspetto si associano, si rafforzano a vicenda o cooperano in un clima di distensione ad un fine comune. Tali sono il *sestile*, aspetto di 60° (ve ne sono sei nella circonferenza) e soprattutto il *trigono*, aspetto di 120° (nel cerchio se ne possono comporre tre di seguito che formano un triangolo). Esistono anche degli aspetti detti *dissonanti* perché stabiliscono fra le tendenze, rappresentate dai pianeti in aspetto, dei rapporti di antagonismo, di conflitto, d'incompatibilità, di scissione. Tali sono

la *quadratura* o *quadrato*, aspetto di 90° (se ne iscrivono quattro uno accanto all'altro che formano il quadrato) e l'*opposizione* che, come dice il nome stesso, vede due astri di fronte in un angolo di 180° che taglia lo zodiaco in due. Esistono inoltre aspetti minori, derivati da questi aspetti maggiori, ma ai primi passi dello studio dell'astrologia è meglio ignorarli.

Nella considerazione dell'aspetto è ammesso uno scarto di qualche grado: scarto che viene chiamato orbita. Così il trigono esiste anche con 5° d'orbita: è effettivo in un angolo che va da 115° a 125°. Sono ammesse d'altronde anche orbite maggiori: 10° per la congiunzione, 9° per l'opposizione, 8° per il trigono, 6° per il quadrato e 4° per il sestile...

Ecco la lista degli aspetti che scopriamo nel tema di B.B.:

Congiunzione Luna-D.S.	Trigono Marte-A.S.
Congiunzione Sole-M.C.	Trigono Luna-M.C.
Congiunzione Mercurio-Giove	Trigono Luna-Sole
Congiunzione Mercurio-M.C.	Trigono Mercurio-Saturno
(12° d'orbita)	Trigono Giove-Saturno
Congiunzione Giove-M.C.	Quadrato Nettuno-A.S.
(13° d'orbita)	Quadrato Luna-Nettuno
Congiunzione Venere-Nettuno	Quadrato Mercurio-Plutone
Opposizione Mercurio-Urano	Quadrato Giove-Plutone
Opposizione Giove-Urano	Quadrato Urano-Plutone
Opposizione Marte-Saturno	Sestile Venere-Plutone

L'INTERPRETAZIONE

L'approccio al tipo umano

Interpretare la carta del cielo, una volta tracciata, significa decifrare le configurazioni che essa indica e afferrarne il significato. Quindi la prima operazione, che è anche la chiave di volta di tutta l'interpretazione, ha lo scopo di ricavare la dominante del tema, vertice della piramide, « firma » dell'essere.

La ricerca della dominante è per il dilettante un mezzo per « impossessarsi » *globalmente* dell'individuo, una maniera di afferrare l'idea principale del suo personaggio, di ricavarne e delinearne il profilo. Come un disegnatore traccia il suo disegno con linee di forza, d'orientamento, di relazioni e di proporzioni, come un architetto costruisce il suo edificio riferendosi ad un piano architettonico, l'astrologo di fronte al suo tema deve innanzitutto *far parlare questa figura in un linguaggio generalizzatore*, per trovarvi uno o più elementi significativi che gli permetteranno di stabilire un'idea d'insieme del soggetto, di farsene una rappresentazione schematica, di ricostruire la fisionomia generale.

Per tutto ciò la tradizione astrologica ci ha dato, nel

quadro della teoria delle « firme »¹ l'alfabeto del planetarismo, vero e proprio grande libro della natura nel quale possiamo riconoscere le grandi categorie umane integrate all'universo intero, tramite affinità elettive e attraverso tutta la tastiera delle corrispondenze. Essa ha concepito dei *lunari* ricettivi del loro profondo impulso vitale, immaginativi, ricettivi, istintivi o sensibili; dei *marziani* muscolosi o energici, tutti pieni di desideri e di combattività; dei *giovioli* sensoriali ed espansivi, su una linea pletorica, e dei *saturniani* introversi e cerebrali, astenici ecc. Ha scoperto delle grandi famiglie di personaggi, degli archetipi che, attraverso mille varianti, ci passano continuamente davanti. È impossibile non riconoscere, quando si mettono in fila marziani, giovioli e saturniani, « l'aria di famiglia » che differenzia e distingue in grossi schemi queste categorie di individui. Sono dei personaggi accademici che fondano la caratterologia astrologica; la prima, la piú antica caratterologia che abbia visto la luce e che continua ad avere valore anche al giorno d'oggi, poiché essa ispira i nostri moderni psicologi,² cosa che dimostra quanto essa sia reale e viva.

Lo strumento di cui si serve la metodologia per impadronirsi globalmente dell'individuo è il *tipo*. Dal momento in cui invociamo un fattore semplice, un pianeta o un segno zodiacale, abbiamo a che fare con un dato che riguarda un'infinità d'individui; il tipo non è altro che un modello per un insieme, una figura ideale che può essere applicata in parecchi casi al di là delle differenze individuali. Non vi è contraddizione

¹ In funzione della quale la parte è l'immagine del tutto, poiché il segno astrale si ritrova in ogni aspetto dell'essere: nella sua morfologia, nella sua chirolgia, nella sua grafologia...

² Gaston Berger ha introdotto la polarità Marte-Venere nella caratterologia.

fra questa ricerca iniziale della struttura tipica del soggetto e quella della comprensione finale della sua equazione personale. La materia grezza del tipo deriva dall'essenza stessa del tema e il fattore astrale tipico si individualizza ponendosi nel suo contesto: nel suo segno e nei suoi aspetti... Non si tratta quindi di confezione: l'interprete, in quanto considera tutti gli elementi del tema, è come il sarto che si aggiusta l'abito, vestendo il manichino del « tipo » di abiti adatti alla sua persona. Il processo dell'interpretazione si svolge come una integrazione dal generale al particolare, dal centro alla periferia, dall'astratto al concreto, dal seme al frutto.

Con il planetarismo e lo zodiaco siamo in possesso di due ampie tastiere tipologiche. Queste tipologie bastano a se stesse se l'astrologo le « abita » con la sua intelligenza e la sua sensibilità. L'astrologo potrà anche chiarirne e intensificarne i valori procedendo ad un confronto con le diverse tipologie psicologiche create in quest'ultimo secolo dalla psicanalisi e dalla caratterologia. Avvicinamento che permette di comprendere meglio il contenuto dei simboli astrologici e di intenderne le strutture.

La tradizione ci ha altresí dato delle « istruzioni per l'uso » di questo alfabeto simbolico, onde permettere al cultore di risolvere il problema della dominante: quali elementi del tema ci permettono di sapere, se un individuo è lunare, venusiano o saturniano?

La risposta a questa domanda si riassume in una formula chiave: « Piú una configurazione è specifica alla nascita, vale a dire piú essa è aderente all'istante della nascita, all'incrocio del suo momento e del suo luogo, piú essa caratterizza, cioè segna l'individuo ».

Nel tema della nostra diva, ad esempio, si trova il quadrato Urano-Plutone. Alla velocità in cui questi

astri si muovono, l'aspetto dura diversi anni; in se stesso non avrebbe dunque importanza e si può semplicemente intenderlo come una nota generazionale. Ma la Luna, invece, è appena tramontata: ecco un fenomeno che non dura che un tempo molto breve, una frazione oraria di un particolare luogo di nascita. Questa Luna al tramonto è quindi legata all'attimo fuggente della nascita.

Per l'esattezza, di tutti i fenomeni astronomici presi in considerazione, il piú significativo è il passaggio di un astro all'orizzonte o al meridiano, in particolare all'*Ascendente* e al *Medium coeli*, poiché il sorgere e il culminare di un astro indicano il suo massimo di valorizzazione. Da cui la *prima regola* per l'interpretazione: *guardare innanzitutto se un astro o molti astri passano agli angoli del cielo*. In questo caso vi sono molte probabilità che questo astro o questi astri siano la dominante semplice o composta del tema.

Generalmente si ammette un'orbita di 10° per questa congiunzione dell'astro con la cuspide, specie se riguarda il D.S. e l'I.C.; conviene ampliarla per l'A.S. e il M.C., in particolare dopo il passaggio (su XII dopo il sorgere e su IX dopo il culmine).

Questo dato dell'interpretazione ha ricevuto, ironia del cielo, una conferma strepitosa... da parte di un detrattore dell'astrologia! Lo studioso di statistica Michel Gauquelin ha effettuato una prima serie di controlli su un totale di 25.000 nascite, raggruppando 3142 militari, 3305 accademici delle scienze, 1485 campioni sportivi, 993 uomini politici, 1270 attori ecc... Non ha potuto fare a meno di concludere che la Luna nei letterati, Giove nei politici, Marte nei militari, Saturno negli scienziati... transitavano alle cuspidi del cielo ed in particolare al loro sorgere o al loro culmine (il risultato complessivo supera di cinque volte lo scarto probabi-

le!). Cosa che lo porta a riconoscere, ad esempio: « Un gran numero di bambini che nascono nell'ora in cui Marte si è appena levato o è al suo culmine, divengono in seguito grandi medici, campioni sportivi e uomini d'armi famosi ».³

Questa statistica è addirittura confermata da una seconda sulla « eredità astrale »: raffrontando 30.000 temi, si è provato che i bambini tendono a nascere al sorgere o al culmine del medesimo pianeta che si era trovato nella stessa posizione angolare al momento della nascita del padre o della madre e, a maggior ragione, alla nascita di ambedue i genitori.

Quest'astro che attraversa l'orizzonte e il meridiano non è una pedina isolata: esso è parte integrante di una scacchiera che bisogna giudicare nel suo insieme.

L'astro si trova in un determinato segno e fra i due si stabilisce un gioco d'interferenze. Lo zodiaco si presenta d'altronde come una specie di « spettro » delle diverse tonalità planetarie. Ogni segno è in affinità con un astro in particolare e può ridursi ad una equazione planetaria di due o tre astri. Ecco la tastiera:

Ariete è della natura Marte-Sole
Toro è della natura Venere-Luna
Gemelli è della natura Mercurio
Cancro è della natura Luna
Leone è della natura Sole
Vergine è della natura Mercurio
Bilancia è della natura Venere-Saturno
Scorpione è della natura Plutone-Marte
Sagittario è della natura Giove
Capricorno è della natura Saturno-Marte
Acquario è della natura Urano-Venere
Pesci è della natura Nettuno-Giove-Venere

³ Questo detrattore attribuisce a tutti gli azimut che ha rilevato un significato « casuale ». Si presenta inoltre come l'autore di una « scoperta », sostenendo che questi non hanno

La *seconda regola* d'interpretazione consiste dunque nell'attribuire importanza alla posizione occupata dai pianeti nei segni. In particolar modo al gruppo degli astri rapidi: Sole-Luna-Mercurio-Venere. Le posizioni zodiacali di questi quattro astri possono dare un'impronta alla tonalità planetaria del tema. Quindi, se questo gruppo di astri rapidi è nel Capricorno e nell'Acquario è sufficiente perché vi sia una nota saturniana più o meno dominante, che coopera con il resto del tema. Da Toro e Bilancia in posizione molto accentuata deriva una nota venusiana; una nota marziana da Ariete-Scorpione... In questa ricerca zodiacale conviene includere l'Ascendente fra i quattro astri rapidi.

La *terza regola* d'interpretazione consiste nel fare il punto sull'insieme degli aspetti del tema. Per questo bisogna considerare: a) gli aspetti di tutti gli astri con l'A.S. e il M.C.: l'astro in aspetto è valorizzato; b) gli aspetti (dando la priorità alla congiunzione, poi alla opposizione e poi agli aspetti che hanno le orbite minime) degli otto pianeti al Sole e alla Luna: stessa valorizzazione del pianeta in aspetto; c) gli aspetti (stessa priorità) dei pianeti lenti p. es. Plutone con Marte, Mercurio o Venere: valorizzazione del pianeta lento sul piano mentale intellettuale se l'aspetto è con Mercurio, sul piano affettivo-sentimentale se l'aspetto è con Venere.⁴

nulla a che fare con l'astrologia. Come si spiega allora che le stesse statistiche fatte, assai prima di lui, dall'astrologo Lasson hanno dato dei risultati per cui l'astro « prevedibile » si è presentato proprio nei punti del cielo in cui era atteso?...

⁴ Così, se c'è un aspetto e soprattutto una congiunzione Mercurio-Marte, l'intelligenza sarà penetrante, critica, militante, appassionata o combattiva...; Mercurio-Giove: carnale, concreta, realistica, duttile, abile...; Mercurio-Saturno: cerebrale, interiorizzata, lenta, profonda, incline all'astrazione, ai principi, oppure inibita, bloccata su posizioni meschine...; se l'aspetto e

Si pensa che se lo stesso pianeta presenta degli aspetti forti contemporaneamente con l'A.S., l'M.C. e i due luminari (soprattutto in caso di congiunzione), esso può avere la parte di dominante o co-dominante.

Prendendo in considerazione questi tre piani dell'analisi, che tengono conto dell'insieme dei fenomeni astrologici, si arriva a ricavare un codice di lettura del tema che si basa sull'enucleazione della dominante.

Naturalmente vi sono i casi semplici, cosa che succede quando tutto torna: per esempio Luna angolare, presenza in Cancro e aspetti lunari (Corot, Modigliani, Proust, Schubert...), tutti i ruscelli si gettano nello stesso fiume. Come vi sono i casi in cui non vien fuori alcuna dominante: casi imbarazzanti poiché non si vedono vette nel paesaggio interiore del soggetto il quale è come un complesso musicale senza solista né direttore d'orchestra, dalle sonorità amorphe e uguali.

Dato che la nozione di dominante è una questione di rapporti, di tendenze, di cui alcune sono più valorizzate di altre, tutte le varianti sono concepibili, dalla tendenza minore più o meno silenziosa, nascosta, locale, parente povera del tema, alla dominante schiacciante che « copre con le sue ali » l'insieme del tema. E man mano che « scendiamo » dal dato maggiore al dato minore scivoliamo gradualmente dalla comprensione delle grandi direttrici della composizione psicologica

soprattutto la congiunzione è tra Venere e Marte, i sentimenti amorosi saranno appassionati, intensi...; Venere-Giove: tenderanno alla sensualità; Venere-Saturno: sentimenti calmi, tepidi, tranquilli, durevoli e fedeli come potrebbero essere inibiti o dominati da frustrazioni affettive... Allo stesso modo, il segno nel quale si trova Mercurio « colorisce » in qualche modo con le proprie caratteristiche l'intelligenza che ha quindi un aspetto Ariete se Mercurio è in Ariete, Toro se Mercurio è in Toro... E così per Venere per quel che riguarda l'espressione del verbo amare.

alle annotazioni sempre piú sottili della materia psichica.

Facciamo ora conoscenza con la gamma del planetarismo:

Lunare: Questo tipo vive in armonia con l'infanzia che si prolunga in lui. Ne ha sovente le sfumature, l'impasto, la tenerezza, la freschezza, il candore, l'ingenuità, la delicatezza, la purezza. È impastato d'istinto e di anima. Vicino alla sua vita animale, egli è impulsività, emotività, sensibilità. La sua natura è impressionabile, influenzabile, recettiva, labile, fluida, in uno stile acquatico, pigro, languido, vaporoso. Vivere è sognare, andare a zozzo, ascoltare la propria melodia interiore, abbandonarsi allo stato contemplativo, alla propria immaginazione, al proprio capriccio, alla propria fantasia, alla propria ispirazione. È il regno della vita interiore e della visione soggettiva. Questo si traduce sovente nel gusto nostalgico del rifugio, dell'intimità; il bisogno di volgersi al proprio passato, all'infanzia; alla famiglia, alla casa; la vita sedentaria semplice e tranquilla in un ambiente ovattato, in un universo chiuso. Al polo opposto c'è l'evasione di un'anima mobile, vagabonda, instabile e bizzarra: la « vita di Bohème », il desiderio di un destino colorato d'avventura sempre alla ricerca di nuove sensazioni. O ancora, il regno dell'immaginario, della chimera, del fantasma, del delirio... Affinità elettive: la natura (la riva dell'acqua e il sottobosco), la poesia lirica, il racconto, la favola, il diario, la romanza, la ninna-nanna, il *lied*, il poema sinfonico, la storia, il folklore, i colori tenui, cangianti, i toni azzurrati e argentati o crepuscolari... (Corot, Chagall, Flaubert, La Fontaine, Millet, Modigliani, Musset, Poe, Proust, Rembrandt, Schumann, Schubert, Verlaine...).

Mercuriano: Questo tipo vive in armonia con l'adolescenza che si prolunga in lui. Età androgina che rappresenta un periodo di affinamento, di risveglio dallo spirito, di disimpegno delle facoltà di differenziazione, di discernimento, di giudizio, di comprensione, di scelta; periodo di passaggio, di rapida trasformazione, instabile e inquieto. L'essere si distacca dall'istinto e la sua personalità si evolve in un meccanismo di difesa contro l'affettività. La sua vita sensibile è contenuta dal gioco della critica, dell'ironia, della facezia; circoscritta alla sfera d'un io preoccupato di appartenersi, di difendere ed organizzare i suoi interessi, di vivere nella comodità; cosa che non esclude un nervosismo legato alla mancanza di stabilità. È una natura mobile, sveglia, viva, attenta, leggera, fine, sottile, ingegnosa, scaltra, curiosa, maliziosa, astuta, birichina, variata, mutevole, ficcanaso. Eccellente fattore di adattamento per duttilità, abilità e disponibilità; pericolo di instabilità e dispersione. Gusto del gioco, dell'esercizio dello spirito, dell'eccitazione mentale, della sperimentazione. Senso del contatto; bisogno di movimento, di dialogo e di scambi, nell'affermazione dei mezzi d'espressione. Affinità elettive: la mondanità e i viaggi, la conversazione, l'imitazione, la parodia, il virtuosismo, il disegno, l'epistolario, le opere libertine, la critica, la letteratura scientifica... (Chamfort, Courteline, Conan Doyle, Offenbach, Rivarol, Voltaire...).

Venusiano: Questo tipo vive in sintonia con la verde età dell'uomo nel fiore della sua prima gioventù. Periodo caratterizzato da uno sviluppo plastico di forme morbide e aggraziate, che si accompagna al risveglio della sensualità, della sensibilità amorosa, della cura della propria bellezza, del suo fascino fisico, del gusto di pia-

cere e dell'amore per i piaceri. È un essere sensitivo, per il quale vivere consiste nell'abbandonarsi allo slancio del proprio cuore, all'essere sedotto, all'inebriarsi di emozioni, al lasciarsi trasportare dai sentimenti, al vivere in affinità con le persone che piacciono e in armonia con le cose. È il mondo femminile del sorriso, del bacio, della carezza, della comunione affettiva e della grazia. Il carattere tende ad essere sensibile, elegante, piacevole, amabile, affabile, gaio, vivace, attraente e dolce, conciliante e malleabile se non frivolo; può anche diventare lo zimbello della passione o tributario della sua affettività. Affinità elettive: l'amore, la mondanità, l'ebbrezza sensuale, la festa, il piacere o il dispiacere; l'arte sensuale piacevole, facile... (Boucher, A. Daudet, Delibes, Fragonard, Messager, Massenet, la Pompadour, Rossini, Watteau...).

Solare: Questo tipo vive in armonia con la giovinezza che assume il carattere adulto. Periodo di sviluppo del giovane, attratto dai valori ideali dell'io. È lo stadio in cui, all'ingresso del proprio destino, l'essere è acceso di luce, di splendore, di grandezza, di superiorità. Esaltato, egli ha sete di perfezione, d'assoluto; ambizioso, egli è pronto a tutti gli eroismi, pieno di grandi e bei progetti, piú o meno difficili da realizzare; tende a un gradino sopra di sé. Vivere significa identificarsi col proprio ideale, amare ciò che eleva per brillare e superarsi. È un carattere che si forma nell'esercizio della volontà e nella piena coscienza di sé; che si vuole controllato e che mira alla completa padronanza della sua persona nello sforzo, nella disciplina, nell'esigenza, se non nell'intransigenza, con il gusto dell'affermazione, la tendenza al dominio. È altresí un selettivo, un esteta, un aristocratico; raffinato, brillante, elegante o irradiante. Magnanimo, entusiasta,

ama il bel gesto, il superbo, il magnifico, ma può abbandonarsi al culto dell'io e diventare prigioniero del suo personaggio. Donde il rischio d'una fierezza arrogante e sdegnosa, cioè d'orgoglio. Affinità elettive: la vocazione, l'etica, gli onori, il fasto. Nell'arte, la grandiosità impersonale, il genere eroico, il sontuoso, l'epopea, il teatro, il romanzo sociale, il concerto, la sinfonia, l'affresco, le tonalità luminose e squillanti, l'architettura, il classicismo... (Corneille, Goethe, Liszt, Luigi XIV, Petrarca, Ronsard...)⁵

Marziano: Questo tipo vive in armonia o affinità con la psicologia della forza piena dell'età, delle conquiste effettive dell'esistenza, in cui si combatte per vivere. Dopo lo stadio solare delle ambizioni progettate, si passa a quello delle realizzazioni positive, acquisite a faccia a faccia con la dura realtà, alternando successi e sconfitte, cadute e riprese, ripiegamenti e speranze. È un essere di fuoco che vive di combustione, di dispendio energetico, di sforzo, di coercizione controllata, che si esplica sia nella forza muscolare, sia nell'impulso del desiderio, sia nell'energia virile che osa, e si impone per dominare e per conquistare. C'è coraggio, robustezza, schiettezza, vigore, audacia, intensità, efficacia. La trama del carattere è fatta di rudezza, tensione, forza animale. Il pericolo sta nella liberazione incontrollata dell'aggressività, della brutalità, della violenza, di un'impulsività distruttiva, che può diventare maniaca o sadica... Affinità elettive: le passioni, le dilapidazioni, i processi, le inimicizie, gli incidenti; lo sport, la polizia, l'esercito, la chirurgia; la critica, la satira, l'in-

⁵ Non basta che il Sole sia angolare per essere un tipo solare poiché il Sole si adatta al segno che occupa valorizzandolo; ci vuole un Leone più o meno forte.

cisione, l'espressionismo... (Berlioz, Bismarck, Boileau, Condé, Daumier, Delacroix, Gabin, Garibaldi, Gustavo-Adolfo, Murat, Patton, Van Gogh, Vlaminck...).

Iupiteriano: Questo tipo vive in affinità con la psicologia dell'età del frutto: età matura, sbocciata e placata; età del successo e del riposo dopo il tumulto marziano. La vitalità è ancora possente e talvolta ribollente benché prossima all'affanno. È il momento in cui si ama godere dei risultati dei propri sforzi, in cui si mette su pancia, in cui ci si sistema nella comodità morale e materiale, apprezzando gli oggetti, il gusto dell'ordine, i valori stabiliti. Le forze profonde che animano un simile essere servono al suo sviluppo vitale; è un espansivo, un sensoriale, un euforico, un estroverso, un consumatore che apprezza ciò che di buono c'è in questo mondo. Il carattere è gioviale, ottimista, fiducioso, generoso, liberale, benevolo, socievole, aperto, espansivo o addirittura esibizionista, afferma gli appetiti e i bisogni vitali legati alla sensualità, all'interesse, all'ambizione. Natura che si esplica in volume, in spazio, in ampiezza, in potenza, in vitalità espansiva o in autorità naturale. Personalità che tende a unificare il proprio istinto e la propria ragione in umanesimo o in saggezza... Affinità naturali: la gastronomia, la banca, la politica, le distinzioni, le istituzioni; in arte, il romanzo, soprattutto di tipo realista, la prosa, il genere descrittivo, pittorresco, l'umorismo, l'affresco... (Balzac, Buffon, Curnonsky, Claudel, Francesco I, Fallières, Hugo, Mirabeau, Mistral, Raimu, Renoir, Rodin...).

Saturniano: Questo tipo si ricollega alla psicologia della vecchiaia, l'età in cui l'essere si ripiega su se stesso disseccandosi e raffreddandosi, fisso su degli atteggiamenti definitivi. Le forze che lo animano lo portano a iso-

larsi, ridursi, concentrarsi; a rifugiarsi nel silenzio della riflessione, nella notte della sensibilità, nel profondo della vita interiore. È l'introverso che tende allo scetticismo, al pessimismo o alla melanconia. Il suo carattere è fatto di calma, di lentezza, di discrezione, di riservatezza, di pazienza, di prudenza, di parsimonia, di stabilità, di controllo, di ascetismo, di rinuncia. Può realizzarsi nell'astrazione, nella spersonalizzazione o nel sacrificio. È l'espressione schiva, timorosa, grave, tetra o austera della vita. Quando non prevale la paura, il rifiuto o il distacco dalla vita, domina il male di vivere, fatto di avidità, di frustrazione, di ipersensibilità tormentata e dolorosa... Affinità elettive: la pena, lo sforzo, il dovere, la responsabilità, la virtù, la perdita, le « vacche magre », la malattia, la morte; in arte il tragico e l'idillico, il lirismo e il dramma, il realismo freddo, l'arte astratta, i poeti maledetti, i toni cupi... (Baudelaire, Calvino, Cézanne, Carlo V, Colbert, Chopin, Keplero, Mazzarino, Pasteur, Robespierre, Saint-Simon, Schopenhauer, Spinoza, Taine, Utrillo...).

Questo settenario tradizionale dei sette astri del mondo visibile esce dal fondo mitologico degli dei-pianeti, cosa che lo discredita agli occhi del razionalista poiché si tratta di una derivazione del pensiero mitico. Non lasciamoci impressionare da un simile pregiudizio. La mitologia appare sempre di più una creazione poetica dell'anima collettiva suscettibile di toccare verità profonde e di raggiungere i valori più essenziali dell'umanità. La tipologia mitologica corrisponde in realtà ad archetipi umani; categorie di caratteri eterni posti lungo la curva delle varie età della vita e ricavate appunto dal tessuto della « commedia umana ».⁶

⁶ Si noterà che l'ordine in cui si snoda la curva delle età

È questa la ragione per cui le antiche divinità sono tuttora vive dietro le moderne etichette delle classificazioni psicologiche. Il poeta ha semplicemente preceduto lo scienziato nella conoscenza della natura umana, la quale ultima è stata intuita prima ancora di essere pensata. Il mito non è altro che la preconsoscenza del mondo. Per finire, passiamo ai tre pianeti invisibili scoperti relativamente di recente, che si localizzano su un'altra ottava, in *infra* e *ultra*.

Uraniano: « Fai di te, pazientemente o impazientemente, il piú insostituibile degli esseri ». Questa frase di Gide illustra a meraviglia l'archetipo uraniano. Alla sua origine vi è un principio di intensità; (in rapporto all'ambiente) e di iperindividualizzazione. « Non essere come gli altri » è una necessità imperiosa che si afferma attraverso una condotta di autonomia, di indipendenza, di singolarità, cosa che conduce all'inadattabilità, all'eccentricità, alla rivolta, o all'originalità o ancora ad un totalitarismo dell'azione o della passione. Il carattere si atteggia nella piena affermazione del polo mentale, soprarazionale e supercosciente della personalità: « So chi sono ». La capacità di spingere a fondo la mobilitazione delle proprie forze interiori conduce alla conquista di una vetta, a un parossismo dell'io o ad

segue quello delle distanze astrali dalla Luna, la piú vicina, a Saturno, il piú lontano. Questa cronocratoria planetaria ha il suo parallelo con la divisione del tempo secondo le unità di ciascun ciclo planetario: dominante lunare i primi 27 giorni della vita (dipendenza pura, recettività completa); mercuriana poi fino a 88 giorni (risveglio dell'attenzione, mimetismo, gioco); venusiana fino a 225 giorni (piacere-dispiacere, simpatie, attaccamento); marziana fino a un anno, o piú esattamente fino a 322 giorni (indipendenza motrice...) ... (dagli studi di Jean-Pierre Nicola).

un aumento del voltaggio. Possibile tendenza verso ciò che è inabituale, eccezionale, eterodosso, nuovo; rifiuto di una vita incrostata di norme, di consuetudini, di convenzioni e di sentieri già battuti; e quindi possibilità di sfida, scandalo e violenza. Tutto questo produce talvolta il tipo estremista posseduto dalla frenesia, amante di imprese spericolate, di prodezze, di primati, di tutto ciò che è all'avanguardia, che vuole andare fino al limite estremo delle proprie possibilità e far retrocedere i limiti del possibile. Prometeo o l'apprendista stregone. Analogia col modernismo, il futurismo, il cubismo, le « tegole sul capo », i colpi di scena, le partite di poker... (Braque, Bertolt Brecht, Le Corbusier, Gauguin, Léger, Prokofiev, Stravinsky, Walt Disney...).

Nettuniano: Contrariamente all'uraniano, che coltiva la sua differenza, questo tipo approfondisce la sua comunione. « Io avrei portato una società tutta intera nella mia testa » (Balzac). Occuparsi dell'umanità nella propria persona è una formula ideale per l'archetipo nettuniano. Alla base vi è un principio di estensione, di permeabilità (all'ambiente), di integrazione o di dissoluzione universale, il cui registro può assumere tutta una gamma di valori: indifferenziazione, confusione, ricettività, identificazione, contemplazione, comunione, partecipazione al gruppo, adesione all'unità superiore... L'ambiente gioca infatti per il Nettuniano un ruolo simile a quello dell'oceano per il pesce. Donde una plasticità psichica eccezionale, la personalità ha una tendenza-base che si sviluppa nel suo aspetto subcosciente, affettivo, irrazionale, intuitivo o mistico: « Non sa bene chi è » poiché è una entità psichica indefinita e infinita. Sensibile agli ambienti e alle potenze misteriose, in comunione con particolari forze del mondo o della vita: fede pubblica, febbre collettiva, sentimento popola-

re, vivere per lui significa chiudere gli occhi per meglio subire la propria allucinazione, per meglio abbandonarsi al proprio stato visionario, per meglio appartenere alla propria rivelazione spirituale, per sposare una vita piú « larga »... Analogia con gli ideali della marea popolare, l'impressionismo, il simbolismo, il surrealismo, le chimere, il miraggio... (Debussy, Hölderlin, Lamartine, Pissarro, Signac, Eugène Sue, Verlaine, Leonardo da Vinci...).

Plutoniano: Il piú lontano dei nostri pianeti simbolizza la profondità delle nostre tenebre interiori che giungono fino alla notte originale dell'anima, cioè gli strati piú arcaici della Psiche. Quando Jung afferma che l'uomo civile si trascina ancora « la coda di un dinosauro », egli fissa l'immagine infernale di questa regione ancestrale assai marcata in questo tipo. La sua personalità è tributaria a questa potenza animale, da cui tende ad affermarsi un feroce e vigoroso individualismo, in armonia con le forze sismiche del sottosuolo, in quanto l'essere vive una verità, una certezza, collegate a un assoluto viscerale. I brividi selvaggi da cui è scosso sono il richiamo di potenze tenebrose agenti nel mistero drammatico del destino. Questa forza, difficilmente disciplinabile, ama manifestarsi nella tempesta e può esprimersi in rifiuto, in rivolta, in disordine, in sadismo, in « nero ». Se questo slancio vitale è piú o meno bloccato da un conflitto interiore, il soffocamento che ne deriva può condurre ai fermenti della nevrosi. Tende allora a stabilirsi un clima di malessere che favorisce l'ossessione, l'angoscia, il sentimento della nausea, dell'assurdo, del nulla, tutte manifestazioni di un'aggressività « anale » che si rivolta contro se stessa, di una violenza rientrata... Analogia con il caos del nazismo, l'esistenzialismo, la crisi attuale della società... (Bec-

kett, Buffet, Camus, Giacometti, Ian Fleming [James Bond], Gruber, Masson, Miró, Sartre, G. Richier...).

Dopo i tipi planetari si presentano i tipi zodiacali. Sono piú o meno noti; piuttosto che dilungarci su di essi, contentiamoci di riassumerne il simbolismo.

Queste due serie di tipi (planetari e zodiacali) sono le matrici del gioco d'interpretazione al quale si presta il tema. Naturalmente da queste cellule-madri si diramano diverse specie di seconde matrici che sono l'incrocio di due (o piú) simboli iniziali. Questo passaggio dal semplice al composto, ad un'unità superiore piú complessa si presenta in diversi modi:

a. Il prodotto *Pianeta-Pianeta* che può essere di due specie: dominante mista e dominante bipolare. Nel primo caso, due (o piú) influenze planetarie si fondono in un insieme unico, che mette capo alla sintesi di un prodotto nuovo. Nel secondo caso, due (o piú, tripolarismo o quadripolarismo...) influenze planetarie compongono una figura complessa nella quale ciascuna conserva la propria originalità come membro autonomo in seno a un gruppo (caso di aspetto dissonante fra questi astri).

b. Il prodotto *Pianeta-Segno*. Non si sfugge infatti alla relazione del pianeta con il segno che esso occupa; abbiamo a che fare con una incarnazione zodiacale, con una esistenza dell'astro.

c. Ciò conduce al rapporto: $\frac{\text{Pianeta}}{\text{Segno}} \text{ --- } \frac{\text{Pianeta}}{\text{Segno}}$

d. Allo stesso modo un rapporto: $\frac{\text{Pianeta}}{\text{Segno}} \text{ --- Pianeta}$, nell'aspetto della dominante con un pianeta (che, anch'esso, si colora della sfumatura *Pianeta-Segno*).

TEMATICA DELLA TASTIERA ZODIACALE

- ARIETE** Fuoco iniziale, slancio istintivo primario. Impulsività, vitalità, forza viva, acuta, dura, violenta.
- TORO** Statica della materia. Appetenza istintiva, condizione di pesantezza, spessore, lentezza, solidarietà, fissità, durezza.
- GEMELLI** Mobilità aerea, modulazioni dello spirito. Apertura, leggerezza, arrendevolezza, agiatezza, gioco, circolazione, scambi.
- CANCRO** Le acque madri, vita psichica profonda. Stati d'animo, emotività, sensazioni, sensibilità, sogno, fantasia.
- LEONE** Fiamma di vita. Affermazione dell'io, volontà, carattere, autorità, ambizione, irradiazione, luce, potenza.
- VERGINE** « Penso dunque sono. » La ragione che controlla, sorveglia, trattiene, riserva, regola, organizza, ordina, perfeziona.
- BILANCIA** « Amo dunque sono. » Il sentimento, modulazione del cuore. Scambi affettivi. Mondo temperato, sfumato, affinato.
- SCORPIONE** Il « diavolo in corpo », ambivalenza dell'amore e della morte. Individualismo, passione, rivolta, dramma, mistero.
- SAGITTARIO** Adesione al mondo attraverso un accordo sinfonico o attraverso l'intensità nell'affrontarlo.
- CAPRICORNO** La vita concentrata del nocciolo, ridotta, spoglia, densa, essenziale. Freddo, silenzio, lentezza, profondità.
- ACQUARIO** Modulazioni dell'anima aerea con affinità elettive e slancio spirituale o avventura originale prometeica.
- PESCI** Plasticità psichica che fonde l'individuale con l'universale. Mondo sensibile in espansione, evasione, inflazione o fusione.

Concretizziamo tutto ciò con il tema che abbiamo preso come esempio. Per prima cosa cerchiamo la dominante:

È la Luna che ha la priorità. Oltre che ad essere l'astro piú vicino ad un angolo (a 7° del D.S.), essa è in aspetto col M.C. e col Sole. Dopo di lei vengono Mercurio e Giove. Il primo è a 12° dal M.C. e governa sia la Luna (nei Gemelli) sia Venere (Vergine); il secondo è a 13° dal M.C. e governa l'A.S. Viene poi il Sole a 10° dal M.C. (è il piú vicino al meridiano, ma niente piú di ciò): nella Bilancia in cui si trovano anche Mercurio e Giove; tutto questo valorizza Venere che esce dalla sua culminazione. Possiamo quindi parlare di un tipo:

Luna-Mercurio-Giove

Venere

vale a dire di un lunare mercurizzato e giovializzato su una tela di fondo venusiano.

Certamente la cellula prima e centrale è lunare, ma questo fattore principale assume l'espressione particolare di una lunarità di tipo Gemelli. Non è la lunarità di una Luna-Ariete dall'anima infuocata, la cui vita animale è febbrile, nel regno dei trasporti vertiginosi, dell'eccessivo, della stravaganza, del delirio... (Salvador Dalí). Neppure quella della Luna-Toro di natura vegetale, dalla sensibilità materna, pacifica, robusta, sana, fatta per l'amore della natura, della vita rustica, per una felicità terrestre (Giono). E nemmeno si tratta di una Luna-Cancro, di una Luna-Leone... Ciascuna di queste lunarità è dotata di un coefficiente specifico. Nel nostro caso, questa Luna nei Gemelli (quella di Musset, di Gérard Philipe) è l'incontro tra l'infanzia e l'adolescenza, la vivacità animale dell'emozione a fior di pelle, lasciata liberamente a se stessa, alla sua fantasia, è la

sensibilità spontanea: farfalla che volteggia divertita andando dove la vita la porta, che vive del palpito del proprio cuore nell'intensità dell'emozione, pronta ad assaporare la sensazione nuova; anima fuggitiva, vagabonda, leggera, indisciplinabile, sempre in attesa della novità, del divertimento, della tentazione, dell'ignoto; ma anche navicella in balia dell'oceano, fragile di fronte alle remore delle onde interiori, alla mercé di crisi emotive... La nostra diva c'è tutta quando dichiara di essere « la regina dell'ultimo momento » a parte il fatto che è una regina di femminilità!

Ed anche all'interno di questa lunarità di tipo Gemelli, quante espressioni diverse dalla sensibilità lunare! Oltre il contesto generale della dominante che varia ogni volta, vi sono gli aspetti che fa questa Luna. Una dissonanza di quest'astro con Saturno o Urano può essere sufficiente ad inibire la corrente della sensibilità; ed ecco che questa componente o dominante psichica tende a far smarrire l'essere nel suo labirinto interiore, a sviarlo nella cristallizzazione del proprio io, a causa di un sentimento di impotenza che risulta dalla sua non-maturità psichica, sentimento che si accompagna a quello della non-esistenza. Una simile Luna diventa in questo caso « un angolo dell'essere che si rovina facilmente », un elemento d'orchestrazione del pathos (da Sénancour a Kafka passando da Chateaubriand, Mallarmé e Valéry...). Nella nostra diva, questa Luna, oltre a fare un quadrato a Nettuno che tende a decontrarla, a distenderla, a rilassarla fino al limite di una nebbia dalle complici imprecisioni, fa un magnifico trigono al Sole; i due luminari sono quindi angolari e costituiscono l'aspetto principale del suo tema. È il simbolo del trionfo della vita nelle sue manifestazioni armoniose. È l'accordo dell'istinto, della sensibilità, della spontaneità... (Luna) e della coscienza, degli aspetti ela-

borati e superiori dell'essere (Sole); è soprattutto il sentimento di vivere pienamente, di donarsi a fondo nel suo momento di fervore, di vivere ogni giorno un'esistenza; e ancora è il pieno realizzarsi della sensibilità lunare a sfondo venusiano (Sole-Bilancia): la nostra diva è, infatti, l'incarnazione della donna d'amore!

Una volta individuato il nocciolo centrale della personalità, bisogna abbracciare l'insieme del tema espresso dalla dominante (non c'è ordine di priorità, ma generalmente è meglio considerare prima l'insieme per meglio evidenziare poi il nucleo della costellazione psicologica). Quando la dominante è composta da 3-4 fattori, o più, è consigliabile occuparsi dei differenti aspetti uno alla volta, il che equivale a giudicare un essere allo stesso modo con cui si può giudicare un edificio girandogli intorno. Nel nostro caso, ad esempio, noi possiamo considerare la coppia $\frac{\text{Luna}}{\text{Venere}}$ come un « concentrato » di « femmina »-femminilità, una femminizzazione in sé esistente. Noi vediamo il duo *Luna-Mercurio* come una analogia alla specificità della Luna-Gemelli, cosa che rafforza, intensifica, sottolinea quel che abbiamo detto in precedenza. Il duo *Luna-Giove* è un fattore di ricchezza istintiva che conduce a realizzarsi in un'euforica gioia di vivere, nel sentimento di un'abbondanza interiore; cosa che può portare al rilassamento, all'apatia, agli eccessi sensuali, alla prodigalità... È il simbolo, per eccellenza, di una natura bisognosa di contatto, di comunione con la gente, di popolarità, congiunzione dell'istinto pubblico lunare e dell'estroversione gioviale (la statistica rivela molti casi di doppia angolarità Luna-Giove nelle dive). Il duo *Mercurio-Giove* esprime altrettanto bene una natura essenzialmente espansiva, che vive di cambiamenti, di

movimento e di contatti, fatta per esprimersi e comunicare. Una natura che si assimila, si adatta alla perfezione, con un carattere mobile, compiacente, loquace, sveglio, tutto brio, dotato di abilità: attore, avvocato, uomo d'affari, diplomatico... Da 2 a 2, passiamo a 3 a 3. Bisogna qui cercare la convergenza piú rappresentativa dei fattori analoghi, il principale comun denominatore della costellazione, che ci conduce all'espressione globale dell'essere. Nel nostro caso, noi vediamo presentarsi due fattori di combinazione al vertice:

ce: il trio $\frac{\text{Luna-Giove}}{\text{Venere}}$ concentra un bell'insieme che

mette l'accento sul complesso istinto-sensibilità-sentimento-sensualità. Sono le potenzialità del cuore, sotto tutti i suoi aspetti, che trionfano nell'universo interiore dell'essere; delle forze che si ricollegano alla natura, al piacere, all'allegria, alla gioia se non alla felicità. La tripla congiunzione *Luna-Mercurio-Giove* (e *Venere* non vi è contraria) condensa i principali fattori di una proprietà caratterologica nota con il nome di « primarietà ». Disposizione astrale che definisce uno stato di mobilità psichica collegato all'attimo fuggente. Non conta né il passato né l'avvenire; ogni accento vitale si concentra sul presente, per provarne ogni incanto, per esaurire tutte le sensazioni possibili, nel corso di un'esistenza di cui si sfogliano rapidamente le pagine e che fila a pazza velocità... Raggruppando queste due triple congiunzioni: la primarietà di una superemotiva, potremo dire, al limite estremo della lettura del nostro personaggio...

Questo è il modo con cui ci si avvicina al tipo umano.

In un libretto così esile non era assolutamente possibile analizzare le tavole tipologiche relative alla ta-

stiera dei rapporti Pianeta-Pianeta e Pianeta-Segno (si consultino per ciò le opere didattiche). Piuttosto che darne un inventario sommario e troppo superficiale, dopo aver posto i tipi di base, ci interessava mostrare l'astrologo all'opera, mentre costruisce la sua interpretazione e compone il quadro psicologico del suo personaggio. Senza dubbio, così a prima vista, si può avere l'impressione che non si tratti di un lavoro facile. Ma non bisogna lasciarsi scoraggiare dalla difficoltà. È necessario rendersi conto che l'astrologia non è un gioco da salotto, ma una conoscenza umana. E come tale, per poco lo si voglia, la conquista è appassionante e lo sforzo ricompensato.

La comprensione della personalità

Fino a questo momento siamo rimasti nell'ambito di una percezione globale che consiste nel misurare una temperatura, nel giudicare un colore, nel palpare una stoffa o nell'afferrare diverse proprietà o insiemi di fattori di carattere generale che permettono di conoscere a grandi linee la trama profonda e il profilo di un soggetto. In un secondo tempo entriamo nel quadro di un'analisi « differenziatrice », per cui l'essere è visto non più come un tutto, ma nelle sue articolazioni interiori e nelle differenti parti di cui è costituito.

Gabriel Marcel ha dichiarato che l'astrologia possiede « quella capacità fondamentale di attirare l'attenzione sull'idea di una figura, di una configurazione del destino umano » (*Dal rifiuto all'invocazione*). Sì, il tema, al suo livello più elevato, è una figura, un mondo costellato, espressione di una magistrale orchestrazione della vita che si svolge all'interno dell'essere. Nella concezione tradizionale, che risale alle lontane origini

della mitologia astrale, l'astrologia traduceva la vita degli dei in noi; l'essere umano era il teatro delle loro storie, delle loro lotte e dei loro successi. I pianeti incarnavano quegli dei esattamente come il balletto siderale, che essi eseguono nello zodiaco, testimonia la messa in scena della nostra mitologia interiore.

Per sorpassata che possa apparire al nostro moderno razionalismo, questa rappresentazione astrologica è perfettamente sovrapponibile alla concezione che molti psicologi hanno dell'universo psichico dell'uomo. Questo universo interiore è visto dagli psicanalisti come un pluralismo di istanze psichiche che, nelle loro particolari relazioni, compongono una figura specifica. Jung era dell'opinione che queste individualità costitutive dell'essere psichico totale fossero altrettanti personaggi che possiedono un certo coefficiente di « realtà », come lo sarebbero dei veri individui interiori dotati di una certa autonomia e che stabiliscano fra loro dialoghi o relazioni conflittuali. Essendo multipli, noi dobbiamo realizzare la nostra unità prendendo prima coscienza del nostro pluralismo, poi accordando ed unificando queste differenti potenzialità depositate in noi che, talvolta, si dividono il nostro essere (individuazione). Ritroviamo qui manifestamente la costellazione di nascita, espressione di una orchestra interiore in cui ciascun pianeta è solista. Dobbiamo conoscere la natura dei diversi strumenti che vi suonano, come i diversi accordi di orchestrazione. Se ogni pianeta fa sentire una voce particolare, molti di essi, in numero ineguale, possono suonare di concerto; abbiamo allora i grandi temi della partitura. L'arte dell'astrologo consiste esattamente in questo: impadronirsi di questa specie di sinfonia della vita.

La rappresentazione astrologica della personalità umana, attraverso un sistema simbolico significativo, è in-

fatti una costellazione di significati dentro la quale ogni elemento assume l'aspetto di componente della personalità (a seconda dell'importanza: componente semplice, sottodominante, dominante) che trae il suo significato da ciò di cui è parte integrata e quindi fattore originale differenziato, come lo è la funzione di un organismo vivente. Dal momento in cui assegnamo funzioni rappresentative ai pianeti, in quanto centri vitali del tema, la configurazione interplanetaria generale del tema simbolizza la struttura dell'orchestrazione interiore dell'essere. Spesso la struttura è vista sotto l'aspetto di nature bipolari, tripolari o quadripolari, a seconda che la dinamica del tema si articoli attorno ad un asse di due, tre o quattro centri di gravità. Un caso di struttura tripolare è, ad esempio, Verlaine, nato con una Luna culminante in Leone, opposta a Nettuno in Acquario al I.C., doppio quadrato a Venere-Marte in Toro al D.S. In lui si affrontavano tre nature principali: per la prima, egli è stato il poeta dalle ricche sonorità musicali, il bimbo del Vangelo, ingenuo e puro, volto verso una certa aspirazione mistica; per la seconda è stato l'essere attratto dalla voragine, dai bassifondi della depravazione e della dissolutezza, il *clochard*; per l'ultima è stato l'amante che dà scandalo, l'istintivo in preda alle burrasche passionali, all'ossessione sessuale, al delirio erotico...

Aldilà di questa rappresentazione dell'essenziale vi è il resto, tutt'altro che trascurabile, poiché nessuna dominante semplice o complessa annulla il gioco degli altri dati della personalità. Certo, l'essere, ad esempio, iupiteriani, significa avere un po' dappertutto la tendenza a parlare il linguaggio, adottare la posizione, assumere lo stile gioviale, poiché tutto ciò significa un modo di essere globale. Ma ciò non impedisce che in

questo « tipo » la tematica dei suoi altri pianeti non si esprima e non giochi sui differenti piani della vita. È qui che intervengono le Case. Nel ciclo del suo percorso diurno e notturno, ogni astro è in qualche modo influenzato dal significato della Casa che attraversa passando via via nei dodici settori. Questa presenza dell'astro nella Casa rappresenta l'adattamento del processo planetario ad un piano locale, ad un campo particolare in rapporto ad un settore dell'esistenza, quello che corrisponde alla Casa.

Il simbolismo delle dodici Case non si spiega facilmente. Come il simbolismo della natura viene inteso come esperienza stagionale dell'anima umana, risposta psicogenetica agli stimoli cosmici, così sembra che esista, simile a questa « vita stagionale dell'anima », un « giorno dell'anima » legato alle variazioni quotidiane del corso del Sole. Si comprende abbastanza bene il simbolismo attribuito ai due assi. Se si è attribuita una importanza maggiore all'Ascendente, è perché esso è il luogo in cui l'invisibile diviene visibile, in cui il cielo si leva: è una nascita. Qui si pone l'essere per sé, quello che noi percepiamo dall'interno, attraverso un sentimento dell'io presente a se stesso. Allo stesso modo il Discendente simbolizza quel che è davanti, il mondo in cui ci si proietta, in cui si può trovare il proprio complementare o il proprio opposto. Il mezzo del Cielo simbolizza il luogo in cui l'essere tende a compiersi, a costruire il proprio destino; e di fronte (I.C.) nel punto più basso, è la matrice dell'essere, le sue radici familiari, i suoi legami terrestri. Le Case costituiscono come uno zodiaco terrestre; la loro intelaiatura è una replica oggettiva al contenuto soggettivo dei segni; così il Toro (secondo segno) è un simbolo digestivo, un segno orale che si riferisce alle tendenze acquisitive, corrisponde alla Casa II che è il settore dell'avere,

dei beni materiali, ecc. Ecco in breve i significati delle dodici Case:

- Casa I** Il mondo dell'io; il soggetto di fronte a sé stesso e per se stesso.
- Casa II** Il mondo dell'avere; il denaro guadagnato, acquisito da se stesso; la fortuna.
- Casa III** Il mondo dei contatti col prossimo: rapporti col prossimo (fratelli, cugini, vicini, colleghi), contatti epistolari, telefonici, mezzi di comunicazione e spostamenti; studi...
- Casa IV** Il mondo delle proprie basi: famiglia, casa natale, paese d'origine, poi domicilio personale, la propria casa.
- Casa V** Il mondo creativo e ricreativo: giochi, feste, amori, bambini...
- Casa VI** Il mondo domestico: le fatiche in generale, la costrizione del lavoro, la preoccupazione per la salute; sottoposti, animali.
- Casa VII** Il mondo del complementare o dell'opposto: unione, collaborazione, associazione; nemici, processi, lotte.
- Casa VIII** Il mondo delle crisi: la morte, le operazioni, le distruzioni e le metamorfosi; il denaro degli altri (eredità, lasciti).
- Casa IX** Il mondo delle cose lontane: interiormente le acquisizioni superiori dello spirito e dell'anima, la vita spirituale; esteriormente i grandi viaggi, l'estero.
- Casa X** Il mondo sociale: carriera, posizione, reputazione.
- Casa XI** Il mondo delle affinità: le amicizie, le protezioni.
- Casa XII** Il mondo delle grandi prove: malattie, prigionie, esilio, inimicizie nascoste, insuccessi.

La prima regola d'interpretazione che risulta da questo incontro tra il pianeta e la Casa è grosso modo

la seguente: il soggetto è *solare* nel settore che occupa il Sole, *lunare* in quello in cui si trova la Luna, *mercuriano* in quello in cui è presente Mercurio, ecc... Per meglio dire, quel che vi è di solare in lui si esprime nella parte di esistenza del settore che occupa il Sole ecc... Non bisogna d'altronde fermarsi all'aspetto impersonale del simbolo puro; questo simbolo deve essere colto nella realtà individuale di tutto il suo contesto, poiché il pianeta è considerato sia nel segno che occupa, sia negli aspetti che forma con le altre punte del tema, fatto che determina una congiuntura, piú o meno armonica o dissonante, del settore occupato. Senza parlare, beninteso, della presenza possibile di diversi astri nella medesima Casa, che conferisce un'importanza maggiore ai suoi attributi ma non ne facilita l'interpretazione, la quale si fonda su di un complesso di comparazioni e una valutazione sintetica che hanno le loro regole...

Ci manca lo spazio per dilungarci sull'insieme dei significati da attribuire alle diverse posizioni degli astri nelle Case. Contentiamoci di elencarne alcuni per permettere a ciascuno di elaborare le proprie interpretazioni.

Sole nelle Case. Il punto in cui il Sole si trova alla nascita rappresenta sovente il centro dell'esistenza, comunque la sfera di una esperienza principale della vita: creazione, realizzazione, avvenimento... Se l'astro è in una buona posizione (cioè soprattutto sostenuto da degli aspetti armonici), il soggetto tende in questo settore a sentirsi forte, superiore; è fattore di riuscita, di affermazione, di autorità, di distinzione, in breve di valorizzazione della personalità. Se invece è mal collocato (vale a dire segnato da aspetti dissonanti) vi è probabilmente un attentato alla realizzazione principale del-

l'essere. Può verificarsi un insuccesso od una dura prova.

Partendo da queste indicazioni generali, si comprende che il Sole nella I conferisce in certo modo rilievo al sentimento dell'io e può accentuare il bisogno di affermazione o addirittura accrescere l'egocentrismo in modo felice o infelice. Partendo da un Sole armonico, la sua posizione nella II favorisce l'autonomia economica, la preminenza degli interessi materiali e lo sviluppo dei bisogni concreti; la percezione dell'io si afferma nella misura in cui guadagna denaro, s'arricchisce o spende... Nella III il medesimo Sole permette soprattutto di realizzarsi tramite il dialogo, il contatto, gli scambi, le comunicazioni, con la possibilità di affermarsi di fronte ai fratelli e alle sorelle, nell'ambiente delle conoscenze; la percezione dell'io si afferma nella misura in cui ci si esprime. Nella IV mette l'accento sull'importanza della famiglia, che può contare sia come punto di appoggio, come leva di successo, sia come ambiente per l'affermazione della propria personalità; ma può altresì fare dell'habitat familiare o della vita a casa propria il punto di riuscita o il centro di irradiazione. Per chi abbia il Sole in V la parte importante della gioia di vivere è costituita dalla vita ricreativa (piaceri, sport, arti, hobby...) o dall'universo creativo, oppure dall'esperienza di genitore. Nella VI, ci sarà una maggiore abilità a fronteggiare gli obblighi quotidiani, dominare o disciplinare la salute, affermare una superiorità e trovare la gioia nel lavoro... Nella VII, l'esistenza tende a trovare la piena misura nella realizzazione del matrimonio, nella conclusione di un'associazione o nello scioglimento positivo di un conflitto, d'un processo; ciascuna di queste condizioni migliora l'essere materialmente o socialmente o lo conduce verso una realizzazione interiore. Avendo il Sole nella VIII le

crisi e le situazioni drammatiche saranno propizie alla scoperta delle proprie migliori possibilità. Nella IX l'ideale superiore, la realizzazione morale, la passione spirituale oppure i lunghi viaggi, i soggiorni lontani costituiscono l'arteria centrale che conduce alla realizzazione integrale dell'io. Nella X la strada principale per la realizzazione del proprio essere è la vocazione, la carriera o la posizione (per una donna, l'ambizione professionale in proprio o l'ambizione « per delega », tramite l'uomo). Nella XI, l'essere è solare nelle sue amicizie; è al centro dell'attenzione, fa la parte del « primo violino », circondato da amici; sa attirarsi le simpatie di persone importanti, ottenere appoggi e protezione. Nella XII, qualche dura prova (malattia, esilio, crisi morale...) può condurlo alla sua vera misura... Beninteso, quando il Sole è dissonante, la situazione rischia di assumere un orientamento critico; bisogna tener conto del pericolo di una non-realizzazione dell'io o di una sottomissione al destino, ma il problema dei rapporti Sole-Casa resta il medesimo.

Luna nelle Case. Il punto in cui si trova la Luna è il luogo in cui l'essere è più vicino all'infanzia e all'istinto, alla sua notte interiore. Vive al livello del suo psichismo primario, del sogno, dell'immaginario, dell'emotività. Se l'astro è ben situato, l'essere si affida alla propria natura, alla propria spontaneità ed ha la possibilità di poter essere protetto dal suo ambiente che gli si rivela fecondo, di vivervi una vita distesa, facile, di crescere in modo naturale: questa passività proficua fatta di felice recettività si chiama fortuna. Se l'astro è invece dissonante, il terreno dell'esistenza in questione diventa il tallone d'Achille del soggetto: è la vulnerabilità rispetto al proprio ambiente, dover dipendere, esser sottomesso, in condizioni di inferiorità e di debolezza; può

anche trattarsi di dissolutezza, di dipendenza materiale o di mancanza di senso pratico...

La Luna nella Casa I contribuisce allo svilupparsi del narcisismo, degli elementi soggettivi della sensibilità. Malaspettata nella Casa II indica un soggetto che dà minima importanza al denaro, è inadatto al guadagno o non sa amministrare i propri interessi; se armonica, diventa fattore di fortuna. Malaspettata nella Casa III espone al senso di inferiorità rispetto ai fratelli o alle sorelle, agli amici o alle difficoltà scolastiche, può provocare una mania degli spostamenti; armonica, favorisce l'espressione sensibile della personalità. Nella Casa IV mette l'accento su di un « istinto di nidificazione » assai marcato con il gusto del focolare domestico; in dissonanza espone a frequenti mutamenti di residenza. Armonica nella Casa V, contribuisce allo sviluppo degli istinti parentali o fa amare le distrazioni. Nella Casa VI può favorire l'amore per gli animali o il devoto attaccamento ai propri familiari. Armonica nella Casa VII, è propizia al matrimonio per l'uomo che apprezza le virtù femminili e per la donna che vi realizza la sua femminilità. Dissonante caratterizza i problemi della coppia. Nella Casa VIII, specie se dissonante, può sensibilizzare l'essere alla perdita dei suoi cari. Nella Casa IX favorisce la sensibilità per le grandi opzioni dell'esistenza, opinioni, concezioni, convinzioni della vita morale, intellettuale e spirituale; può essere fattore di viaggi. Nella Casa X il destino sociale è mobile, variabile o instabile: probabili i cambiamenti di occupazione o gli alti e bassi nella carriera; il mestiere può essere un esercizio di sensibilità, una questione di contatti; l'uomo può elevarsi e riuscire per mezzo della donna; la donna può realizzare il suo destino grazie alla sua condizione di donna. Nella Casa XI, l'essere sente l'amicizia istintivamente, come un legame

profondo del cuore; pericolo di lasciarsi scegliere ed assorbire dagli amici o di passare dall'amicizia all'amore. Nella Casa XII l'essere è toccato da forti correnti di istintività, di emotività, o di sensibilità; ha una forza interiore che può sollevarlo quanto sbatterlo come un oceano in burrasca, abbandonandolo ai tormenti della sua notte interiore.

Mercurio nelle Case. Il punto in cui si trova Mercurio è un luogo che designa i rapporti, i contatti, gli scambi, i legami spirituali, la intellettualità o gli interessi. Se l'astro è in buona posizione, vi sarà scioltezza, adattabilità, disinvoltura, mobilità e variabilità. Elementi che permettono di vivere in maniera equilibrata e piacevole nell'ambito del settore. Se è invece dissonante può conferire ad ogni singolo settore delle mancanze o dei limiti come p. es.: un soggetto che bara, che recita o rappresenta ciò che sa di non poter essere (quando si pensa non si vive) o che si rivela instabile, leggero, artificiale... Mercurio nella Casa I contribuisce a una lucidità dell'Io che avviene mediante un ritirarsi dell'istinto, una cerebralizzazione del carattere. Nella Casa II significa intelligenza negli affari, senso della transazione e delle combinazioni finanziarie, buona organizzazione economica; se dissonante comporta una possibile instabilità finanziaria. Nella Casa III facilita l'espressione, il senso delle relazioni, lo spirito di paternità, il gusto degli spostamenti... Nella Casa IV porta tendenza ai traslochi, adattamento alla sfera familiare, buon inserimento nell'ambiente circostante, tolleranza e comprensione col prossimo... Nella Casa V gusto del giuoco o delle speculazioni; rapporti camerateschi con i bambini. Nella Casa VI attitudine ai mestieri domestici, facilità di adattamento al lavoro, intelligenza nell'attività pratica e nella vita casalinga. Nella Casa VII possibilità di ma-

trimonio in giovane età o con una persona giovane (di età o di spirito), o matrimonio ragionato o di interesse; duttilità nel rapporto coniugale, disposizione alle associazioni e alle collaborazioni. Nella Casa VIII è un fattore di scambi, di affari, di transazioni, di speculazioni. Nella Casa IX tende alla tolleranza, allo scetticismo, all'eclettismo, al proselitismo, specie rispetto alle opinioni e alle concezioni intellettuali. Può anche significare variabilità eccessiva nelle idee, tipo « banderuola »; amore per i viaggi. Se si trova nella Casa X, carriera e successo sono in funzione del *savoir-faire*, della facilità, del senso dei contatti, dell'intelligenza o delle qualità d'espressione; se negativo crea instabilità professionale o mobilità nelle occupazioni. Nella Casa XI l'amicizia è sentita come cameratismo, gioco, complicità, dialogo spirituale o scambio interessato. Gli amici si avvicinano nel corso degli anni. Nella Casa XII indica problemi spirituali o economici provenienti da chiacchiere, intrighi, complotti o da complicazioni diverse.

Venere nelle Case. Il punto in cui si trova Venere è un luogo in cui l'essere tende a piacere e a piacersi, ad avere un rapporto piacevole e felice con gli altri, a gioire del favore, della simpatia, dell'affetto, dell'amore altrui. È il luogo dove può trovare la sua gioia di vivere, realizzare un lato facile dell'esistenza, trovare una certa felicità. Nella dissonanza viene espressa la medesima tendenza ma in modo più o meno degradato; è così che le promesse iniziali non vengono mantenute, le cose buone tendono a guastarsi e la gioia cede il posto al dispiacere, alla dipendenza, se non alla schiavitù affettiva.

Venere nella Casa I è fattore di sensibilità, significa vivere in uno dei suoi aspetti affettivi: la voluttà, il benessere, la pace, o negativamente il dispetto, il disgusto.

Nella Casa II, il destino tende a legare piú o meno l'amore e il danaro, il sentimento e il possesso, in una forma felice o infelice, favori e regali o, negativamente, dipendenza economica derivante da bisogni, da desideri, da sentimenti. Nella Casa III accentuata intesa affettiva con le persone; l'amore è inteso come un legame fraterno, un rapporto cameratesco, un dialogo dello spirito... Nella Casa IV i legami familiari sono percepiti sentimentalmente, come è un legame di cuore quello che si stabilisce fra il soggetto e la sua casa natale. Nella Casa V c'è una inclinazione ad apprezzare il lato ricreativo, amoroso, estetico, artistico della vita. Nella Casa VI c'è una associazione fra simpatia, affetto, amore e il mondo del lavoro, della dipendenza, della vita domestica. Nella Casa VII è un fattore favorevole all'incontro con l'essere amato e l'espressione dell'armonia coniugale. Nella Casa VIII una sensibilità particolare alle crisi e ai lutti. Nella Casa IX l'amore si estende al « lontano »: esotismo affettivo, incontro sentimentale durante un viaggio, all'estero o in rapporto con stranieri. Oppure ci può essere una associazione fra amore e vita spirituale. Nella Casa X l'amore sorregge la carriera, la vita sociale: lo si incontra, ad esempio, nel campo della propria professione oppure la scelta di questa può dipendere dalle disposizioni venusiane: gusto, fascino, simpatia. Nella Casa XI l'amore è strettamente legato all'amicizia, che diventa un legame tenero, un'amicizia amorosa che può trasformarsi in amore. Nella Casa XII il destino può associare l'amore alle prove: rivelazione del sentimento durante una crisi, in un clima di malattia, di isolamento, d'infortunio. Può anche incatenarlo al segreto.

Marte nelle Case. Il punto in cui si trova Marte è un luogo in cui si affermano le tendenze aggressive e pas-

sionali. È qui che l'essere tende a lottare, ad affrontare la realtà, una realtà piú o meno ostile. Da questo confronto, a seconda della posizione propizia o nefasta dell'astro, risulta un'affermazione virile, una tendenza alla conquista, una pressione positiva, un dominio efficace sulle cose o sulle persone o, al contrario, una disposizione impulsiva, ribelle, violenta, distruttiva.

Marte nella Casa I porta l'essere a vivere secondo il desiderio, l'azione, la manifestazione attiva. Nella Casa II, il campo di lotta è con ogni probabilità quello del denaro; inclinazione possibile alla spesa, alla dilapidazione, ai debiti. Nella Casa III l'aggressività si manifesta di preferenza nell'ambito delle relazioni immediate, per esempio i rapporti con i fratelli. Può anche significare rischio di incidenti stradali. Nella Casa IV le tensioni aggressive si scaricano nella sfera della famiglia, della casa; si lotta con o contro i genitori, per la propria abitazione... Nella Casa V si è inclini alla tirannia dei piaceri, bisogno di fumare, di bere... o di bruciarsi al fuoco delle passioni. Nella Casa VI la sfera del lavoro può diventare un ambiente ostile; lo si può considerare come un campo di battaglia piú o meno permanente. Nella Casa VII la vita associativa è piú o meno difficile: rischio quindi di tensione, di crisi nella vita coniugale. Rischio di conflitti nelle associazioni, di inimicizie, di processi. Nella Casa VIII può rappresentare una minaccia di operazione chirurgica se l'astro è dissonante; o anche la possibilità di conflitti finanziari fra coniugi o fra soci. Nella Casa IX domina la vita attiva e appassionata, specialmente nel campo di ideali carbonari o in posizioni militanti. L'ideale è infatti lotta e passione. Nella Casa X l'aggressività è una forza che accompagna il soggetto durante la sua carriera e la sua vita sociale: combattività, pugno di ferro, rivalità professionale... Nella Casa XI l'amicizia

è un atto spontaneo piú o meno generoso, dimostrativo, appassionato, eccessivo, tirannico, o impulsivo che può condurre allo scontro. Nella Casa XII vivere significa lottare, combattere, affrontarsi, confrontarsi con le dure realtà del mondo, trovandosi talvolta di fronte a forze avverse, ad inimicizie e ostilità.

Giove nelle Case. Il punto in cui si trova Giove è il luogo in cui l'essere tende a sbocciare; è qui che è piú aperto, piú accogliente, piú « rotondo », piú simpatico... Ne deriva che può trovare nel settore la strada della riuscita, del successo, del profitto, dell'abbondanza, in una parola dell'espansione materiale, sociale o affettiva. È qui, comunque, che tende a beneficiare di quanto di gioviale c'è in lui. Nella dissonanza vi è pericolo di ipertrofia, noncuranza, trascuratezza, involgarimento, abuso...

Giove nella Casa I contribuisce allo sviluppo dell'affermazione dell'io, soprattutto in condizioni di benessere, di agiatezza, di simpatia. Nella Casa II, se armonico, è un eccellente coefficiente di affermazione in materia di denaro; facilità di guadagno, possibilità di arricchirsi, con piú o meno facilità. Nella Casa III si riesce negli studi, ci si realizza nei contatti, nei dialoghi. Nella Casa IV la famiglia, il patrimonio, la casa, i successi immobiliari sono, sotto diversi aspetti, la carta vincente. Nella Casa V c'è la tendenza ad affermarsi attraverso i figli o negli hobby. Nella Casa VI, è nell'ambiente di lavoro che vi sono maggiori possibilità di riuscita. Nella Casa VII un'unione o un'associazione possono condurre al successo. Nella Casa VIII la fortuna può giungere da un'eredità, da un'unione o da una società. Nella Casa IX il soggetto è l'artefice della sua riuscita attraverso la propria ricca, molteplice personalità. La quale tende a trovare la sua dimensione nei

viaggi all'estero, frequentando stranieri o, diversamente, sviluppando la vita spirituale. Nella Casa X Giove influisce nell'ambito professionale portandovi il suo peso di ambizione, di autorità, di prestigio, di miglioramento sociale. Nella Casa XI l'amicizia è uno slancio che provoca relazioni, rapporti con persone influenti, protezioni benefiche o gravose... Nella Casa XII il soggetto è l'artefice del proprio destino grazie alla sua personalità iupiteriana; tendenza a trionfare sugli ostacoli.

Saturno nelle Case. Il punto in cui Saturno è presente è il luogo in cui l'essere tende alla concentrazione, all'isolamento, alla privazione; è qui che è più introverso, manchevole di contatto. Da qui il pericolo di freddezza nei confronti della vita, di trovarsi, a seconda dei settori, fra restrizioni, privazioni, frustrazioni; oppure in condizioni di perdita, di abbandono, di distacco o di insuccesso... È d'altronde vero che se Saturno è armoniosamente vissuto, il settore in cui esso esercita la sua influenza diventa un centro di potenza interiore, di forza morale, di supremazia intellettuale o di grandezza spirituale. Saturno nella Casa I contribuisce al disimpegno della personalità sviluppando la vita interiore. Nella Casa II, specie se dissonante, conferisce una costante impressione di insicurezza materiale, di mancanza di mezzi che può condurre a mancanza di adattamento in campo finanziario. Nella Casa III predispone all'isolamento rispetto all'ambiente, all'allontanamento dai parenti. Può stimolare la concentrazione spirituale, lo studio. Nella Casa IV, dissonante, esprime la possibilità di perdere precocemente i genitori, di sacrifici, di difficili prove familiari. Nella Casa V mette l'accento sui problemi tra genitori e figli. Nella Casa VI fa prevalere l'aspetto corrosivo del lavoro oppure esalta l'inadattabilità al lavoro, portato come una croce. Nella Casa VII è

la chiusura al prossimo, all'unione affettiva e sociale, oppure significa la difficoltà di realizzare un matrimonio. Nella Casa VIII sensibilizza alle prove, ai lutti, alle disgrazie. Nella casa IX, determina un centro di vita interiore che può assumere un carattere intellettuale, morale o spirituale, che può sfociare in un'ambizione fredda, o in conoscenza, in cultura, in saggezza. Il ruolo di principi, pregiudizi o ideali è forte, può condurre al fanatismo o allo scetticismo. Nella Casa X, la carriera può diventare una passione, oppure è difficile a realizzarsi. Nella Casa XI, vi è il pericolo che l'amicizia venga sentita in modo esclusivo, possessivo, geloso, inquieto, tormentato, o al contrario che venga negata. Se esiste legame amichevole è equilibrato, discreto, profondo, stabile. Nella Casa XII l'essere deve liberare la sua potenzialità saturniana dedicandosi alla scienza, alla cultura, all'ascesi o alla saggezza, altrimenti rischia di sentirsi vivere in una prigione interiore oppresso da un senso di ritiro, di esilio, di esclusione...

Urano nelle Case. La posizione di questo astro nel settore indica la zona nella quale l'essere esprime al massimo la sua individualità con tendenza alla sovrappersonalizzazione la quale determina un dispendio di energie, una crescita esagerata, derivanti da tensione più che da sovrabbondanza di forze. È il settore in cui l'essere tende ad affermare una volontà lucida d'indipendenza che può condurlo ad un'espressione superiore e originale della sua personalità. Nella dissonanza la sua esigenza porta a insensibilità, durezza, eccessi, estremismi; all'ostinazione, all'avventura, allo scompiglio...

Urano nella Casa I è fattore di accrescimento e di intensificazione del sentimento dell'io e di affermazione del carattere. Nella Casa II le possibilità di guadagno sono in balia dell'imprevisto, e con probabili al-

ternanze. Nella Casa III il senso d'indipendenza si esprime nei confronti dell'ambiente circostante e nelle opinioni. Nella Casa IV l'indipendenza si attua nei riguardi della famiglia, possibilità di distacco precoce dal focolare domestico. Nella Casa V c'è la tendenza alle avventure amorose, ai rischi passionali, alle speculazioni. Nella Casa VI l'avventura è probabile nel lavoro, o possono esserci problemi nella vita familiare. Nella Casa VII il tono è brusco, rude, le complicazioni nella vita coniugale o sociale sono probabili. Probabile pure l'unione libera. Nella Casa VIII possibilità di rovesci economici o di sconvolgimenti che trasformano l'esistenza. Nella Casa IX disposizioni di spirito originali, innovative, audaci o avventurose, oppure viaggi all'insegna dell'ignoto. Nella Casa X l'esistenza o la carriera sono sotto il segno di colpi di scena, d'imprevisti, di complicazioni. Nella Casa XI le amicizie sono viste come relazioni libere o complicate. Nella Casa XII è un fattore di tribolazioni e di imprevedibilità del destino...

Nettuno nelle Case. La posizione di questo astro nel settore indica il luogo in cui l'essere è maggiormente sensibile all'ambiente, più partecipe, più appartenente alla collettività o più integrato nella comunità. Nel caso negativo di dissonanza l'essere rischia di perdere la propria individualità, di venir alterato per eccesso, per l'invasione di sensibilità diverse. Rischia di assorbire il disordine, la confusione, l'illusione, la fuga, la rinuncia a se stesso. Nel caso positivo l'essere può trovare la sua dilatazione estrema in un mondo immaginario di sogno, nella fede, nell'ideologia, nel misticismo...

Nettuno nella Casa I è fattore di sensibilità al livello delle potenzialità incoscienti. Nella Casa II vuol dire che la fortuna, dagli occhi bendati, è sensibilizzata al meraviglioso, all'insolito, al chimerico. Nella Casa

III vi è una disposizione ad essere influenzati dalle impressioni piú o meno occulte dell'ambiente. Nella Casa IV è possibile una vita casalinga disordinata o una situazione familiare confusa, strana o fantasiosa. Sarà opportuno non lasciarsi invischiare dalla famiglia. Nella Casa V il clima è favorevole alle evasioni ricreative o agli amori romantici. Nella Casa VI realizzazione di sé nell'ambito del lavoro o di quello della vita domestica. Nella Casa VII la tendenza alle unioni, anche coniugali, è vasta, può andare da situazioni stagnanti a quelle magnifiche passando per quelle confuse. Nella Casa VIII vi possono essere problemi che vanno dalla sensualità al misticismo. Nella Casa IX opinioni e credenze sono all'insegna della comunione spirituale, dell'adesione intuitiva o dell'ideale nebuloso e utopico. Nella Casa X l'elevazione e il successo possono derivare da una corrente sociale, da un movimento collettivo, una comunione, fede; l'insuccesso arriva se si pesca nel torbido. Nella Casa XI la disposizione all'amicizia si verifica con un ambiente, con un gruppo di amici piuttosto che con singoli individui. Nella Casa XII bisogna temere i pericoli che provengono dall'ignoto, dall'indefinito, dal torbido.

Plutone nelle Case. La posizione di quest'astro nel settore determina il luogo in cui l'essere è turbato, violentato, tormentato dalle lame profonde della sua natura animale, primitiva, selvaggia. Sollevato da queste forze, può derivarne una potenzialità, un potere creativo, una passione intensamente realizzatrice. Ma può anche essere sconfitto, piegato, ridotto in uno stato di malattia, in un clima di crisi, in una situazione di distruzione.

Plutone nella Casa I è coefficiente di tensione interiore al livello delle sue forze segrete o tenebrose. Nella Ca-

sa II rappresenta la possibilità di riuscire economicamente con mezzi speculativi oppure può determinare delle crisi finanziarie. Nella Casa III dà una disposizione di spirito caustica, critica che può alterare i rapporti col prossimo. Nella Casa IV clima di mistero, di aggressività o di distruzione nell'ambiente familiare o in casa. Nella Casa V è una tendenza cosciente o incosciente al rifiuto di avere figli. Nella Casa VI è un fattore di possibili crisi di salute. Nella Casa VII è un elemento di complessità, di passione, di dramma, di crisi sul piano coniugale; se dissonante significa forte rifiuto del matrimonio. Nella Casa VIII è un fattore di trasformazione, di angoscia o di distruzione; se dissonante può creare delle crisi durante interventi chirurgici. Nella Casa IX opinioni e credenze sono sotto il segno dell'istinto. L'intelletto e lo spirito sono sentiti come passioni. Nella Casa X è un fattore di ambizione, di creazione, di vocazione; nella dissonanza, di crisi professionali. Nella Casa XI amicizie ambivalenti che possono finire in inimicizie o che possono essere perniciose. Nella Casa XII la posizione dissonante è fattore di prove nascoste, di inimicizie occulte, di pericoli...

Naturalmente queste interpretazioni hanno semplicemente un valore di suggerimento, di approccio. Non possono essere prese alla lettera. Infatti, a seconda dei casi, questa combinazione Astro-Casa assume caratteristiche personali che dipendono da fattori diversi. Prima di tutto c'è la qualità speciale dell'insieme Pianeta-Segno-Aspetti che interferisce col settore. Per quanto quest'ultimo orienti la corrente della tendenza planetaria su di una direzione determinante, esiste tutta una gamma di possibilità. Non si può esser sicuri di poter sempre indovinare la nota giusta della tastiera planetaria che abbiamo di fronte.

Bisogna considerare anche il rapporto di questo fattore Pianeta-Casa con la dominante. Una Luna dissonante nella II, che indica la possibilità d'essere inadatti a guadagnare o per lo meno poco organizzati in campo finanziario, è infatti poca cosa con una dominante Marte-Giove statisticamente tipologica del P.D.G., di coloro che fanno sbrigarsela (Giove) nell'azione (Marte), mentre può effettivamente costituire una nota interiore pesante in caso di dominante nettuniana o saturniana.

Vi è poi da prendere in considerazione la complessità delle tendenze nel rapporto dell'astro con il settore. Prendiamo come esempio Saturno nella VII e in particolare al Discendente. È la configurazione tipo del celibato, specie se Saturno è dissonante con Venere e i luminari. Bisogna dunque rendersi conto che sotto questa stessa configurazione, tramonto di Saturno dissonante, siamo di fronte ad un quadro psicologico del celibato, il quale è uno « status » che può manifestarsi in situazioni assai diverse. La disposizione è infatti variabile, generalmente sintomatica di un processo di arresto affettivo dell'io, di fissazione sull'io, di chiusura al prossimo, di rifiuto del prossimo, di isolamento o di solitudine. Può trattarsi di una condizione volontaria, di un'inclinazione del carattere: si vuole restare soli, la personalità prende deliberatamente le parti del celibato. Tutto questo può altresì presentarsi come una forza di costrizione esteriore che sfocia in un'insufficienza indesiderata sopportata come prova: si aspira al matrimonio ma non si può realizzarlo, si ha bisogno di affetto e si è soli. In questo caso esiste la coscienza di un ostacolo. Oppure si ha l'impressione di una complicità del mondo esterno, come se il « destino » si incaricasse di mettere i bastoni fra le ruote: attaccamento a una persona che non è libera, che vive lontano, che non

si vede spesso, che è inaccessibile, che si rifiuta, che muore, ecc. Si vede bene che l'ostacolo è nelle tendenze inconscie del soggetto: paura, inibizione, goffaggine (non si fa quel che si dovrebbe e si fa quel che non si dovrebbe fare)... Anche nell'ultimo caso, è possibile scovare una motivazione oscura poiché non è un caso — e questo fa parte dell'economia affettiva dell'essere — se il soggetto si rivolge o si interessa a chi non può o non vuol rispondere al suo amore. Inoltre il celibato non è appannaggio del solitario. Può esistere anche in una persona « sistemata » in una unione: è per esempio il « celibato a due », della coppia immobilizzata in mutismo affettivo in cui ciascuno si sente in gabbia e si trova solo...

Questo Saturno dissonante al D.S. può significare colui che si chiude in se stesso, indifferente al richiamo della coppia, freddo scapolone incallito nel rifiuto del prossimo e, all'opposto, il tipo ardente che si protende in una ricerca di affetto più o meno frustrata, avido di vivere in coppia, scapolo involontario, solitario suo malgrado. La ragione principale di questi limiti di interpretazione è che l'astro al Discendente rappresenta il soggetto nei rapporti con se stesso (in relazione all'A.S.) senza che sia precisato se questa doppia polarità è insita in lui (essendo il soggetto il punto focale della sua condizione saturniana) o se è proiettata nel prossimo e vissuta attraverso il dialogo. Così, di questo Saturno nella Casa VII, si conosce un'alternativa: matrimonio in età avanzata o coniuge in età avanzata. Il soggetto è dunque sia l'attore del suo polo Saturniano (ad esempio prolungando il proprio celibato) sia lo spettatore che lo realizza, che lo vive « per delega » con un coniuge saturniano che lo saturnizza in un modo o nell'altro. Oltre questa biforcazione, ognuna delle due strade ha ancora diverse possibilità. Per esempio,

prendendo la strada della proiezione sul prossimo, la « saturnizzazione » è soggetta a diverse varianti: coniuge piú anziano, coniuge della stessa età ma di tipo « vecchio », coniuge il cui lato fisico o morale proietta sullo schermo del soggetto un clima di gravità, di grigiore, di pena... Se questo Saturno-Discendente fosse un'abitazione, si direbbe che è un'abitazione decisamente saturniana senza però saper dire se questa « aria » saturniana le viene dagli oggetti con cui è arredata, dalla costruzione dell'edificio, dalla carta che ne tappezza le pareti, dai mobili che la occupano o dall'insieme...

Un altro dato imprevedibile sta nella serie di spostamenti o di sostituzioni che possono avvenire fra le « equivalenze affettive » di queste diverse espressioni del celibato, all'interno del suo quadro psicologico. Questo quadro può essere partecipe di diverse storie, come un organo che funziona all'interno di un organismo. Così si allinea al complesso di frustrazione affettiva quando è vissuto essenzialmente come una solitudine, una mancanza probatoria, e in questo caso ne diviene anche il veicolo; ciò accade soprattutto con la congiunzione e le dissonanze di Saturno con Venere, con la Luna e con il Sole. Ma non si tratta che di uno degli aspetti possibili. Può anche accadere che sia l'espressione di una crescita affettiva a ritmo lento con la maturità psichica che giunge relativamente in ritardo, caso ad esempio frequente per le nascite invernali a dominante Capricorno. In tale caso di un Saturno-D.S. l'essere umano, per il quale un matrimonio in età precoce sarebbe un frutto acerbo e indigesto, è generalmente protetto da una rete di resistenze amorose. Resistenze che possono assumere gli aspetti piú diversi: barriera protettrice dell'inappetenza amorosa, dell'indifferenza all'altro sesso, del rapporto egoista e limitato con esso; baluardo di principi severi, di obblighi familiari, di esi-

gente ambizione negli studi o nella professione ecc. Ma accade talvolta che, per ragioni abbastanza incomprensibili (il soggetto non è ancora entrato nel suo vero personaggio), queste inibizioni protettive non adempiono la loro funzione di salvaguardia. È il caso della saturniana ventenne che si butta con candore nel matrimonio senza sospettare che il suo profondo essere è ancora soltanto una gemma che rischia di non sbocciare. La barriera delle inibizioni si sposta allora dal di fuori (dove non è stata operante) all'interno dell'unione: diventa una marcia indietro del celibato a due, s'impegna in un'esperienza coniugale piú o meno scialba, noiosa, insipida e tormentata, in cui l'essere rischia di esaurirsi, di smorzarsi, di intristire in un'atmosfera depressiva fino al momento in cui si riprende, ritrovandosi, ritornando solo, socialmente e moralmente. È da questo momento, e non prima, che può realizzare felicemente un'unione, con la maturità dei trent'anni...

Si capisce quindi perché in astrologia non esiste alcun segno formale che garantisca il celibato nell'accezione corrente del termine, né alcuna configurazione specifica che fissi in modo assoluto la scadenza del matrimonio. Bisogna rassegnarsi. Se la giovane saturniana di cui abbiamo parlato vi chiede di « indovinare » se è nubile o sposata, non esitate a definirla nubile: se è sposata non siete voi a sbagliare ma è lei che si è sbagliata sposandosi! Poi potete mettervi a raccontarle tutta la storia psicologica del suo celibato...

Da tutto questo possiamo imparare una cosa: se ci si può sposare presto quando la tendenza profonda dell'essere è contraria al matrimonio, ci si può anche sposare seguendo la corrente di una configurazione amorosa ridicola o negativa (come si può morire di una malattia benigna), è evidente che le nostre tendenze rivelate dal tema sono lungi dall'averne, per il nostro destino,

quel carattere di determinismo irresistibile che si attribuisce loro. Siamo arrivati finalmente a pensare che quel che piú conta non è la tendenza a sé stante (valore della configurazione in « sé ») ma il rapporto che si instaura con essa, vale a dire quello che se ne fa (valore della configurazione « per sé », del « configurato »).

Prendiamo il caso di Saturno nella X e piú particolarmente quello della culminazione saturniana. Per quanto riguarda la disposizione di tendenza, siamo in presenza di un coefficiente di « saturnizzazione » riguardante il campo sociale. Il piú delle volte si manifesta con una iper-realizzazione o una non-realizzazione nella propria posizione sociale: si può trattare di impegno forsennato in una carriera, o di ambizione feroce, o di avido, improvviso, involontario accrescimento di lavoro; al contrario ci può essere rifiuto di impegnarsi, abilità non sfruttata, condizione di disoccupazione, negatività... In questo contesto, è capitale l'opzione professionale e ci sono i bilanci statistici a provarlo: Giove « fugge » la culminazione negli scienziati e Saturno « fugge » questa culminazione nei politici... In funzione della stessa configurazione, tutto dipende dunque dal mestiere scelto. Se il soggetto sceglie una strada che volta le spalle alle tendenze saturniane, una strada estroversa, spettacolare, ad esempio del tipo gioviale, questo controsenso tende a realizzarsi con delle probabilità di riuscita limitate o con una carriera esposta ai rovesci di fortuna: è il Saturno nella X culminante degli uomini politici finiti male (Napoleone I, Carlo X, Luigi Filippo, Napoleone III, Alfonso XIII di Spagna, Carlo d'Asburgo, Leopoldo III, Hitler, Laval, Kennedy...). Se, al contrario, il soggetto si orienta verso una linea saturniana, la riuscita viene facilitata poiché la tendenza si esprime direttamente tramite i canali dell'esercizio professionale: il Saturno degli scienziati per esempio...

Ma, per essenziale che essa sia, questa opzione professionale non è che un elemento di tutto un insieme che va preso in considerazione. È certo che invece di lasciarsi andare a stupide interpretazioni nel vuoto dell'ignoto, con un Saturno culminante, bisogna informarsi su questo primo dato: sapere quale mestiere esercita il soggetto per giudicare quali sono le affinità della sua professione con l'astro. Ma, oltre che il « contenitore » della materia professionale nella quale la tendenza dovrebbe manifestarsi di preferenza, come l'acqua di un torrente nel suo letto, è importante giudicare il « contenuto » (lo stile, il modo) dell'esercizio professionale: quale che sia il mestiere, il soggetto può esercitarlo da saturniano. E questo contenuto in questione può anche essere un quadro, una storia... e ritorniamo alla nostra immagine dell'abitazione saturniana... Anche Thiers aveva questo Saturno « malefico »: la Francia battuta, senza governo, senza esercito, con un territorio in gran parte occupato dal nemico, e soprattutto l'orrore della repressione della Comune di Parigi; con tutto ciò alle spalle quest'uomo politico senza cuore e con le mani sporche è morto nel suo letto, un bravo vecchio onorato dai suoi simili e dagli storici... Ma, non si era forse « intriso » del succo saturniano « assorbito » fino all'ultima goccia? Quale contrasto con la ripugnante tragedia di Kennedy. In quest'uomo, niente di saturniano fino all'ultimo minuto dei suoi 46 anni: il più giovane e il più simpatico presidente di un'America felice e prospera, appagato dalla vita; l'impressione di una fortuna insolente che i colpi sparati a Dallas vengono a spezzare nella generale costernazione... Il problema è che un simile Saturno sia incorporato, assimilato, integrato profondamente, che si esprima e viva nell'essere. Il pericolo sta nel contrasto: quello, in questo caso, di una vita

forse troppo rapida, facile, leggera, esteriore, superficiale, egocentrica, e di un Saturno culminante.

Si vede così come sia utile abbandonare le pigre abitudini della pratica, che consiste semplicemente nell'applicare le regole dell'interpretazione: combinare Pianeti, Segni, Case, aspetti in tutti i modi. Al momento in cui si prende in considerazione non più la configurazione quanto il configurato, analizzare un tema consiste allora — abbandonando questa pesca alla lenza dell'interprete che si crede tenuto (il superuomo dal cappello a punta...) a indovinare il personaggio del tema e a scoprirlo dall'A alla Z — nel confrontare due quadri, quello delle astralità e quello dell'individuo che sta vivendo. Tutto questo allo scopo di giudicare (siamo in piena astrologia « giudiziaria ») se il soggetto si è allineato secondo le tendenze della sua natura più profonda, in quale misura e come egli si immedesima nel suo vero personaggio, quali sono i suoi problemi e la dinamica della sua vita. È solamente qui che comincia la vera « consultazione » astrologica, nella collaborazione e nell'adeguazione fra interprete e interpretato. E non si creda che si tratti di una conversazione salottiera in cui tutto è fatto e detto in anticipo: c'è molto di più da imparare, da capire e da rilevare a questo livello superiore della ricerca, che allo stato limitato e aleatorio della pratica ordinaria puramente divinatoria che bisogna lasciare ai maghi da fiera.

La previsione

È evidente che nella misura in cui gli ingranaggi della configurazione mettono uno di fronte all'altro il piano di una tendenza e quello di una proprietà dell'esistenza, giungiamo a una formula di psicologia concreta che

sfocia in una equazione di destino. Parlare dell'essere significa situarlo nella parte di vita che ha vissuto, nel suo divenire.

Se è già un risultato apprezzabile ricavare la formulazione della personalità e coglierne i rapporti e i contrasti interni (dà soddisfazione sentirsi confermare che uno sconosciuto che ha un buon Giove nella X e un cattivo Saturno nella IV, è aperto ed euforico nel suo ambiente professionale quanto è chiuso e spento in famiglia), è ancora più interessante poter seguire la manifestazione temporale di queste tendenze: controllarne l'esistenza, dedicarsi ad un esercizio di previsione è un'occasione che oltretutto ci dà una eccezionale possibilità di auto-osservazione e di auto-analisi.

I mezzi che l'astrologia offre a questo proposito sono abbastanza originali. Il principio sul quale si basa questa interpretazione di carattere previsionale è semplice; esso si attiene alle variazioni successive che nascono dal rapporto fra la costellazione generale della nascita e la configurazione del cielo che non cessa di girare su se stesso e di mutarsi nel tempo.

Il fattore di base di questo paragone è il rapporto variabile fra un certo astro di nascita, che è una posizione fissa, e un certo astro nel cielo che è una posizione mobile. Il caso semplice è il passaggio dell'astro celeste al grado di longitudine che occupa l'astro natale: si dice in tal caso che vi è *transito* di congiunzione. Infatti vi è anche il transito di aspetto che è il passaggio dell'astro celeste all'opposizione, al trigono ecc. dell'astro natale.

Ritorniamo al tema della nostra diva: essa ha la Luna a 8° Gemelli, Marte a 18° Leone, Venere a 22° Vergine, Giove a 27° Bilancia e Saturno a 22° Acquario. Basta consultare le effemeridi di un qualunque anno e troviamo, nel suo caso, il transito di congiunzione Sole-Luna attorno al 30 Maggio, il transito Sole-Marte at-

torno all'11 Agosto, il transito Sole-Venere attorno al 15 Settembre, il transito Sole-Giove attorno al 21 Ottobre ed il transito Sole-Saturno attorno all'11 Febbraio.

Questi transiti solari significano che Brigitte Bardot tende a vivere il clima della sua personalità lunare in modo piú particolarmente intenso fra la fine di Maggio e i primi di Giugno (si considerano le giornate che precedono e quelle che seguono, per un totale di una o due settimane) un clima marziano alla metà di Agosto, un clima venusiano alla metà di Settembre, un clima gioviale nella seconda quindicina di Ottobre, un clima saturniano a metà Febbraio...

L'importanza e soprattutto la qualità di questo transito solare variano da un anno all'altro in funzione degli aspetti che può fare il Sole nel cielo al momento del suo passaggio; per esempio, può convogliare sul punto transitato della nascita un quadrato di Marte come un trigono di Giove (allo stesso momento della congiunzione solare c'è il quadrato di Marte celeste, trigono di Giove celeste allo stesso astro natale). Va da sé che nel primo caso c'è un transito negativo come c'è, nel secondo, un transito positivo.

Per « clima » bisogna intendere una attualizzazione della Tendenza simbolizzata dall'astro transitato. Nel tempo del transito, questa tendenza in fase di rinnovamento si risveglia e cerca di esprimersi con vigoroso slancio. Niente indica tuttavia se questa corrente si contenta di esprimersi in uno stato d'animo o in uno stato di coscienza insiti nel silenzio interiore dell'essere o se si esternerà invece con la manifestazione visibile di un fatto, di una situazione, di un avvenimento. Ecco il limite dell'interpretazione. Certo, si è venusiani nei tempi in cui Venere natale è transitata, saturniani nei periodi di transito saturniani, ma non si può sapere in

che modo l'individuo vivrà i suoi momenti venusiani privilegiati, le sue epoche saturniane... Per esempio, il transito Sole-Saturno costituisce una piccola corrente di « saturnizzazione » (i nati nel 1929 lo vivono a Natale) che è vissuta differentemente da un anno all'altro: non si è in forma, si è tristi senza ragione, ci si immerge nei propri problemi, si hanno piccole noie passeggiere... (salvo un « relais » di un aspetto armonico se il soggetto vive la sua componente saturniana in modo positivo) ma niente permette di definirlo a priori.

Esistono dei transiti piú importanti che sono quelli dei pianeti lenti: piú a lungo l'astro celeste resta sulla posizione natale e piú forte è l'effetto del suo passaggio. Cosí l'anno in cui Saturno celeste transita il Sole natale (per esempio, Saturno fa questo transito da aprile a dicembre '74 per i nati dal 23 giugno al 10 luglio poiché si muove da 0° a 17° di cancro) costituisce un tempo generalmente difficile durante il quale la disposizione solare a vivere si trova segnata dall'impronta saturniana della gravità: si rischia di scoprirsi un punto debole, d'essere piú o meno toccati nel punto debole preesistente; ci si guadagna a mettere in pratica le virtù saturniane, a mostrarsi seri e riflessivi, prudenti, previdenti, disciplinati, laboriosi, saggi... Non è in sé e per sé un transito critico ma è un punto d'arrivo in cui si può fare un bilancio.

Le grandi configurazioni venusiane dell'esistenza — al primo posto con le configurazioni lunari per la determinazione della vita affettiva — sono generalmente frutto dei transiti di congiunzione di Urano, Nettuno e Plutone su Venere; in altre parole, dei loro transiti di trigono e di opposizione; ma i transiti di congiunzione di Saturno e Giove non sono trascurabili. Abbiamo cosí tutta una scala di valori « quantitativi », di configurazioni che vanno dalle piú forti, le congiunzioni degli astri lenti sui

punti sensibili del tema che hanno una durata di diversi anni, a quelle insignificanti, i fugaci aspetti lunari che non sono altro che passaggi di poche ore, senza conseguenze; fino alle manifestazioni secondarie non trascurabili: quali gli aspetti gioviali, le congiunzioni solari...

Non si può tuttavia sostenere che il destino « si dispone » esattamente su questa gerarchia di correnti congiunturali, poiché non si può totalmente identificare fenomeno astrale e bilancio di vita. Gli scarti possibili derivano dal fatto che siamo soltanto in parte determinati dalle potenzialità tipologiche espresse dal tema e, salvo condizioni anormali, siamo e restiamo « liberi » con le nostre tendenze. Il « gioco » di questa disponibilità con se stessi è tale che si può, ad esempio, fissare la propria vita amorosa su una corrente affettiva secondaria, o ridicola o sfavorevole; infatti non si « costruisce » necessariamente il proprio avvenire sulle tracce delle proprie configurazioni più grandi e più belle, come o quando sarebbe necessario. Per cui, se la previsione della scadenza matrimoniale è aleatoria, questo significa che il matrimonio non è necessariamente concluso alla vetta del proprio destino sentimentale, sotto la più potente o la migliore configurazione venusiana, lunare o altra... Il sistema del destino astrologico è il nostro destino interiore, vissuto soggettivamente, nella libertà di magnificare le proprie tendenze come nell'errore di sottostimarle o nell'illusione di sopravvalutarle...

A questo livello e tenuto conto delle riserve che tutto questo implica, è possibile — poiché noi conosciamo in anticipo le posizioni degli astri grazie alle effemeridi — stabilire un calendario che ci tiene al corrente delle nostre tendenze e ci fissa così la programmazione datata della nostra evoluzione interiore.

COME LA CRITICANO

Avendo un po' troppi seguaci zelanti che non vedono e non dicono dove essa si ferma né quando deve tacere, l'astrologia abbonda di pessimi critici, troppo comodamente fermi nel loro pregiudizio di benpensanti, convinti di trovarsi di fronte all'assurdo: l'argomento non merita neppure lo sforzo di interessarvisi...

Come spiegare altrimenti la meschinità, la miseria, la tristezza degli argomenti addotti dai suoi detrattori? Non vale la pena di elencare qui tutti i loro pseudo-argomenti. Contentiamoci di citarne uno che da Voltaire in qua ha sempre avuto successo e che ritorna periodicamente di moda.

Si tratta dello spostamento che è avvenuto fra le costellazioni e i segni, in conseguenza del movimento di precessione degli equinozi. Dice l'astronomo Paul Couderc: « Il segno del Leone ricopre adesso la costellazione del Cancro. Ora, non è alla costellazione del Leone che la posteriore astrologia ha conservato gli attributi di coraggio, forza ecc., ma al segno, vale a dire a una distesa vuota di stelle, a un rettangolo privo di contenuto. Un bambino nato duemila anni fa sotto il segno del Leone che conteneva la costellazione del Leone, doveva essere coraggioso. Ma ai nostri giorni un

bambino nato sotto il segno del Leone deve essere coraggioso, anche se in realtà è il Cancro che sta sorgendo; non si capisce perché. Le intenzioni dei legislatori dell'astrologia sono certamente violate ».

Ma in verità è il serio e accreditato Paul Couderc che, tranquillamente e senza alcuno scrupolo, viola le intenzioni di quei legislatori! Per convincersene basta risalire alle fonti. Si prenda in mano, ad esempio, il libro degli *Astronomica* di Manilio, considerato come la prima opera basilare del pensiero astrologico tradizionale greco-latino e che fu scritto nel I secolo della nostra era. Cosa vi si legge? Che lo zodiaco è, senza possibilità di equivoco, *uno zodiaco fisso di segni legato alle stagioni*: la Bilancia vi « uguaglia la durata del giorno e della notte » (è d'altronde per questa ragione che il segno si chiama così; la costellazione omonima non esiste affatto); i segni « doppi » (che finiscono una stagione e ne aprono un'altra: Gemelli-Vergine-Sagittario-Pesci) sono « forze combinate delle due stagioni »; Cancro e Capricorno sono « segni tropici dei solstizi », psicologia estiva e invernale... Questa opera irrefutabile, che annulla quest'assurda « buccia di banana » del movimento precessionale, è confermata dal grande legislatore dell'astrologia Claudio Tolomeo. È di nuovo sottolineata da Keplero che, nella sua opera, tratta questo problema, evidentemente già dibattuto a quell'epoca, concludendo che bisognava restare sulle stesse posizioni. Infatti *lo zodiaco non ha assolutamente niente a che fare con le stelle e le costellazioni* le quali, d'altronde, non somigliano a niente e non evocano affatto gli oggetti dei segni: un bovide, dei gemelli, un granchio... Fin dalle origini, lo zodiaco è tropicale; è destinato a rappresentare l'anno solare in relazione diretta con gli equinozi e i solstizi. Lo spostamento della precessione non impedisce affatto alla primavera di ritornare ogni

anno alla stessa data del calendario, ed è la psicologia della primavera, espressione naturale di quella del segno dell'Ariete, che ci interessa... Si capisce quindi quanto l'espressione « rettangolo privo di contenuto » a proposito del segno del Leone sia... priva di contenuto. Tutto questo non impedirà che molte altre persone, più serie o meno, invocino il « serpente di mare » della precessione... Si continuerà a giudicare l'astrologia per quello che non è.

Gli altri grandi argomenti teorici sono dello stesso tipo... Come se, così com'è, l'astrologia non ponesse già abbastanza problemi; c'è proprio bisogno di inventargliene dei falsi!

Ci fu un tempo in cui, dietro a tutte queste buone ragioni, si giurava sulla statistica, assolutamente convinti che essa avrebbe provato la vanità delle correlazioni astrologiche. Venne la rivelazione dei dati statistici positivi di Michel Gauquelin. Ebbene, invece di approfondire l'argomento, si inventano delle ragioni per non credere alla validità del calcolo delle probabilità in un simile campo, salvo gettarsi in un esasperante nichilismo come quello di Jean Rostand: « Se adesso la statistica si mette a provare l'astrologia, allora non credo più alla statistica... ».

Quanto a Michel Gauquelin, credete forse che i suoi bilanci gli abbiano aperto gli occhi? No, è chiaro: l'astrologia è Madama Irma; Himmler era nato sotto il dolce segno della Bilancia e gli astrologi sono incapaci di scoprire la criminalità in un tema... Ma, di fronte a queste tenebre, c'è la luce: la « scienza nuova » delle influenze astrali di cui è l'araldo...

Se bisogna cercare una verità in astrologia, non può essere che il superamento delle contraddizioni fra la mezza verità degli uni e il mezzo errore degli altri, altrimenti non si esce dal disprezzo, dalla truffa, dalla vol-

gare farsa. In fin dei conti, la critica attuale, di cui l'astrologia è oggetto, non si è rinnovata: siamo sempre alla posizione ammuffita di un'« anti-astrologia » con gli stessi argomenti indefinitamente ripresi, che rivelano non lo spirito scientifico ma i giudizi sommari della mentalità magica del tutto o niente. Non riuscendo a distruggere l'astrologia, la critica ne blocca il processo evolutivo verso la maturità, facendosi involontariamente complice delle sue manifestazioni inferiori, degenerate e ciarlatanesche. In questo senso, questa critica non è che un parassita dello spirito.

POSIZIONI PLANETARIE
1895-1975

POSIZIONI PLANETARIE

1895	T.S.	☉	☽	♀	♀	♂	♃	♅	♁	♂	♃	♁
	h m	♌	♋	♌	♌	♍	♊	♋	♌	♌	♁	♁
1 gen.	06 41	10° 22	03,7	05,0	17,8	00,5	00	05	18	13	10	
10	07 17	19° 32	01,5 ☾	19,4	29,1	04,2	28 ♁	06	19	13		
20	07 56	29° 43	26,4 ♎	06,3 ☽	11,7 ☽	08,7	27	06	19	13		
1 feb.	08 43	11° 55 ☽	18,6 ♍	26,7	26,7	14,6	26	07	19	13	9	
10	09 19	21° 02	24,6 ♎	09,2 ♋	08,1 ♋	19,4	26	07	19	13		
20	09 58	01° 07 ♋	10,2 ♌	10,2	20,5	24,8	26	07	19	13		
1 mar.	10 34	10° 10	28,5 ♍	03,5	01,6 ♍	29,8	26	07	19	13	9	
10	11 09	19° 11	03,0 ♎	27,7 ☽	12,7	04,9 ♁	26	06	19	13		
20	11 49	29° 08	18,8 ♌	01,7 ♋	25,1	10,6	27	06	19	13		
1 apr.	12 36	11° 01 ♍	16,9 ♁	14,4	09,7 ♍	17,7	28	05	19	13	9	
10	13 11	19° 52	24,2 ♌	27,2	20,6	23,0	29	05	19	13		
20	13 51	29° 39 ♍	02,5 ♋	14,1 ♍	02,6 ♁	28,9	01 ☽	04	18	13		
1 mag.	14 34	10° 21	25,2 ☽	05,6 ♍	15,7	05,6 ☽	03	03	18	14	10	
10	15 11	19° 03	01,6 ♀	25,1	26,4	11,0	04	02	17	14		
20	15 49	28° 42	04,5 ♍	15,2 ♁	07,9 ☽	17,1	06	02	17	14		
1 giu.	16 36	10° 13 ♁	18,5 ♎	03,4 ☽	21,6	24,4	09	01	16	15	11	
10	17 12	18° 49	18,6 ♌	11,7	01,7 ♎	29,9	11	01	16	15		
20	17 51	28° 22	20,7 ♍	14,5	12,5	06,1 ♎	13	00	16	16		
1 lug.	18 35	08° 52 ☽	26,9 ♌	10,8	24,0	12,8	15	00	16	16	11	
10	19 11	17° 26	21,1 ☽	05,5	03,1 ♎	18,4	17	00	15	16		
20	19 50	26° 59	26,5 ♁	07,6	12,2	24,6	20	00	15	17		
1 ago.	20 37	08° 28 ♎	16,6 ♀	21,7	22,1	02,2 ♎	22	01	15	17	12	
10	21 12	17° 05	05,2 ♍	08,7 ♎	27,9	07,8	24	01	15	17		
20	21 52	26° 42	19,1 ♎	28,9	02,5 ♌	14,1	26	02	16	17		
1 set.	22 39	08° 17 ♎	02,9 ☽	21,0 ♎	03,8	21,7	29	03	16	17	12	
10	23 15	17° 00	20,8 ♍	05,6 ♌	01,2	27,6	01 ♎	04	16	18		
20	23 54	26° 45	12,6 ♌	19,9	25,6 ♎	04,1 ♌	02	05	17	18		
1 ott.	00 37	07° 34 ♌	05,5 ♋	03,2 ♎	19,7	11,3	04	06	17	18	12	
10	01 13	16° 26	26,4 ♁	10,1	17,9	17,2	05	07	18	17		
20	01 52	26° 21	19,9 ♎	08,8	19,6	23,8	07	08	18	17		
1 nov.	02 40	08° 19 ♎	19,7 ♍	26,2 ♌	25,7	01,9 ♎	08	09	19	17	12	
10	03 15	17° 21	17,8 ♎	28,4	02,4 ♌	08,1	08	10	20	17		
20	03 55	27° 26	08,8 ♌	10,9 ♎	11,1	14,9	09	12	20	17		
1 dic.	04 39	08° 34 ♀	23,2 ♍	27,8	21,8	22,5	09	13	21	16	11	
10	05 13	17° 42	26,9 ♎	11,8 ♀	01,3 ♎	28,8	08	14	21	16		
20	05 53	27° 53	11,8 ☽	27,5	12,3	05,8 ♀	08	15	22	16		

1896	T.S.	☉	☽	♀	♀	♂	♃	♄	♅	♆	♇	♈
	h m	♋	♌	♋	♌	♍	♎	♏	♐	♑	♒	♓
1 gen.	06 40	10 ⁰ 07	12,1	16,7	25,9	14,4	07	16	23	16	11	
10	07 16	19 ⁰ 17	19,5 ♌	01,6 ♍	06,4 ♎	20,9	05	17	23	15		
20	07 55	29 ⁰ 28	25,6 ♏	17,2	18,3	28,2	04	17	23	15		
1 feb.	08 42	11 ⁰ 40 ♍	04,2 ♎	25,8	03,1 ♏	06,9 ♏	03	18	24	15	10	
10	09 19	20 ⁰ 47	09,2 ♏	17,9	13,4	13,6	01	18	24	15		
20	09 57	00 ⁰ 53 ♏	09,6 ♏	10,6	25,6	21,1	00	19	24	15		
1 mar.	10 37	10 ⁰ 56	27,6 ♏	14,2	07,7 ♍	28,5	29 ♍	19	24	15	10	
10	11 12	19 ⁰ 56	01,2 ♍	23,0	18,7	05,4 ♍	29	18	24	15		
20	11 52	29 ⁰ 54	00,8 ♎	06,2 ♏	01,2 ♏	12,9	29	18	24	15		
1 apr.	12 39	11 ⁰ 46 ♎	20,7 ♏	25,3	15,6	21,9	29	18	24	15	10	
10	13 14	20 ⁰ 37	16,1 ♏	11,9 ♎	26,7	28,8	29	17	23	15		
20	13 54	00 ⁰ 23 ♏	18,7 ♍	02,5 ♏	08,9 ♎	06,4 ♏	00 ♏	16	23	16		
1 mag.	14 37	11 ⁰ 05	27,4 ♎	25,3	22,4	14,7	01	16	23	16	11	
10	15 13	19 ⁰ 47	18,4 ♎	10,4 ♎	03,5 ♏	21,6	02	15	22	16		
20	15 52	29 ⁰ 27	26,1 ♏	21,1	15,7	29,1	03	14	22	17		
1 giu.	16 39	10 ⁰ 56 ♎	14,7 ♍	24,3	00,5 ♎	08,1 ♎	05	13	21	17	11	
10	17 15	19 ⁰ 33	03,5 ♎	20,4	11,5	14,7	07	13	21	17		
20	17 54	29 ⁰ 06	19,2 ♎	16,1	23,7	21,9	08	12	21	18		
1 lug.	18 38	09 ⁰ 35 ♍	17,1 ♏	18,8	07,3 ♍	29,8	11	12	20	18	12	
10	19 13	18 ⁰ 10	08,0 ♍	28,1	18,3	06,2 ♏	13	12	20	18		
20	19 53	27 ⁰ 42	28,2 ♌	14,7 ♍	00,6 ♏	12,9	15	12	20	18		
1 ago.	20 40	09 ⁰ 11 ♏	00,7 ♏	09,5 ♏	15,4	20,9	17	12	20	19	13	
10	21 15	17 ⁰ 48	28,5 ♏	27,3	26,5	26,6	19	12	20	19		
20	21 55	27 ⁰ 25	19,0 ♏	14,9 ♏	08,8 ♏	02,6 ♎	21	13	20	20		
1 set.	22 42	09 ⁰ 00 ♏	15,3 ♎	02,9 ♎	23,6	09,4	24	14	20	20	13	
10	23 18	17 ⁰ 45	21,8 ♎	14,2	04,8 ♎	14,1	26	14	21	20		
20	23 57	27 ⁰ 30	05,9 ♏	22,9	17,2	18,8	28	15	21	20		
1 ott.	00 40	08 ⁰ 17 ♎	19,3 ♍	23,7	00,7 ♌	23,2	00 ♏	16	22	20	13	
10	01 16	17 ⁰ 11	00,5 ♎	15,7	11,8	26,1	02	17	22	20		
20	01 55	27 ⁰ 06	08,9 ♎	10,0	24,2	28,3	04	18	23	20		
1 nov.	02 43	09 ⁰ 05 ♌	09,1 ♏	23,1	08,9 ♎	29,4	05	20	23	19	13	
10	03 18	18 ⁰ 07	22,4 ♏	07,2 ♌	19,9	28,9	07	21	24	19		
20	03 58	28 ⁰ 12	23,4 ♏	23,2	02,3 ♏	27,0	08	22	25	19		
1 dic.	04 41	09 ⁰ 20 ♎	17,2 ♎	10,6 ♎	15,7	23,5	09	23	25	19	13	
10	05 16	18 ⁰ 29	25,6 ♍	24,7	26,6	20,0	09	24	26	18		
20	05 56	28 ⁰ 39	26,6 ♎	10,5 ♏	08,6 ♍	16,4	10	26	26	18		

POSIZIONI PLANETARIE

1897	T.S.	☉	☽	♀	♀	♂	♃	♅	♁	♂	♃	♃	♁	♁
	h m	°	'	°	'	°	'	°	'	°	'	°	'	°
1 gen.	06 43	10 ⁰ 53	10,9	28,7	23,0	13,1	10	27	27	18	11			
10	07 19	20 ⁰ 04	10,2 ♀	08,6 ☿	03,5 ♃	11,8	09	28	27	18				
20	07 58	00 ⁰ 14 ☿	14,6 ♁	06,0	15,1	11,7	09	28	28	17				
1 feb.	08 45	12 ⁰ 26	02,1 ☿	24,3 ♃	28,4	13,1	08	29	28	17	11			
10	09 21	21 ⁰ 33	23,6 ♂	26,2	08,1 ♀	15,2	06	00 †	28	17				
20	10 00	01 ⁰ 39 ♃	06,0 ☽	05,6 ☿	18,3	18,1	05	00	29	17				
1 mar.	10 36	10 ⁰ 41	11,4 ☿	17,2	27,1	21,3	04	00	29	17	11			
10	11 11	19 ⁰ 42	01,6 ♁	00,4 ♃	04,2 ♂	24,9	03	00	29	17				
20	11 51	29 ⁰ 39	15,1 ☽	17,4	11,0	29,3	02	00	28	17				
1 apr.	12 38	11 ⁰ 32 ♀	26,8 ♃	10,4 ♀	16,2	05,0 ☽	01	00	28	17	12			
10	13 13	20 ⁰ 23	16,4 ☽	28,9	16,8	09,5	00	29 ♃	28	18				
20	13 53	00 ⁰ 09 ♂	08,9 †	17,8 ♂	13,8	14,7	00	29	28	18				
1 mag.	14 40	10 ⁰ 51	01,4 ♂	01,2 ♁	07,3	20,5	00	28	27	18	12			
10	15 12	19 ⁰ 34	20,8 ♁	04,6	02,5	25,5	00	28	27	18				
20	15 51	29 ⁰ 12	16,8 ♃	01,2	00,5	01,2 ♁	01	27	26	19				
1 giu.	16 38	10 ⁰ 43 ♁	16,0 ♁	26,1 ♂	03,0	08,0	02	26	26	19	13			
10	17 14	19 ⁰ 19	13,5 ☽	27,8	07,6	13,3	03	25	26	19				
20	17 53	28 ⁰ 51	05,7 ♃	06,5 ♁	14,6	19,1	04	25	25	20				
1 lug.	18 37	09 ⁰ 22 ☽	19,4 ☽	23,0	23,9	25,7	06	24	25	20	13			
10	19 12	17 ⁰ 57	20,5 ♃	10,9 ☽	02,4 ♁	01,2 ♃	07	24	25	21				
20	19 52	27 ⁰ 29	09,2 ♀	02,2 ♁	12,3	07,3	09	24	25	21				
1 ago.	20 39	08 ⁰ 57 ♁	07,4 ♃	25,1	24,9	14,6	11	24	24	21	14			
10	21 14	17 ⁰ 35	13,9 ♃	09,8 ♃	04,7 ☽	20,3	13	24	25	22				
20	21 54	27 ⁰ 11	23,4 ♂	23,5	15,9	26,6	15	24	25	22				
1 set.	22 41	08 ⁰ 47 ♃	29,3 ☽	05,3 ☽	29,6	04,4 ☽	18	25	25	22	14			
10	23 17	17 ⁰ 31	04,4 ♃	08,4	10,2 ♁	10,3	20	25	25	22				
20	23 56	27 ⁰ 16	07,5 ☽	01,9	22,0	16,8	22	26	25	22				
1 ott.	00 39	08 ⁰ 03 ☽	08,6 †	23,6 ♃	05,2 ♃	24,2	24	27	26	22	14			
10	01 15	16 ⁰ 56	09,0 ♀	29,2	16,2	00,2 ♃	26	28	26	22				
20	01 54	26 ⁰ 52	09,7 ♁	14,3 ☽	28,4	07,1	28	29	27	22				
1 nov.	02 42	08 ⁰ 51 ♃	01,2 ☿	04,4 ♃	13,3 ☽	15,4	00 ☽	00 †	28	22	14			
10	03 17	17 ⁰ 53	24,4 ♂	18,9	24,3	21,7	02	01	28	22				
20	03 57	27 ⁰ 58	27,6 ♃	04,7 †	06,8 ♃	28,8	04	02	29	21				
1 dic.	04 40	09 ⁰ 06 †	07,4 ♃	21,6	20,6	06,7 †	06	04	29	21	13			
10	05 15	18 ⁰ 14	26,8 ♁	05,2 ♃	01,9 †	13,2	07	05	00 †	21				
20	05 55	28 ⁰ 25	04,8 ♃	18,4	14,5	20,6	08	06	01	20				

1898	T.S.	☉	☽	♀	♀	♂	♃	♄	♅	♆	♇	♈
	h m	♌	♍	♌	♎	♎	♏	♏	♐	♐	♑	♑
1 gen.	06 42	10 ⁰ 39	24,1	22,6	29,6	29,0	09	07	01	20	13	
10	07 18	19 ⁰ 49	12,0 ♀	12,2	10,9 ♌	05,9 ♌	09	08	02	22		
20	07 57	00 ⁰ 00 ☾	28,2 †	07,9	23,4	13,4	10	09	02	20		
1 feb.	08 44	12 ⁰ 12	08,3 ♀	17,3	08,6 ☾	22,6	10	10	03	19	12	
10	09 20	21 ⁰ 18	00,1 ♀	28,5	19,8	29,5	09	11	03	19		
20	09 59	01 ⁰ 24 ☾	20,7 ☾	12,9 ☾	02,4 ☾	07,3 ☾	09	11	03	19		
1 mar.	10 35	10 ⁰ 27	16,2 ♀	27,5	13,6	14,2	08	11	03	19	12	
10	11 10	19 ⁰ 27	09,7 ♀	13,4 ☾	24,9	21,2	07	12	03	19		
20	11 50	29 ⁰ 25	29,9 ☾	02,7 ♍	07,4 ♍	29,0	06	12	03	19		
1 apr.	12 37	11 ⁰ 17 ♍	29,7 ☾	26,3	22,2	08,4 ☾	04	12	03	20	12	
10	13 12	20 ⁰ 07	02,1 †	09,5 ☾	03,4 ☾	15,4	03	11	03	20		
20	13 52	29 ⁰ 55	19,1 ♍	15,3	15,7	23,2	02	11	02	20		
1 mag.	14 35	10 ⁰ 37 ☾	02,5 ♍	11,3	29,2	01,7 ♍	01	10	02	20	13	
10	15 11	19 ⁰ 19	11,1 ♌	06,4	10,2 ♀	08,5	00	10	02	21		
20	15 50	28 ⁰ 57	22,9 ☾	06,8	22,4	16,1	00	09	01	21		
1 giu.	16 37	10 ⁰ 28 ♀	21,0 ♀	16,3	06,9 ☾	25,2	00	08	01	21	14	
10	17 13	19 ⁰ 05	03,3 ☾	28,5	17,8	01,2 ☾	00	08	00	22		
20	17 52	28 ⁰ 38	07,5 ☾	16,5 ♀	29,8	09,1	01	07	00	22		
1 lug.	18 36	09 ⁰ 07 ☾	28,5 ♀	10,0 ☾	12,9 ♀	17,1	02	06	00	22	14	
10	19 11	17 ⁰ 43	09,4 ♍	28,7	23,5	23,7	03	06	29 ♀	23		
20	19 51	27 ⁰ 14	10,2 ♀	16,9 ♀	05,3 ♍	00,6 ♀	04	05	29	23		
1 ago.	20 38	08 ⁰ 43 ♀	22,1 ♌	04,6 ♍	19,2	08,9	06	05	29	23	15	
10	21 13	17 ⁰ 20	25,6 ☾	14,7	29,4	14,9	07	05	29	24		
20	21 53	26 ⁰ 57	26,7 ♍	20,9	10,6 ♀	21,3	09	05	29	24		
1 set.	22 40	08 ⁰ 33 ♍	14,7 ☾	17,5	23,7	28,9	11	06	29	24	15	
10	23 16	17 ⁰ 17	09,5 ☾	09,4	03,3 ♀	04,3 ☾	13	06	29	24		
20	23 55	27 ⁰ 02	16,7 ♀	09,4	13,5	10,1	15	07	00 †	24		
1 ott.	00 42	07 ⁰ 50 ♀	20,8 ♍	23,9	23,9	16,1	17	07	00	24	15	
10	01 14	16 ⁰ 42	11,2 ♀	09,7 ♀	01,7 †	20,7	19	08	01	24		
20	01 53	26 ⁰ 37	25,3 †	26,9	09,1	25,4	22	09	01	24		
1 nov.	02 41	08 ⁰ 36 ♀	07,4 ♀	16,3 ♀	15,3	00,4 ♀	24	10	02	24	15	
10	03 16	17 ⁰ 38	26,4 ♍	00,2 †	17,2	03,5	26	11	02	24		
20	03 56	27 ⁰ 43	18,5 ☾	14,9	15,6	06,3	28	12	03	24		
1 dic.	04 39	08 ⁰ 51 †	09,7 ☾	29,6	10,0	07,2	00 ♀	14	04	23	14	
10	05 14	17 ⁰ 59	01,1 ♀	07,4 ♌	04,9	08,7	02	15	04	23		
20	05 54	28 ⁰ 11	26,4 ☾	02,7	02,1	08,0	04	16	05	23		

POSIZIONI PLANETARIE

1899	T.S.	☉	☽	♀	♀	♂	♃	♄	♅	♁	♂	♁
	h m	°	°	°	°	°	°	°	°	°	°	°
1 gen.	06 41	10° 24	22,3	21,6	03,8	05,3	06	17	05	22	14	
10	07 17	19° 34	22,1 †	26,1	08,2	02,3	07	18	06	22		
20	07 56	29° 45	15,1 ♂	07,4 ♀	15,2	28,9 ☽	08	19	06	22		
1 feb.	08 43	11° 57 ☽	09,5 ≅	24,2	25,6	23,9	09	20	07	22	13	
10	09 19	21° 04	15,5 ☽	08,2 ☽	04,3 ♀	21,3	09	21	07	22		
20	09 58	01° 10 ♃	00,3 ☽	24,9	14,6	19,7	10	22	07	22		
1 mar.	10 34	10° 12	19,3 ≅	11,4 ♃	24,3	19,5	10	22	07	21	13	
10	11 09	19° 13	23,9 ☽	28,8	04,3 ☽	20,1	09	23	08	22		
20	11 49	29° 11	08,5 ☽	16,5 ♀	15,6	21,8	09	23	08	22		
1 apr.	12 36	11° 02 ♀	09,0 †	26,7	29,5	25,0	08	23	07	22	13	
10	13 12	19° 54	16,4 ♀	23,8	09,9 ♃	28,0	07	23	07	22		
20	13 51	29° 41	22,0 ♀	17,1	21,7	01,8 ♀	06	23	07	22		
1 mag.	14 34	10° 23 ♂	17,5 ♀	16,8	04,7 ♀	06,3	04	23	07	22	14	
10	15 10	19° 06	22,3 ♂	23,0	15,5	10,7	03	22	06	23		
20	15 49	28° 44	24,3 ♃	04,9 ♂	27,5	15,6	02	21	06	23		
1 giu.	16 37	10° 15 ♀	10,7 ♃	24,7	11,8 ♂	21,8	01	21	05	23	15	
10	17 12	18° 51	08,4 ☽	12,9 ♀	22,6	26,6	00	20	05	24		
20	17 51	28° 24	10,9 ♃	04,7 ☽	04,7 ♀	02,1 ♃	00	19	05	24		
1 lug.	18 39	08° 54 ☽	19,5 ♀	26,4	18,1	08,4	00	18	04	25	15	
10	19 10	17° 29	10,9 ♀	11,1 ♀	29,0	13,6	00	18	04	25		
20	19 50	27° 02	16,9 †	23,8	11,2 ☽	19,6	01	17	04	25		
1 ago.	20 37	08° 29 ♀	07,8 ♀	02,8 ♃	25,9	26,9	02	17	04	26	16	
10	21 13	17° 06	25,5 ♃	02,8	06,9 ♀	02,5 ≅	03	17	04	26		
20	21 52	26° 43	09,6 ☽	25,6 ♀	19,3	08,9	04	17	04	26		
1 set.	22 39	08° 18 ♃	23,2 ☽	21,7	04,2 ♃	16,6	06	17	04	26	16	
10	23 15	17° 02	11,9 ♃	00,3 ♃	15,4	22,5	07	17	04	26		
20	23 54	26° 47	03,5 ♀	17,4	27,8	29,2	09	17	04	27		
1 ott.	00 38	07° 34 ≅	25,4 ♀	07,5 ≅	11,5 ≅	06,7 ♃	11	18	05	27	16	
10	01 13	16° 27	18,0 †	22,8	22,7	12,8	13	19	05	27		
20	01 52	26° 23	10,6 ♂	08,7 ♃	05,2 ♃	19,8	15	19	05	26		
1 nov.	02 40	08° 21 ♃	09,9 ≅	26,5	20,2	28,4	18	20	06	26	15	
10	03 15	17° 23	09,9 ☽	08,7 †	01,3 †	04,9 †	20	21	07	26		
20	03 55	27° 28	28,7 ♀	19,4	13,9	12,2	22	22	07	26		
1 dic.	04 38	08° 36 †	13,5 ♃	20,1	27,7	20,3	24	24	08	26	15	
10	05 13	17° 44	19,4 ♃	09,1	08,9 ♀	27,1	26	25	08	25		
20	05 53	27° 55	01,5 ♀	07,0	21,4	04,6 ♀	28	26	09	25		

1900	T.S.	☉	☽	♀	♀	♂	♃	♄	♅	♆	♇
	h m	♊	♋	♌	♍	♎	♏	♐	♑	♒	♓
1 gen.	06 40	10 ⁰ 09	02,5	19,0	06,4	13,9	01	27	10	25	15
10	07 16	19 ⁰ 19	11,5 ☿	01,4 ♃	17,5	20,8	02	28	10	24	
20	07 55	29 ⁰ 30	15,6 ♃	16,2	29,9	28,6	04	29	11	24	
1 feb.	08 42	11 ⁰ 42 ☍	25,1 ☍	05,4 ☍	14,6 ♃	08,0 ☍	06	01 ♃	11	24	14
10	09 19	20 ⁰ 49	00,1 ☍	20,9	25,6	15,1	07	02	11	24	
20	09 57	00 ⁰ 55 ♃	00,2 ♎	09,3 ♃	07,8 ♃	22,9	08	02	12	24	
1 mar.	10 33	09 ⁰ 58	03,5 ♃	25,5	18,5	00,1 ♃	09	03	12	24	14
10	11 08	18 ⁰ 58	09,4 ☍	06,9 ♃	29,1	07,2	10	04	12	24	
20	11 48	28 ⁰ 56	09,4 ♎	07,8	10,7 ☿	15,0	10	04	12	24	
1 apr.	12 35	10 ⁰ 48 ♃	26,8 ♃	28,6 ♃	24,3	24,4	10	04	12	24	14
10	13 11	19 ⁰ 39	24,4 ♎	26,7	04,2 ♎	01,4 ♃	10	05	12	24	
20	13 50	29 ⁰ 26 ☿	26,9 ♃	02,4 ♃	14,7	09,2	10	05	12	24	
1 mag.	14 33	10 ⁰ 09	03,7 ♎	14,7	25,6	17,5	09	04	11	25	15
10	15 09	18 ⁰ 52	26,4 ♃	28,3	03,9 ☍	24,5	08	04	11	25	
20	15 48	28 ⁰ 30	04,4 ☍	16,5 ☿	11,9	01,9 ☿	06	04	10	25	
1 giu.	16 36	10 ⁰ 01 ♎	21,7 ☍	12,2 ♎	19,6	10,9	05	03	10	26	15
10	17 11	18 ⁰ 38	10,9 ♎	01,2 ☍	23,1	17,5	04	02	10	26	
20	17 50	28 ⁰ 08	27,6 ♃	19,3	23,8	24,8	03	01	09	26	
1 lug.	18 34	08 ⁰ 41 ☍	24,6 ♎	04,4 ♎	20,2	02,6 ♎	02	01	09	27	16
10	19 09	17 ⁰ 15	14,6 ♃	12,4	14,8	08,8	01	00	09	27	
20	19 49	26 ⁰ 47	06,7 ☿	15,2	09,5	15,8	01	29 ♃	08	27	
1 ago.	20 36	08 ⁰ 16 ♎	08,6 ☍	08,8	07,6	24,9	01	29	08	28	17
10	21 12	16 ⁰ 53	04,6 ☍	03,9	09,6	29,9	01	28	08	28	
20	21 51	26 ⁰ 29	27,3 ♎	08,0	14,6	06,5 ☍	01	28	08	28	
1 set.	22 38	08 ⁰ 04 ♃	22,9 ♎	26,2	23,3	14,2	02	28	08	28	17
10	23 14	16 ⁰ 48	28,1 ♃	13,4 ♃	01,0 ♎	19,8	03	28	08	29	
20	23 53	26 ⁰ 33	14,5 ♎	01,8 ☍	10,6	25,9	05	28	08	29	
1 ott.	00 37	07 ⁰ 20 ☍	26,8 ♃	20,2	21,8	02,5 ♎	06	29	09	29	17
10	01 12	16 ⁰ 13	06,7 ☿	03,9 ♎	01,6 ♃	07,7	08	29	09	29	
20	01 51	26 ⁰ 08	17,5 ♃	17,9	12,7	13,2	10	00 ♃	10	29	
1 nov.	02 39	07 ⁰ 07 ♎	16,5 ☍	01,6 ♃	26,6	19,5	12	01	10	29	17
10	03 14	17 ⁰ 08	27,9 ♎	06,3	07,2 ☍	24,0	14	02	11	28	
20	03 54	27 ⁰ 13	01,6 ♎	28,5 ♎	19,2	28,6	16	03	11	28	
1 dic.	04 37	08 ⁰ 21 ♃	25,0 ♃	20,2	02,5 ♎	03,1 ♃	19	04	12	28	16
10	05 13	17 ⁰ 30	02,5 ♎	26,9	13,6	06,3	21	05	13	28	
20	05 52	27 ⁰ 40	04,2 ♃	09,9 ♃	25,9	09,3	23	06	13	27	

POSIZIONI PLANETARIE

1901	T.S.	☉	☽	♀	♀	♂	♃	♅	♁	♂	♃	♅
	h m	♋	♌	♍	♎	♏	♐	♑	♒	♓	♈	♉
1 gen.	06 39	09 ⁰ 54	18,3	27,7	10,7	11,7	26	07	14	27	16	
10	07 15	19 ⁰ 04	17,9 ♀	11,6 ♋	21,9	12,5	28	08	14	27		
20	07 54	29 ⁰ 16	21,5 ♋	27,9	04,4 ♋	12,3	00 ♋	09	15	27		
1 feb.	08 41	10 ⁰ 27	09,5 ♁	18,6 ♁	19,4	10,2	02	11	15	26	15	
10	09 17	20 ⁰ 34	01,5 ♌	04,5 ♌	00,6 ♁	07,6	04	12	16	26		
20	09 56	00 ⁰ 40	12,8 ♌	18,7	13,0	03,8	06	13	16	26		
1 mar.	10 32	09 ⁰ 44	19,5 ♁	21,6	24,3	00,3	07	13	16	26	15	
10	11 07	18 ⁰ 44	09,7 ♌	14,2	05,5 ♌	27,2 ♀	09	14	16	26		
20	11 47	28 ⁰ 41	21,2 ♌	08,2	17,9	24,6	10	15	16	26		
1 apr.	12 34	10 ⁰ 35	06,9 ♌	13,1	02,8 ♀	23,2	11	15	16	26	15	
10	13 10	19 ⁰ 26	24,4 ♍	22,4	13,9	23,3	12	16	16	26		
20	13 49	29 ⁰ 12	14,8 ♌	06,4 ♀	26,3	24,5	12	16	16	26		
1 mag.	14 32	09 ⁰ 55	09,9 ♌	25,1	09,9 ♌	26,9	13	16	16	27	16	
10	15 09	18 ⁰ 37	28,9 ♋	13,0 ♌	21,0	29,6	12	16	15	27		
20	15 47	28 ⁰ 16	22,7 ♈	04,7 ♈	03,2 ♈	03,2 ♌	12	15	15	27		
1 giu.	16 39	09 ⁰ 47	24,2 ♌	28,3	18,1	08,2	11	15	15	28	16	
10	17 10	18 ⁰ 23	19,4 ♌	11,9 ♁	29,1	12,3	10	14	14	28		
20	17 50	27 ⁰ 56	12,7 ♀	22,2	11,4 ♁	17,2	09	14	14	28		
1 lug.	18 33	08 ⁰ 26	27,2 ♍	25,9	24,8	22,9	08	13	13	29	17	
10	19 08	17 ⁰ 00	28,4 ♀	22,6	05,8 ♀	27,8	06	12	13	29		
20	19 48	26 ⁰ 34	16,6 ♌	16,8	18,1	03,5 ♁	05	12	13	00 ♁		
1 ago.	20 35	08 ⁰ 01	15,1 ♁	18,9	02,7 ♌	10,6	04	11	13	00	18	
10	21 11	16 ⁰ 39	21,5 ♈	29,7	13,6	16,2	03	10	12	00		
20	21 50	26 ⁰ 15	01,0 ♌	18,2 ♀	25,7	22,4	03	10	12	00		
1 set.	22 37	07 ⁰ 50	06,8 ♀	11,7 ♌	10,2 ♁	00,2 ♌	03	09	12	01	18	
10	23 13	16 ⁰ 34	12,4 ♀	27,8	21,1	06,1	03	09	13	01		
20	23 52	26 ⁰ 19	14,6 ♍	14,0 ♁	03,0 ♌	12,8	03	09	13	01		
1 ott.	00 36	07 ⁰ 06	15,6 ♌	29,7	16,1	20,5	04	10	13	01	18	
10	01 11	15 ⁰ 58	17,5 ♌	10,7 ♌	26,7	26,7	05	10	13	01		
20	01 51	25 ⁰ 54	17,3 ♋	19,2	08,4 ♍	03,9 ♍	07	10	14	01		
1 nov.	02 38	07 ⁰ 52	08,5 ♁	16,3	22,3	12,6	08	11	14	01	18	
10	03 13	16 ⁰ 54	02,7 ♌	05,8	02,5 ♋	19,3	10	12	15	01		
20	03 53	26 ⁰ 58	05,0 ♌	07,5	13,5	26,8	12	13	15	00		
1 dic.	04 36	08 ⁰ 06	15,0 ♀	20,9	25,5	05,2 ♋	14	14	16	00	17	
10	05 12	17 ⁰ 14	05,1 ♍	04,6 ♍	04,4 ♁	12,1	16	15	17	00		
20	05 51	27 ⁰ 25	12,1 ♀	19,9	13,9	19,8	18	16	17	00		

1902	T.S.	☉	☽	♀	♀	♂	♃	♅	♁	♂	♃	♁
	h m	♌	♍	♌	♍	♎	♌	♌	♌	♍	♎	♎
1 gen.	06 38	09 ⁰ 39	02,1	08,9	23,5	29,2	21	17	18	29	17	
10	07 14	18 ⁰ 50	20,2 ♀	23,6	29,2	06,3 ♀	23	18	18	29		
20	07 53	29 ⁰ 01	04,9 ♎	10,5 ♀	02,8 ♀	14,2	25	20	19	29		
1 feb.	08 41	11 ⁰ 12 ♀	16,1 ♎	29,2	02,4	23,7	28	21	20	29	16	
10	09 16	20 ⁰ 20	08,2 ♀	05,4 ♀	28,4 ♀	00,8 ♀	00 ♀	22	20	28		
20	09 55	00 ⁰ 26 ♀	27,9 ♀	28,1 ♀	22,3	08,7	03	23	20	28		
1 mar.	10 31	09 ⁰ 28	23,7 ♎	20,9	18,4	15,8	05	24	21	28	16	
10	11 06	18 ⁰ 29	17,0 ♀	22,4	17,6	22,8	06	25	21	28		
20	11 46	28 ⁰ 27	08,0 ♎	00,9 ♀	20,4	00,6 ♀	08	25	21	28		
1 apr.	12 33	10 ⁰ 19 ♀	07,4 ♌	16,5	27,2	09,9	11	26	21	28	16	
10	13 09	19 ⁰ 12	08,7 ♀	00,8 ♀	04,1 ♀	16,8	12	27	21	28		
20	13 48	28 ⁰ 58	27,8 ♀	19,2	12,9	24,4	14	27	21	29		
1 mag.	14 31	09 ⁰ 41 ♀	10,2 ♀	12,0 ♀	23,6	02,6 ♀	15	27	20	29	17	
10	15 07	18 ⁰ 24	17,4 ♎	00,9 ♎	02,8 ♀	09,4	16	27	20	29		
20	15 46	28 ⁰ 02	01,2 ♎	18,6	13,5	16,7	16	27	20	29		
1 giu.	16 34	09 ⁰ 33 ♎	28,0 ♀	02,2 ♀	26,6	25,4	17	27	19	00 ♀	17	
10	17 09	18 ⁰ 10	10,4 ♎	06,1	06,7 ♀	01,8 ♎	17	26	19	00		
20	17 49	27 ⁰ 43	15,8 ♀	03,6	18,2	08,8	16	26	18	01		
1 lug.	18 32	08 ⁰ 13 ♀	05,0 ♀	27,9 ♎	00,8 ♎	16,5	16	25	18	01	18	
10	19 07	16 ⁰ 48	16,6 ♀	28,2	11,4	22,7	15	25	18	01		
20	19 47	26 ⁰ 19	18,5 ♌	06,4 ♀	23,2	29,5	14	24	17	02		
1 ago.	20 34	07 ⁰ 48 ♎	28,4 ♎	26,2	07,4 ♀	07,5 ♀	12	23	17	02	18	
10	21 10	16 ⁰ 25	03,2 ♎	14,6 ♎	18,2	13,5	11	22	17	02		
20	21 49	26 ⁰ 01	04,9 ♀	04,4 ♀	00,3 ♎	20,0	10	22	17	03		
1 set.	22 36	07 ⁰ 36 ♀	21,6 ♎	25,2	14,9	27,7	09	21	17	03	19	
10	23 12	16 ⁰ 20	17,2 ♀	08,6 ♀	25,9	03,4 ♎	08	21	17	03		
20	23 51	26 ⁰ 05	24,5 ♀	21,7	08,3 ♀	09,6	07	21	17	03		
1 ott.	00 35	06 ⁰ 52 ♀	28,2 ♀	00,9 ♎	21,9	16,4	07	21	17	03	19	
10	01 10	15 ⁰ 44	18,8 ♌	04,1	03,1 ♀	21,8	07	21	18	03		
20	01 50	25 ⁰ 39	02,6 ♎	25,2 ♀	15,6	27,7	07	21	18	03		
1 nov.	02 37	07 ⁰ 38 ♎	15,1 ♎	19,7	00,6 ♎	04,6 ♀	08	22	19	03	19	
10	03 12	16 ⁰ 39	03,6 ♀	29,1	11,9	09,6	09	22	19	03		
20	03 52	26 ⁰ 44	26,4 ♀	14,2 ♎	25,0	15,1	10	23	20	03		
1 dic.	04 35	07 ⁰ 51 ♀	17,8 ♀	01,5 ♀	08,3 ♀	20,8	12	24	20	02	19	
10	05 11	17 ⁰ 00	07,7 ♀	15,5	19,6	25,3	14	25	21	02		
20	05 50	27 ⁰ 10	04,2 ♀	01,4 ♌	02,4 ♌	29,9	15	26	21	02		

POSIZIONI PLANETARIE

1903	T.S.	☉	☽	♀	♀	♂	♃	♄	♅	♁	♃	♁
	h m	♋	♌	♋	♋	♌	♌	♌	♋	♌	♌	♌
1 gen.	06 37	09 ^o 24	02,4	20,6	17,3	05,0	18	27	22	02	18	
10	07 13	18 ^o 35	28,1 ☿	04,9 ♃	28,6	08,4	20	28	23	01		
20	07 52	28 ^o 45	23,0 ♌	17,2	11,2 ♃	11,6	22	00 ♃	23	01		
1 feb.	08 40	10 ^o 57 ♃	18,1 ♃	14,4	26,4	14,5	25	01	24	01	17	
10	09 15	20 ^o 05	21,5 ♃	04,9	07,5 ♃	15,8	27	02	24	01		
20	09 54	00 ^o 10 ♃	08,3 ♄	04,9	20,2	16,3	00 ♃	03	24	01		
1 mar.	10 30	09 ^o 14	27,5 ♃	12,3	01,1 ♄	15,6	02	04	25	00	17	
10	11 06	18 ^o 15	01,0 ♌	23,2	12,2	13,9	04	05	25	00		
20	11 45	28 ^o 12	16,2 ♄	07,7 ♃	24,5	10,9	06	06	25	00		
1 apr.	12 32	10 ^o 06 ♄	16,8 ☿	28,2	09,2 ☿	06,3	09	07	25	01	17	
10	13 08	18 ^o 56	23,6 ♃	15,6 ♄	20,1	03,0	11	08	25	01		
20	13 47	28 ^o 44	29,9 ♋	06,5 ☿	02,1 ♃	29,9 ♃	13	08	25	01		
1 mag.	14 30	09 ^o 26 ☿	25,2 ♃	27,5	15,7	27,9	15	09	25	01	18	
10	15 06	18 ^o 09	29,7 ♌	09,5 ♃	25,7	27,5	17	09	25	01		
20	15 47	27 ^o 48	01,8 ♃	15,7	07,3 ♃	28,1	18	09	24	02		
1 giu.	16 33	09 ^o 20 ♃	18,9 ♌	13,3	20,9	00,3 ♌	20	09	24	02	19	
10	17 08	17 ^o 56	16,5 ♄	08,7	00,9 ♌	02,8	21	08	23	02		
20	17 48	27 ^o 29	17,7 ♄	08,3	12,1	06,4	22	08	23	03		
1 lug.	18 31	07 ^o 58 ♃	26,7 ♃	16,4	23,2	10,9	23	08	23	03	19	
10	19 06	16 ^o 34	19,4 ♋	29,1	02,1 ♃	15,1	23	07	22	03		
20	19 46	26 ^o 05	23,4 ☿	18,4 ♃	11,2	20,2	23	06	22	04		
1 ago.	20 33	07 ^o 33 ♌	15,7 ♃	13,4 ♌	20,7	26,7	22	05	22	04	20	
10	21 09	16 ^o 11	04,1 ♃	00,5 ♃	26,5	01,9 ♃	22	05	21	05		
20	21 48	25 ^o 47	15,9 ♃	16,9	00,6 ♌	08,0	21	04	21	05		
1 set.	22 35	07 ^o 22 ♃	01,4 ♋	03,8 ♌	01,4	15,6	19	03	21	05	20	
10	23 11	16 ^o 06	20,3 ♄	12,8	28,6 ♃	21,5	18	03	21	05		
20	23 50	25 ^o 50	09,6 ♃	18,0	22,8	28,2	17	02	21	05		
1 ott.	00 34	06 ^o 37 ♌	03,5 ♃	12,3	17,2	05,8 ♄	15	02	22	05	20	
10	01 09	15 ^o 30	26,3 ☿	03,5	15,6	12,2	14	02	22	05		
20	01 49	25 ^o 25	17,1 ♌	07,4	17,8	19,5	14	02	22	05		
1 nov.	02 36	07 ^o 23 ♃	17,4 ♃	24,7	24,3	28,4	13	03	23	05	20	
10	03 11	16 ^o 24	18,5 ♃	09,5 ♃	01,2 ♌	05,1 ♋	13	03	23	05		
20	03 51	26 ^o 29	05,8 ♄	25,5	10,0	12,6	13	04	24	05		
1 dic.	04 34	07 ^o 37 ♄	20,2 ♄	12,8 ♄	20,9	21,2	14	05	24	05	19	
10	05 10	16 ^o 45	28,1 ♌	26,9	00,5 ♃	28,1	15	05	25	05		
20	05 49	26 ^o 55	09,4 ♋	12,3 ♋	11,5	05,9 ♃	16	06	25	04		

1904	T.S.	☉	☽	♀	♀	♂	♃	♄	♅	♆	♇	♈
	h m	♌	♍	♎	♏	♐	♑	♒	♓	♈	♉	♊
1 gen.	06 36	09 ⁰ 09	08,6	28,6	25,2	15,4	17	08	26	04	19	
10	07 12	18 ⁰ 20	19,7 ≈	02,8 ≈	05,6 †	22,4	19	09	27	04		
20	07 51	28 ⁰ 30	23,9 ≈	22,7 ♀	17,5	00,3 ♃	21	10	27	03		
1 feb.	08 39	10 ⁰ 43 ≈	00,9 ♁	17,6	01,9 ♀	09,7	23	11	28	03	18	
10	09 14	19 ⁰ 49	08,5 †	23,9	12,8	16,7	25	12	28	03		
20	09 54	29 ⁰ 56	08,4 ♀	05,7 ≈	24,9	24,5	27	13	29	03		
1 mar.	10 33	09 ⁰ 59 ♃	24,3 ♁	19,9	07,2 ≈	02,2 ♀	00 ♀	15	29	03	18	
10	11 08	19 ⁰ 00	00,1 ♀	04,4 ♃	18,2	09,1	02	16	29	03		
20	11 48	28 ⁰ 58	29,9 ♀	22,3	00,4 ♃	16,7	04	17	29	03		
1 apr.	12 35	10 ⁰ 50 ♀	17,3 ≈	16,3 ♀	15,1	25,7	07	18	29	03	18	
10	13 11	19 ⁰ 41	14,4 ≈	04,2 ♂	26,2	02,4 ♂	09	18	29	03		
20	13 51	29 ⁰ 28	18,6 ♁	19,4	08,4 ♀	09,7	12	19	29	03		
1 mag.	14 33	10 ⁰ 10 ♂	23,9 ♁	26,3	21,9	17,7	14	20	29	03	19	
10	15 09	18 ⁰ 53	16,2 ♃	24,2	02,9 ♂	24,2	16	20	29	04		
20	15 48	28 ⁰ 32	24,8 ♂	18,7	15,2	01,3 ♁	18	20	29	04		
1 giu.	16 36	10 ⁰ 03 ♁	11,7 ♀	18,6	29,9	09,7	21	21	28	04	20	
10	17 11	18 ⁰ 40	10,7 ♂	25,2	10,9 ♁	10,9	23	20	28	05		
20	17 51	28 ⁰ 12	19,9 ♃	08,1 ♁	23,2	23,2	24	20	27	05		
1 lug.	18 34	08 ⁰ 42 ♂	14,6 ≈	28,1	06,7 ♂	00,3 ♂	26	20	27	05	20	
10	19 09	17 ⁰ 16	04,8 ♁	17,3 ♂	17,7	06,3	27	19	27	06		
20	19 49	26 ⁰ 49	28,5 ≈	07,9 ♁	00,1 ♁	12,9	28	19	26	06		
1 ago.	20 36	08 ⁰ 16 ♁	28,5 ♃	29,1	14,8	20,8	29	18	26	06	21	
10	21 12	16 ⁰ 54	25,5 ♂	12,3 ♃	25,9	26,6	00 ♂	17	26	07		
20	21 51	26 ⁰ 31	18,5 †	23,8	08,3 ♃	03,2 ♁	00	16	26	07		
1 set.	22 38	08 ⁰ 06 ♃	13,4 ♂	01,2 ≈	23,1	10,8	29 ♀	16	25	07	21	
10	23 14	16 ⁰ 50	18,8 ♃	28,6 ♃	04,2 ≈	16,5	29	15	25	07		
20	23 53	26 ⁰ 35	05,0 ≈	19,1	16,6	22,8	28	15	26	08		
1 ott.	00 41	07 ⁰ 21 ≈	18,0 ♁	19,6	00,2 ♁	29,6	27	14	26	08	21	
10	01 12	16 ⁰ 14	27,1 ≈	01,5 ≈	11,3	05,2 ♃	26	14	26	08		
20	01 52	26 ⁰ 10	07,6 ♃	18,4	23,6	11,3	24	14	26	08		
1 nov.	02 39	08 ⁰ 08 ♁	08,6 ♁	08,5 ♁	08,3 †	18,6	23	14	27	08	21	
10	03 14	17 ⁰ 10	18,1 †	22,8	19,4	23,9	22	14	27	07		
20	03 54	27 ⁰ 15	21,4 ♀	08,4 †	01,6 ♀	29,8	21	15	28	07		
1 dic.	04 37	08 ⁰ 23 †	17,3 ♃	24,8	15,0	06,2 ≈	20	15	28	07	20	
10	05 13	17 ⁰ 30	22,6 ♀	07,3 ♀	25,9	11,3	20	16	29	07		
20	05 52	27 ⁰ 40	23,9 ♂	16,6	07,9 ≈	16,9	20	17	00 ♀	07		

POSIZIONI PLANETARIE

1905	T.S.	☉	☾	♀	♂	♂	♃	♄	♅	♆	♁	♂
	h m	♋	♌	♍	♎	♏	♐	♑	♒	♓	♈	♉
1 gen.	06 39	09 ⁰ 55	10,4	09,1	22,2	23,4	20	18	00	06	20	
10	07 15	19 ⁰ 05	07,5 ♃	01,1	02,8 ♃	28,1	21	19	01	06		
20	07 54	29 ⁰ 17	12,2 ☿	05,0	14,3	02,9 ♌	22	20	01	06		
1 feb.	08 42	11 ⁰ 29 ☿	01,2 ♋	18,5	27,6	08,6	23	22	02	05	19	
10	09 17	20 ⁰ 35	21,1 ♎	01,2 ☿	07,2 ♎	12,5	25	23	02	05		
20	09 57	00 ⁰ 41 ♃	03,6 ♎	16,5	17,3	16,4	27	24	03	05		
1 mar.	10 32	09 ⁰ 44	11,1 ♋	01,9 ♃	25,6	19,5	28	25	03	05	19	
10	11 07	18 ⁰ 45	29,6 ♎	18,6	02,9 ♄	22,0	00 ♄	26	03	05		
20	11 47	28 ⁰ 43	11,6 ♎	08,3 ♎	09,5	24,0	02	27	04	05		
1 apr.	12 34	10 ⁰ 36 ♎	27,5 ☿	29,0	14,2	25,1	05	28	04	05	19	
10	13 10	19 ⁰ 26	15,1 ♈	06,7 ♄	14,4	24,8	07	29	04	05		
20	13 49	29 ⁰ 14	05,4 ♌	05,5	10,8	23,3	09	00 ♃	04	05		
1 mag.	14 32	09 ⁰ 56 ♄	29,9 ♃	28,7 ♎	04,2	20,3	12	01	04	05	20	
10	15 08	18 ⁰ 39	20,4 ☿	27,5	29,8 ♎	17,1	14	01	03	06		
20	15 47	28 ⁰ 17	13,4 ♃	03,2 ♄	28,3	13,6	16	02	03	06		
1 giu.	16 35	09 ⁰ 49 ♈	14,2 ♄	17,4	01,4 ♄	10,2	19	02	03	06	20	
10	17 10	18 ⁰ 25	11,5 ♎	02,3 ♈	06,3	08,7	21	02	03	07		
20	17 50	27 ⁰ 59	02,9 ☿	22,2	13,6	08,4	24	02	02	07		
1 lug.	18 33	08 ⁰ 27 ☿	17,5 ♈	16,3 ☿	22,9	09,5	26	02	01	07	21	
10	19 08	17 ⁰ 02	20,5 ♎	03,8 ♄	01,5 ♈	11,5	28	02	01	08		
20	19 48	26 ⁰ 34	06,4 ♃	20,2	11,5	14,6	29	01	01	08		
1 ago.	20 35	08 ⁰ 03 ♄	05,9 ♄	05,3 ♎	24,2	19,5	01 ♈	01	00	09	22	
10	21 11	16 ⁰ 40	13,6 ♃	12,4	04,1 ☿	23,7	03	00	00	09		
20	21 50	26 ⁰ 17	20,6 ♎	13,4	15,3	29,0	04	29 ☿	00	09		
1 set.	22 37	07 ⁰ 52 ♎	27,9 ♎	04,4	29,0	05,8 ♃	05	28	00	09	22	
10	23 13	16 ⁰ 36	03,7 ☿	00,7	09,5 ♄	11,4	06	28	00	10		
20	23 52	26 ⁰ 21	04,7 ♈	09,6	21,4	17,8	06	27	00	10		
1 ott.	00 36	07 ⁰ 08 ♎	06,9 ♌	28,3	04,6 ♎	25,2	06	26	00	10	22	
10	01 11	16 ⁰ 00	08,0 ♃	14,3 ♎	15,5	01,4 ♋	06	26	00	10		
20	01 51	25 ⁰ 55	08,0 ☿	01,1 ♌	27,8	08,5	05	26	00	10		
1 nov.	02 38	07 ⁰ 54 ♌	29,6 ♃	19,9	12,6 ♎	17,2	04	26	01	10	21	
10	03 13	16 ⁰ 55	22,8 ♎	03,4 ♃	23,8	23,8	03	26	01	10		
20	03 53	27 ⁰ 00	26,3 ♄	17,3	06,3 ♌	01,4 ☿	01	26	02	10		
1 dic.	04 36	08 ⁰ 08 ♃	05,5 ☿	29,2	20,1	09,7	00	27	02	09	21	
10	05 12	17 ⁰ 17	25,3 ♄	00,0 ♋	01,4 ♃	16,5	29 ♄	27	03	09		
20	05 51	27 ⁰ 27	03,8 ♎	18,2 ♃	13,9	24,2	28	28	04	09		

1906	T.S.	☉	☽	♀	♀	♂	♃	♄	♅	♆	♇	♈
	h m	♋	♌	♍	♍	♌	♎	♏	♐	♋	♌	♍
1 gen.	06 38	09 ⁰ 40	21,7	17,4	29,0	03,4	27	29	04	08	21	
10	07 14	18 ⁰ 50	10,7 ☾	26,4	10,4 ♋	10,3	26	00 ♌	05	08		
20	07 53	29 ⁰ 02	27,3 ♎	09,7 ♋	22,9	17,9	26	01	05	08		
1 feb.	08 41	11 ⁰ 14 ☾	05,6 ♎	27,6	08,0 ☾	27,0	26	02	06	08	20	
10	09 16	20 ⁰ 21	28,9 ♎	12,2 ☾	19,3	03,7 ♎	27	03	06	07		
20	09 56	00 ⁰ 27 ♌	19,7 ♋	29,7	01,9 ♌	11,3	27	04	07	07		
1 mar.	10 31	09 ⁰ 30	13,4 ♎	16,6 ♌	13,1	17,9	28	06	07	07	20	
10	11 07	18 ⁰ 30	07,6 ♎	03,4 ♎	24,3	24,5	00 ♍	07	08	07		
20	11 46	28 ⁰ 28	29,9 ♋	16,7	06,7 ♎	01,8 ♎	01	08	08	07		
1 apr.	12 33	10 ⁰ 21 ♎	27,3 ♍	17,5	21,6	10,5	03	09	08	07	20	
10	13 09	19 ⁰ 12	29,7 ♌	10,8	02,8 ♎	16,8	05	10	08	07		
20	13 48	28 ⁰ 59	18,1 ♌	07,6	15,1	23,9	07	11	08	07		
1 mag.	14 32	09 ⁰ 42 ♎	00,5 ♎	13,2	28,6	01,6 ♍	09	12	08	08	21	
10	15 07	18 ⁰ 25	08,6 ♎	22,9	09,6 ♍	07,8	11	13	08	08		
20	15 46	28 ⁰ 03	21,6 ♎	07,6 ♎	21,8	14,6	13	13	07	08		
1 giu.	16 34	09 ⁰ 35 ♍	18,7 ♎	00,1 ♍	06,4 ☾	22,7	16	14	07	09	21	
10	17 09	18 ⁰ 11	00,0 ☾	19,6	17,2	28,8	18	14	07	09		
20	17 49	27 ⁰ 45	06,2 ♍	10,6 ☾	29,1	05,5 ☾	21	15	06	09		
1 lug.	18 32	08 ⁰ 13 ☾	26,6 ♌	00,2 ♎	12,3 ♎	12,7	23	15	06	10	22	
10	19 08	16 ⁰ 49	06,7 ♌	12,7	22,9	18,6	25	14	06	10		
20	19 47	26 ⁰ 21	08,8 ☾	22,5	04,6 ♎	25,1	27	14	05	10		
1 ago.	20 34	07 ⁰ 49 ♎	20,4 ♎	25,8	18,5	02,8 ♎	00 ☾	14	05	11	23	
10	21 10	16 ⁰ 26	22,9 ♎	20,8	28,7	08,6	02	13	04	11		
20	21 49	26 ⁰ 03	25,4 ♎	14,2	09,9 ♌	15,0	03	12	04	11		
1 set.	22 36	07 ⁰ 38 ♎	12,7 ☾	19,7	22,9	22,7	06	11	04	12	23	
10	23 12	16 ⁰ 21	06,9 ♍	03,7 ♎	02,5 ♎	28,4	07	11	04	12		
20	23 51	26 ⁰ 06	15,6 ♌	22,4	12,5	04,7 ♎	08	10	04	12		
1 ott.	00 35	06 ⁰ 54 ♌	18,7 ♌	12,1 ♌	22,8	11,7	09	09	04	12	23	
10	01 10	15 ⁰ 46	08,6 ☾	26,9	00,4 ♎	17,4	10	09	04	12		
20	01 50	25 ⁰ 41	24,3 ♎	12,2 ♎	07,6	23,6	10	08	05	12		
1 nov.	02 37	07 ⁰ 39 ♎	05,4 ♎	28,9	13,4	01,2 ♌	11	08	05	12	23	
10	03 12	16 ⁰ 40	23,6 ♎	09,5 ♎	14,7	06,7	10	08	05	12		
20	03 52	26 ⁰ 45	17,8 ♋	15,5	12,6	13,0	10	08	06	12		
1 dic.	04 39	07 ⁰ 53 ♎	08,3 ♍	06,1	06,6	19,8	09	08	06	12	23	
10	05 11	17 ⁰ 02	28,5 ♎	29,3 ♎	01,7	25,4	08	08	07	11		
20	05 50	27 ⁰ 12	24,9 ☾	06,1 ♎	29,5 ♎	01,5 ♎	07	09	07	11		

POSIZIONI PLANETARIE

1907	T.S.	☉	☽	♀	♂	♂	♃	♄	♅	♁	♂	♂
	h m	♋	♌	♍	♎	♏	♐	♑	♒	♓	♈	♉
1 gen.	06 37	09 ⁰ 26	22,7	21,2	01,8	08,7	05	10	08	11	22	
10	07 13	18 ⁰ 35	19,6 ♎	04,4 ♋	06,6	14,4	04	11	09	11		
20	07 52	28 ⁰ 48	13,1 ♎	19,9	13,9	20,4	03	12	09	10		
1 feb.	08 40	10 ⁰ 58	♋	08,9 ♎	09,7	24,5	27,4	01	13	10	10	22
10	09 15	20 ⁰ 06	13,0 ♋	25,7	03,5 ♋	02,5 ♎	01	14	10	10		
20	09 55	00 ⁰ 12	♋	28,1 ♋	13,8 ♋	13,7	08,4	01	15	11	10	
1 mar.	10 30	09 ⁰ 15	18,2 ♎	27,5	23,5	13,5	01	16	11	09	21	
10	11 06	18 ⁰ 16	23,0 ♋	01,8 ♎	03,5	18,3	01	17	12	09		
20	11 45	28 ⁰ 14	05,9 ♈	25,0 ♋	14,9	23,6	01	19	12	09		
1 apr.	12 32	10 ⁰ 06	♎	08,6 ♎	18,7	28,7	29,6	02	20	12	09	21
10	13 08	18 ⁰ 59	14,8 ♋	22,2	09,3 ♋	04,0 ♋	03	21	12	09		
20	13 47	28 ⁰ 46	19,4 ♈	01,8 ♎	21,1	08,3	05	22	12	10		
1 mag.	14 31	09 ⁰ 28	♋	17,2 ♎	17,1	04,2 ♎	12,2	07	23	12	10	22
10	15 06	18 ⁰ 11	20,7 ♎	02,5 ♋	14,8	15,0	08	24	12	10		
20	15 45	27 ⁰ 50	21,5 ♋	22,5	26,8	17,4	10	25	12	10		
1 giu.	16 33	09 ⁰ 20	♈	10,5	18,6 ♈	11,3 ♋	18,8	12	26	11	11	22
10	17 08	17 ⁰ 58	07,1 ♈	06,1 ♈	22,1	18,7	14	26	11	11		
20	17 48	27 ⁰ 30	08,2 ♈	21,6	04,2 ♈	17,5	16	27	11	11		
1 lug.	18 31	08 ⁰ 00	♈	17,9 ♋	03,2 ♋	17,5	15,0	19	27	10	12	23
10	19 07	16 ⁰ 35	09,4 ♈	07,2	28,5	12,4	21	27	10	12		
20	19 46	26 ⁰ 07	14,6 ♎	04,5	10,6 ♈	09,6	23	27	10	12		
1 ago.	20 33	07 ⁰ 35	♋	06,4 ♋	27,1 ♈	25,4	07,5	26	27	09	13	24
10	21 09	16 ⁰ 12	24,3 ♋	28,0	06,4 ♋	07,0	28	26	09	13		
20	21 48	25 ⁰ 49	07,3 ♋	09,2 ♋	18,7	07,8	00 ♋	26	09	13		
1 set.	22 36	07 ⁰ 24	♎	21,4 ♈	01,4 ♎	03,6 ♎	10,5	02	25	08	14	24
10	23 11	16 ⁰ 07	11,3 ♈	18,7	14,7	13,4	04	24	08	14		
20	23 50	25 ⁰ 53	00,6 ♋	06,4 ♈	27,2	17,6	06	23	08	14		
1 ott.	00 34	06 ⁰ 40	♈	23,1 ♈	23,8	10,9 ♈	23,0	08	23	08	14	24
10	01 09	15 ⁰ 32	17,9 ♎	06,7 ♎	22,2	27,9	09	22	08	14		
20	01 49	25 ⁰ 26	08,0 ♎	19,4	04,6 ♎	03,8	10	21	09	14		
1 nov.	02 36	07 ⁰ 24	♎	06,9 ♎	29,2	19,6	11,3	12	21	09	14	24
10	03 11	16 ⁰ 26	10,5 ♋	26,5	00,9 ♎	17,1	12	20	09	14		
20	03 51	26 ⁰ 30	26,5 ♋	14,9	13,4	23,7	13	20	10	14		
1 dic.	04 34	07 ⁰ 38	♎	10,2 ♈	17,5	27,1	01,2 ♋	13	20	10	14	24
10	05 10	16 ⁰ 46	19,4	28,4	08,4 ♋	07,5	13	20	11	14		
20	05 49	26 ⁰ 56	29,7 ♈	12,9 ♎	20,8	14,4	12	21	11	13		

1908	T.S.	☉	☽	♀	♂	♂	♂	♂	♂	♂	♂	♂
	h m	♂	♂	♂	♂	♂	♂	♂	♂	♂	♂	♂
1 gen.	06 37	09 ⁰ 11	29,2	01,3	05,7	22,8	12	21	12	13	23	
10	07 12	18 ⁰ 21	11,2 ♀	15,6	16,9	29,2	11	22	13	13		
20	07 51	28 ⁰ 31	14,0 ♀	02,2 ♀	29,3	06,2 ♀	09	23	13	13		
1 feb.	08 39	10 ⁰ 43 ♀	21,5 ♀	22,9	14,2 ♀	14,6	08	24	14	12	22	
10	09 14	19 ⁰ 51	29,3 ♀	07,3 ♀	25,0	20,9	07	25	14	12		
20	09 54	29 ⁰ 57	29,1 ♀	15,1	07,1 ♀	27,8	05	26	15	12		
1 mar.	10 33	10 ⁰ 01 ♀	14,9 ♀	08,4	19,0	04,7 ♀	04	27	15	12	22	
10	11 09	19 ⁰ 01	20,1 ♀	01,2	29,6	10,9	04	28	16	12		
20	11 48	28 ⁰ 59	21,0 ♀	02,6	11,2 ♀	17,7	03	00 ♀	16	12		
1 apr.	12 35	10 ⁰ 52 ♀	08,0 ♀	13,6	24,6	25,8	03	01	16	12	23	
10	13 11	19 ⁰ 43	03,9 ♀	25,5	04,5 ♀	01,9 ♀	03	02	16	12		
20	13 50	29 ⁰ 31	10,4 ♀	11,6 ♀	14,9	08,6	04	03	16	12		
1 mag.	14 34	10 ⁰ 12 ♀	14,6 ♀	02,5 ♀	25,6	15,8	05	05	16	12	23	
10	15 09	18 ⁰ 55	05,6 ♀	21,6	03,7 ♀	21,7	06	06	16	12		
20	15 48	28 ⁰ 32	17,6 ♀	12,6 ♀	11,5	28,3	07	07	16	12		
1 giu.	16 36	10 ⁰ 04 ♀	01,7 ♀	02,5 ♀	18,6	06,1 ♀	09	08	16	13	24	
10	17 11	18 ⁰ 41	20,6 ♀	12,5	21,5	11,9	10	08	15	13		
20	17 51	28 ⁰ 13	12,1 ♀	17,5	21,3	18,4	12	09	15	13		
1 lug.	18 34	08 ⁰ 44 ♀	04,4 ♀	14,8	16,8	25,4	14	09	15	14	24	
10	19 10	17 ⁰ 18	25,1 ♀	09,6	11,3	01,2 ♀	16	10	14	14		
20	19 49	26 ⁰ 51	20,4 ♀	08,9	06,5	07,5	18	10	14	15		
1 ago.	20 36	08 ⁰ 18 ♀	18,6 ♀	20,1	05,7	15,2	20	10	13	15	25	
10	21 12	16 ⁰ 56	16,3 ♀	05,7 ♀	08,4	20,9	22	09	13	15		
20	21 51	26 ⁰ 33	09,6 ♀	25,9	14,3	27,3	24	09	13	16		
1 set.	22 38	08 ⁰ 08 ♀	04,2 ♀	18,5 ♀	23,0	04,9 ♀	27	08	13	16	25	
10	23 14	16 ⁰ 52	09,5 ♀	03,6 ♀	01,0 ♀	10,6	29	08	13	16		
20	23 53	26 ⁰ 37	25,2 ♀	18,5	10,7	17,0	01 ♀	07	12	16		
1 ott.	00 37	07 ⁰ 23 ♀	09,5 ♀	02,5 ♀	22,1	24,1	03	06	12	17	25	
10	01 12	16 ⁰ 16	17,9 ♀	10,9	02,1 ♀	29,8	05	05	13	17		
20	01 52	26 ⁰ 11	27,3 ♀	13,1	13,2	06,3 ♀	07	05	13	17		
1 nov.	02 39	08 ⁰ 10 ♀	00,5 ♀	00,9	27,1	14,0	09	04	13	17	25	
10	03 14	17 ⁰ 12	09,4 ♀	28,8 ♀	07,7 ♀	19,8	10	03	13	17		
20	03 54	27 ⁰ 17	11,3 ♀	09,4 ♀	19,7	26,4	12	03	14	16		
1 dic.	04 37	08 ⁰ 25 ♀	09,6 ♀	25,7	03,1 ♀	03,5 ♀	13	03	14	16	24	
10	05 13	17 ⁰ 32	12,4 ♀	09,7 ♀	14,2	09,4	13	03	15	16		
20	05 52	27 ⁰ 43	14,2 ♀	25,4	26,5	16,0	14	03	15	16		

POSIZIONI PLANETARIE

1909	T.S.	☉	☽	♀	♀	♂	♃	♄	♅	♁	♃	♁
	h m	♌	♍	♌	♎	♏	♏	♏	♏	♏	♏	♏
1 gen.	06 39	09° 57	02,6	14,6	11,4	23,9	14	03	16	15	24	
10	07 15	19° 08	27,2 ♀	29,4	22,6	29,9	14	04	17	15		
20	07 54	29° 19	02,3 ♌	15,6 ♁	05,0 ♌	06,5 ♎	13	05	17	15		
1 feb.	08 22	11° 30 ♁	22,4 ♏	28,3	20,0	14,5	12	06	18	15	23	
10	09 17	20° 37	11,3 ♁	24,0	01,2 ♁	20,6	11	06	18	14		
20	09 57	00° 43 ♎	24,3 ♁	14,4	13,7	27,3	10	08	19	14		
1 mar.	10 32	09° 46	02,0 ♁	14,5	24,9	03,3 ♌	09	09	19	14	23	
10	11 08	18° 47	21,2 ♁	21,4	06,1 ♎	09,4	08	10	20	14		
20	11 47	28° 45	02,5 ♎	03,3 ♎	18,5	16,0	07	11	20	14		
1 apr.	12 34	10° 38 ♏	17,6 ♀	21,4	03,5 ♏	24,1	05	12	20	14	23	
10	13 10	19° 28	06,2 ♎	07,2 ♏	14,6	00,1 ♁	05	13	20	14		
20	13 49	29° 15	26,4 ♏	27,0	27,0	06,9	04	15	21	14		
1 mag.	14 33	09° 58 ♍	20,0 ♎	20,4 ♍	10,6 ♍	13,9	04	16	21	14	24	
10	15 08	18° 41	11,8 ♌	07,2 ♏	21,6	22,8	04	17	20	14		
20	15 48	28° 19	03,9 ♏	20,6	04,0 ♏	26,3	05	18	20	15		
1 giu.	16 35	09° 51 ♏	04,3 ♏	27,6	18,7	03,7 ♎	05	19	20	15	25	
10	17 10	18° 27	03,7 ♎	25,8	29,7	09,3	06	20	20	15		
20	17 50	28° 00	22,7 ♁	20,6	12,0 ♁	14,9	07	21	19	16		
1 lug.	18 33	08° 31 ♁	07,5 ♎	19,7	25,5	20,8	09	22	19	16	25	
10	19 09	17° 04	13,2 ♏	26,2	06,5 ♀	25,2	10	22	19	16		
20	19 48	26° 37	26,2 ♀	10,4 ♁	18,7	29,5	12	23	18	17		
1 ago.	20 35	08° 04 ♀	26,3 ♌	04,2 ♀	03,3 ♎	03,5 ♏	14	23	18	17	26	
10	21 11	16° 42	05,6 ♏	22,5	14,2	05,6	16	23	17	17		
20	21 50	26° 18	10,6 ♁	10,9 ♎	26,2	06,7	18	23	17	18		
1 set.	22 38	07° 53 ♎	19,2 ♎	00,0 ♁	10,8 ♁	06,3	21	22	17	18	26	
10	23 13	16° 37	24,6 ♁	12,1	21,6	04,6	23	22	17	18		
20	23 52	26° 22	24,9 ♏	22,6	03,6 ♏	02,0	25	21	17	19		
1 ott.	00 34	07° 09 ♁	27,9 ♏	27,5	16,6	28,8 ♎	27	20	17	19	26	
10	01 11	16° 02	28,6 ♀	21,8	27,2	26,8	29	20	17	19		
20	01 51	25° 57	28,6 ♎	12,4	08,8 ♎	25,6	01 ♁	19	17	19		
1 nov.	02 38	07° 55 ♏	20,1 ♏	20,3	22,6	25,8	04	18	17	19	26	
10	03 14	16° 57	13,2 ♁	03,4 ♏	02,8 ♌	27,2	05	17	17	19		
20	03 53	27° 02	17,8 ♁	19,5	13,8	29,7	07	17	18	19		
1 dic.	04 36	08° 10 ♎	25,4 ♁	06,9 ♎	25,4	03,5 ♏	09	16	18	18	26	
10	05 12	17° 18	15,4 ♏	21,1	04,4 ♁	07,2	10	16	19	18		
20	05 51	27° 29	26,3 ♎	06,8 ♌	13,5	11,8	12	16	19	18		

1910	T.S.	☉	☾	♀	♁	♂	♃	♅	♁	♁	♁	♁	♁
	h m	♁	♁	♁	♁	♁	♁	♁	♁	♁	♁	♁	♁
1 gen.	06 39	09 ⁰ 41	11,5	25,5	22,8	17,8	13	16	20	18	25		
10	07 14	18 ⁰ 52	00,7 ♁	08,1 ♁	27,8	22,6	13	16	21	17			
20	07 53	29 ⁰ 04	19,5 ♂	11,7	00,8 ♁	28,3	14	17	21	17			
1 feb.	08 41	11 ⁰ 16	25,3 ♁	29,2 ♁	29,1 ♁	05,2 ♂	14	18	22	17	24		
10	09 16	20 ⁰ 23	19,7 ♁	26,9	24,5	10,5	14	18	22	17			
20	09 56	00 ⁰ 29	11,1 ♁	03,9 ♁	18,6	16,5	13	19	23	16			
1 mar.	10 31	09 ⁰ 31	03,3 ♁	14,4	15,5	21,9	13	20	23	16	24		
10	11 07	18 ⁰ 32	27,9 ♁	27,1	15,6	27,4	12	21	24	16			
20	11 46	28 ⁰ 30	21,3 ♁	13,2 ♁	19,1	03,5 ♁	11	22	24	16			
1 apr.	12 33	10 ⁰ 22	17,4 ♁	05,3 ♁	26,6	10,9	09	24	24	16	24		
10	13 09	19 ⁰ 14	20,8 ♁	23,7	03,8 ♁	16,5	08	25	25	16			
20	13 48	29 ⁰ 01	08,9 ♁	13,8 ♂	12,8	22,6	07	26	25	16			
1 mag.	14 32	09 ⁰ 44	21,2 ♁	00,4 ♁	23,7	29,5	06	28	25	16	25		
10	15 07	18 ⁰ 27	29,3 ♂	06,9	03,1 ♁	05,1 ♁	05	29	25	17			
20	15 47	28 ⁰ 05	12,0 ♁	06,5	13,8	11,3	04	00 ♂	25	17			
1 giu.	16 34	09 ⁰ 37	10,5 ♁	00,4	27,1	18,7	04	01	24	17	26		
10	17 09	18 ⁰ 13	21,3 ♁	29,4 ♂	07,2 ♂	24,3	04	02	24	17			
20	17 49	27 ⁰ 47	26,1 ♁	05,3 ♁	18,6	00,5 ♁	05	03	24	18			
1 lug.	18 32	08 ⁰ 15	18,9 ♁	19,6	01,2 ♁	07,4	05	04	23	18	26		
10	19 08	16 ⁰ 51	26,7 ♁	05,6 ♁	12,0	13,0	06	05	23	19			
20	19 47	26 ⁰ 23	28,6 ♁	26,8	23,7	19,3	07	05	23	19			
1 ago.	20 34	07 ⁰ 51	12,2 ♁	20,7 ♁	08,0 ♁	26,8	09	06	22	19	27		
10	21 10	16 ⁰ 28	12,6 ♁	06,3 ♁	18,8	02,5 ♁	10	06	22	20			
20	21 49	26 ⁰ 05	15,9 ♁	21,1	00,9 ♁	08,8	12	06	21	20			
1 set.	22 37	07 ⁰ 39	04,0 ♁	04,7 ♁	15,5	16,5	14	06	21	20	27		
10	23 12	16 ⁰ 23	26,4 ♁	10,5	26,6	22,3	16	06	21	21			
20	23 51	26 ⁰ 08	07,0 ♁	08,6	08,9 ♁	28,7	18	05	21	21			
1 ott.	00 35	06 ⁰ 56	09,9 ♁	27,9 ♁	22,6	05,8 ♁	21	05	21	21	27		
10	01 10	15 ⁰ 48	28,3 ♁	28,0	03,8 ♁	11,7	23	04	21	21			
20	01 50	25 ⁰ 43	15,4 ♂	10,6 ♁	16,3	18,3	25	03	21	21			
1 nov.	02 37	07 ⁰ 41	25,0 ♁	01,3 ♁	00,4 ♁	26,2	27	02	21	21	27		
10	03 13	16 ⁰ 43	14,1 ♁	15,2	12,6	02,3 ♁	29	01	21	21			
20	03 52	26 ⁰ 47	08,6 ♁	01,1 ♁	25,2	09,1	01 ♁	01	22	21			
1 dic.	04 35	07 ⁰ 55	28,4 ♁	18,1	09,0 ♁	16,5	03	00	22	21	27		
10	05 11	17 ⁰ 04	20,6 ♁	01,8 ♁	20,4	22,7	05	00	23	21			
20	05 50	27 ⁰ 14	15,5 ♁	16,3	02,9 ♁	29,6	07	29 ♁	23	20			

POSIZIONI PLANETARIE

1911	T.S.	☉	☽	♀	♂	♂	♃	♄	♅	♆	♁	♂
	h m	♋	♋	♋	♋	♁	♌	♍	♎	♏	♐	♑
1 gen.	06 39	09° 28	13,0	26,3	18,0	08,0	09	29	24	20	26	
10	07 13	18° 37	11,2 ☿	19,6	29,3	14,4	10	29	24	20		
20	07 52	28° 48	03,3 ♄	10,4	11,8 ♄	21,5	12	00 ☿	25	19		
1 feb.	08 40	11° 01 ♄	00,1 ♃	15,8	26,9	00,1 ♋	13	00	26	19	26	
10	09 15	20° 08	04,5 ♄	25,9	08,1 ♃	06,5	13	01	26	19		
20	09 55	00° 14 ♃	17,7 ♌	09,6 ♄	20,6	13,8	14	01	27	19		
1 mar.	10 30	09° 17	09,1 ♃	23,5	01,7 ♍	20,4	14	02	27	19	25	
10	11 06	18° 18	15,0 ♄	08,9 ♃	12,8	27,1	14	03	28	18		
20	11 45	28° 15	25,5 ♌	27,7	25,2	04,4 ♄	14	04	28	18		
1 apr.	12 32	10° 08 ♍	29,9 ♍	21,8 ♍	09,7 ☿	13,4	13	06	28	18	25	
10	13 08	19° 00	06,4 ♃	07,4 ☿	20,6	20,1	12	07	29	18		
20	13 47	28° 48	09,2 ♋	17,2	02,6 ♀	27,5	11	08	29	18		
1 mag.	14 31	09° 31 ☿	08,3 ♀	16,8	15,7	05,7 ♃	09	09	29	19	26	
10	15 06	18° 13	11,9 ♄	11,5	26,3	12,4	08	10	29	19		
20	15 46	27° 51	11,9 ♄	08,9	07,8 ♄	19,8	07	12	29	19		
1 giu.	16 33	09° 23 ♀	01,6 ♀	15,2	21,4	28,6	06	13	29	19	26	
10	17 08	18° 00	27,2 ♌	25,5	01,4 ♀	05,2 ♍	05	14	28	20		
20	17 48	27° 33	29,2 ♃	11,8 ♀	12,1	12,3	04	15	28	20		
1 lug.	18 31	08° 02 ♄	08,8 ♃	04,4 ♄	23,4	20,0	04	16	28	20	27	
10	19 07	16° 37	29,7 ♁	23,6	02,1 ♃	26,2	04	17	27	21		
20	19 46	26° 09	06,0 ☿	12,9 ♀	11,0	02,8 ☿	05	18	27	21		
1 ago.	20 33	07° 38 ♀	26,5 ♄	02,1 ♃	20,2	10,5	05	19	26	21	28	
10	21 09	16° 14	14,9 ♄	13,4	25,5	15,9	06	19	26	22		
20	21 48	25° 51	28,0 ♀	22,0	28,9	21,6	07	20	26	22		
1 set.	22 36	07° 26 ♃	10,9 ♁	22,9	28,6	27,8	09	20	25	22	28	
10	23 11	16° 09	02,5 ♍	15,4	24,8	01,9 ♀	11	20	25	23		
20	23 51	25° 54	22,3 ♀	10,2	18,8	05,7	12	19	25	23		
1 ott.	00 34	06° 42 ♄	12,6 ♋	20,4	14,1	08,9	14	19	25	23	28	
10	01 09	15° 34	09,3 ☿	05,5 ♄	13,6	10,5	16	19	25	23		
20	01 49	25° 28	29,4 ♃	22,8	16,5	10,9	18	18	25	23		
1 nov.	02 36	07° 27 ♌	26,8 ♄	12,6 ♌	23,7	09,6	21	17	25	23	28	
10	03 12	16° 28	02,4 ♄	26,2	00,8 ♄	07,3	23	16	25	23		
20	03 51	26° 32	16,8 ♌	11,7 ♁	09,9	03,8	25	15	26	23		
1 dic.	04 34	07° 40 ♁	00,3 ♍	27,3	21,1	29,7 ☿	27	15	26	23	27	
10	05 10	16° 48	11,2 ♀	07,5 ♋	00,6 ♌	26,9	29	14	27	23		
20	05 49	26° 58	19,9 ♁	09,2	11,9	24,9	02 ♁	13	27	23		

1912	T.S.	☉	☽	♀	♂	♂	♂	♂	♂	♂	♂	♂
	h m	♂	♂	♂	♂	♂	♂	♂	♂	♂	♂	♂
1 gen.	06 37	09 ⁰ 13	19,5	25,6	25,6	24,4	04	13	28	22	27	
10	07 12	18 ⁰ 23	02,4 ≈	25,7	06,2 †	25,1	06	13	28	22		
20	07 52	28 ⁰ 35	04,6 ≈	05,1 ♀	18,1	26,9	08	13	29	22		
1 feb.	08 39	10 ⁰ 46 ≈	12,4 ≈	21,0	02,5 ♀	00,4 II	10	13	00 ≈	21	27	
10	09 14	19 ⁰ 53	19,5 III	04,5 ≈	13,4	03,4	11	13	00	21		
20	09 54	00 ⁰ 00 †	19,9 †	20,8	25,5	07,6	12	14	01	21		
1 mar.	10 33	10 ⁰ 03	06,4 Ω	08,6 †	07,7 ≈	12,0	13	15	01	21	26	
10	11 08	19 ⁰ 03	09,8 †	25,9	18,8	16,3	14	15	02	21		
20	11 48	29 ⁰ 01	11,8 ♀	14,7 ♀	01,0 †	21,3	15	16	02	21		
1 apr.	12 35	10 ⁰ 54 ♀	29,0 III	28,6	15,7	27,7	15	18	02	20	26	
10	13 11	19 ⁰ 45	23,6 ♀	28,7	26,8	02,5 ≈	15	19	03	21		
20	13 50	29 ⁰ 33	01,7 II	22,0	09,1 ♀	07,8	14	20	03	21		
1 mag.	14 34	10 ⁰ 14 †	05,0 III	19,0	22,5	14,2	14	21	03	21	27	
10	15 09	18 ⁰ 57	25,4 ≈	23,4	03,6 †	19,3	13	22	03	21		
20	15 49	28 ⁰ 36	10,4 ≈	04,3 †	15,8	25,2	12	24	03	21		
1 giu.	16 36	10 ⁰ 06 II	21,7 †	22,2	00,5 II	02,2 Ω	10	25	03	21	27	
10	17 11	18 ⁰ 43	10,5 ♀	09,6 II	11,6	07,5	09	26	03	22		
20	17 51	28 ⁰ 16	04,1 III	01,4 ≈	23,8	13,5	08	28	02	22		
1 lug.	18 34	08 ⁰ 46 ≈	24,6 ♀	23,8	07,4 ≈	20,2	07	29	02	22	28	
10	19 10	17 ⁰ 20	15,3 †	09,2 Ω	18,4	25,6	06	00 II	02	23		
20	19 49	26 ⁰ 53	11,7 ≈	23,3	00,7 Ω	01,8 III	05	01	01	23		
1 ago.	20 36	08 ⁰ 20 Ω	09,1 †	04,3 III	15,5	09,3	05	02	01	24	29	
10	21 12	16 ⁰ 58	06,8 ≈	06,5	26,6	14,9	05	02	00	24		
20	21 51	26 ⁰ 35	29,9 III	00,0	09,0 III	21,2	06	03	00	24		
1 set.	22 39	08 ⁰ 10 III	25,1 ♀	23,6 Ω	23,8	28,9	06	03	00	25	29	
10	23 14	16 ⁰ 54	00,7 III	29,2	04,9 ≈	04,7 ≈	07	04	29 ♀	25		
20	23 54	26 ⁰ 39	15,2 ♀	14,8 III	17,3	11,3	08	04	29	25	≈	
1 ott.	00 37	07 ⁰ 25 ≈	01,0 II	04,8 ≈	00,8 III	18,5	10	03	29	25	0	
10	01 12	16 ⁰ 18	08,7 ≈	20,5	11,9	24,5	11	03	29	25		
20	01 52	26 ⁰ 13	17,1 ≈	06,7 III	24,2	01,3 III	13	03	29	26	II	
1 nov.	02 39	08 ⁰ 12 III	23,1 ≈	24,8	08,9 †	09,5	16	02	29	26	29	
10	03 15	17 ⁰ 14	28,5 III	07,4 †	19,9	15,7	17	01	29	25		
20	03 54	27 ⁰ 19	00,9 ♀	19,4	02,2 ♀	22,7	20	00	00 ≈	25		
1 dic.	04 37	08 ⁰ 27 †	02,4 III	24,3	15,6	00,5 †	22	29 †	00	25	29	
10	05 13	17 ⁰ 34	02,5 ♀	15,1	26,5	06,9	24	29	01	25		
20	05 52	27 ⁰ 45	03,8 †	08,5	08,5 ≈	14,2	26	28	01	25		

POSIZIONI PLANETARIE

1913	T.S.	☉	☾	♀	♀	♂	♃	♄	♅	♁	♂	♁
	h m	♋	♌	♍	♎	♏	♐	♑	♒	♓	♈	♉
1 gen.	06 40	09° 58	24,5	18,0	22,7	22,9	29	27	02	25	28	
10	07 15	19° 10	17,4 ♁	29,7	03,2 ♃	29,6	01 ♋	27	02	24		
20	07 55	29° 21	22,7 ♁	14,3 ♋	14,8	07,0 ♋	03	27	03	24		
1 feb.	08 42	11° 32 ♁	13,4 ♎	03,2 ♁	27,9	16,1	06	27	04	24	28	
10	09 17	20° 39	01,5 ♎	18,4	07,0 ♎	22,9	08	27	04	23		
20	09 57	00° 45 ♃	15,3 ♎	06,6 ♃	17,3	00,5 ♁	10	27	05	23		
1 mar.	10 32	09° 48	22,8 ♎	23,3	25,4	07,4	11	28	05	23	28	
10	11 08	18° 49	10,5 ♎	06,9 ♎	02,4 ♄	14,4	13	28	05	23		
20	11 47	28° 47	23,7 ♎	11,8	08,6	22,1	14	29	06	23		
1 apr.	12 34	10° 40 ♎	08,0 ♁	03,7	12,4	01,4 ♃	16	00 ♁	06	23	27	
10	13 10	19° 31	27,1 ♄	29,6 ♃	11,7	08,1	16	01	07	23		
20	13 49	29° 18	17,1 ♌	02,9 ♎	07,4	16,1	17	02	07	23		
1 mag.	14 33	10° 00 ♄	09,9 ♃	13,7	00,6	24,5	17	03	07	23	28	
10	15 08	18° 43	03,6 ♁	26,4	26,9 ♎	01,5 ♎	17	05	07	23		
20	15 48	28° 21	24,4 ♎	13,7 ♄	26,4	09,1	17	06	07	23		
1 giu.	16 35	09° 53 ♁	23,9 ♎	08,6 ♁	00,3 ♄	18,1	16	07	07	24	28	
10	17 10	18° 29	26,2 ♎	28,2	05,6	24,8	15	09	07	24		
20	17 50	28° 02	13,0 ♋	17,2 ♁	13,2	02,2 ♄	14	10	06	24		
1 lug.	18 33	08° 32 ♁	27,4 ♄	04,3 ♎	22,9	10,2	13	11	06	25	29	
10	19 09	17° 06	05,3 ♌	13,1	01,6 ♁	16,6	12	12	06	25		
20	19 48	26° 39	16,4 ♁	18,2	11,7	23,5	11	13	05	25		
1 ago.	20 35	08° 07 ♎	17,0 ♁	14,1	24,5	01,7 ♁	09	15	05	26	0	
10	21 11	16° 45	27,2 ♎	07,8	04,5 ♁	07,6	09	15	05	26		
20	21 50	26° 21	00,6 ♎	08,4	15,7	14,1	08	16	04	26	♁	
1 set.	22 38	07° 56 ♃	09,8 ♃	23,7	29,6	21,5	08	17	04	27	0	
10	23 13	16° 40	15,6 ♋	10,6 ♃	10,1 ♎	26,7	08	17	04	27		
20	23 53	26° 24	15,4 ♄	29,3	22,0	02 ♁	08	18	03	27		
1 ott.	00 36	07° 11 ♌	18,4 ♌	18,0 ♌	05,2 ♃	08,0	09	18	03	27	1	
10	01 11	16° 04	19,0 ♁	02,1 ♎	16,2	12,2	09	18	03	28		
20	01 51	25° 59	19,9 ♁	16,5	28,5	16,4	11	17	03	28		
1 nov.	02 38	07° 58 ♎	10,4 ♎	01,4 ♎	13,3 ♌	20,5	12	17	03	28	1	
10	03 14	16° 59	02,9 ♎	08,3	24,5	22,7	14	16	03	28		
20	03 53	27° 04	10,1 ♎	04,6	06,9 ♎	24,3	16	16	04	28		
1 dic.	04 36	08° 12 ♎	15,5 ♋	22,9 ♎	20,7	24,4	18	15	04	27	0	
10	05 12	17° 20	05,0 ♄	26,5	02,1 ♎	23,4	20	14	04	27		
20	05 51	27° 31	18,7 ♃	08,4 ♎	14,6	20,8	22	13	05	27		

1914	T.S.	☉	☽	♀	♂	♂	♂	♂	♂	♂	♂	♂
	h m	°	'	"	'	"	'	"	'	"	'	"
1 gen.	06 39	09 ⁰ 44	01,2	25,7	29,7	16,5	25	12	06	27	0	
10	07 14	18 ⁰ 54	21,0	09,5	11,0	12,9	27	12	06	27		
20	07 54	29 ⁰ 06	11,8	25,6	23,6	09,4	29	11	07	26	II	
1 feb.	08 41	11 ⁰ 18	14,8	16,1	08,6	06,7	02	11	07	26	29	
10	09 16	20 ⁰ 25	10,5	02,2	19,9	05,7	04	11	08	26		
20	09 56	00 ⁰ 30	02,9	18,2	02,5	05,9	06	11	08	25		
1 mar.	10 31	09 ⁰ 34	23,1	24,7	13,7	07,2	08	11	09	25	29	
10	11 07	18 ⁰ 35	18,4	19,8	25,0	09,1	10	11	09	25		
20	11 46	28 ⁰ 32	12,8	11,8	07,4	11,9	12	12	10	25		
1 apr.	12 34	10 ⁰ 25	07,7	13,7	22,4	16,3	15	13	10	25	29	
10	13 09	19 ⁰ 16	11,3	22,1	03,5	19,9	16	14	11	25		
20	13 48	29 ⁰ 03	29,5	04,7	15,7	24,3	18	15	11	25		
1 mag.	14 32	09 ⁰ 46	12,3	22,5	29,3	29,6	19	16	11	25	29	
10	15 07	18 ⁰ 29	19,9	09,8	10,3	04,1	20	17	11	25		
20	15 47	28 ⁰ 07	02,0	01,3	22,4	09,3	21	18	11	25		
1 giu.	16 34	09 ⁰ 39	02,2	25,9	06,9	15,7	22	20	11	26	29	
10	17 09	18 ⁰ 15	11,9	10,8	17,8	20,7	22	21	11	26		
20	17 49	27 ⁰ 49	15,9	22,6	29,8	26,4	22	22	11	26	♁	
1 lug.	18 32	08 ⁰ 18	10,8	28,9	12,8	02,8	21	24	10	27	0	
10	19 08	16 ⁰ 53	16,9	27,4	23,5	08,2	21	25	10	27		
20	19 47	26 ⁰ 25	18,7	21,3	05,2	20,0	20	26	10	27		
1 ago.	20 35	07 ⁰ 54	04,4	19,9	12,8	21,5	18	27	09	28	1	
10	21 10	16 ⁰ 29	02,3	28,2	29,2	27,1	17	28	09	28		
20	21 49	26 ⁰ 07	06,4	15,2	10,3	03,4	16	29	08	29		
1 set.	22 37	07 ⁰ 42	25,6	08,9	23,2	11,2	14	00	08	29	1	
10	23 12	16 ⁰ 25	16,2	25,4	02,6	17,0	13	01	08	29		
20	23 52	26 ⁰ 10	27,6	12,0	12,5	23,6	13	01	08	29		
1 ott.	00 35	06 ⁰ 58	00,7	28,3	22,6	01,1	12	02	07	00	♁	
10	01 10	15 ⁰ 40	18,6	09,9	29,9	07,2	12	02	07	00		
20	01 50	25 ⁰ 45	06,2	19,9	06,6	14,1	12	02	07	00		
1 nov.	02 37	07 ⁰ 43	16,1	21,2	11,6	22,5	13	02	07	00	2	
10	03 13	16 ⁰ 45	05,0	11,1	12,1	28,9	14	01	07	00		
20	03 52	26 ⁰ 49	29,5	08,0	09,0	06,9	15	01	08	00		
1 dic.	04 36	07 ⁰ 57	18,6	19,6	02,7	14,2	16	00	08	00	1	
10	05 11	17 ⁰ 05	11,1	02,7	28,4	20,8	18	29	08	00		
20	05 50	27 ⁰ 16	05,8	17,9	27,1	28,4	20	28	09	29	♁	

POSIZIONI PLANETARIE

1915	T.S.	☉	☾	♀	♂	♂	♃	♄	♅	♁	♂	♁
	h m	♋	♌	♋	♌	♋	♌	♌	♌	♌	♌	♌
1 gen.	06 38	09° 30	03,6	06,7	00,5	07,5	22	27	09	29	0	
10	07 13	18° 39	03,1 ♎	21,3	05,7	14,4	24	27	10	29		
20	07 53	28° 50	22,8 ♋	08,2 ♌	13,4	22,0	26	26	10	29		
1 feb.	08 40	11° 03 ♌	20,9 ♌	27,9	24,4	01,4 ♌	29	25	11	28	0	
10	09 15	20° 10	26,8 ♀	07,4 ♋	03,4 ♋	08,4	01 ♋	25	12	28		
20	09 55	00° 16 ♋	07,2 ♀	03,9	13,9	16,2	03	25	12	28		
1 mar.	10 30	09° 19	29,4 ♌	25,1 ♌	23,8	23,3	06	25	13	28	0	
10	11 06	18° 20	07,5 ♋	23,8	03,9 ♌	00,2 ♋	08	25	13	27		
20	11 45	28° 18	15,2 ♀	00,6 ♋	15,3	08,2	10	25	14	27		
1 apr.	12 33	10° 11 ♎	20,8 ♌	15,0	29,3	17,6	13	26	14	27	0	
10	13 08	19° 02	27,7 ♌	28,7	09,8 ♋	24,6	15	27	14	27		
20	13 47	28° 50	29,2 ♌	16,3 ♎	21,6	02,4 ♎	17	27	15	27		
1 mag.	14 31	09° 32 ♀	29,6 ♎	08,6 ♀	04,7 ♎	10,9	19	28	15	27	0	
10	15 06	18° 15	02,4 ♎	27,9	15,5	17,8	21	29	15	27		
20	15 46	27° 54	02,3 ♌	16,8 ♌	27,5	25,4	23	00 ♌	15	28		
1 giu.	16 33	09° 25 ♌	22,9 ♋	02,6 ♌	11,9 ♀	04,4 ♀	24	02	15	28	1	
10	17 09	18° 02	17,6 ♀	08,6	22,7	11,0	26	03	15	28		
20	17 48	27° 35	20,2 ♋	08,2	04,8 ♌	18,4	27	04	15	28		
1 lug.	18 31	08° 04 ♌	29,2 ♌	02,4	18,2	26,3	28	06	15	29	2	
10	19 07	16° 39	20,1 ♌	00,4	29,1	02 ♌	28	07	14	29		
20	19 46	26° 11	27,8 ♌	05,9	11,3 ♌	09,6	28	08	14	00 ♌		
1 ago.	20 34	07° 39 ♌	16,3 ♎	23,5	26,0	17,8	28	10	13	00	2	
10	21 09	16° 17	05,2 ♌	11,5 ♌	07,1 ♌	23,8	27	11	13	00		
20	21 48	25° 53	21,3 ♀	01,5 ♋	19,4	00,4 ♌	26	12	13	01		
1 set.	22 36	07° 28 ♋	00,6 ♌	22,9	04,3 ♋	08,1	25	13	12	01	3	
10	23 11	16° 12	23,2 ♋	07,0 ♌	15,5	13,6	24	14	12	01		
20	23 51	25° 57	13,8 ♌	20,6	27,9	19,7	23	15	12	02		
1 ott.	00 34	06° 44 ♌	02,3 ♌	02,4 ♎	11,6 ♌	26,2	21	15	11	02	3	
10	01 10	15° 35	00,4 ♎	06,9	22,8	01,2 ♌	20	16	11	02		
20	01 49	25° 31	20,4 ♋	01,3	05,3 ♎	06,5	19	16	11	02		
1 nov.	02 36	07° 28 ♎	16,6 ♌	21,3 ♌	20,3	12,5	18	16	11	02	3	
10	03 12	16° 30	24,1 ♀	28,0	01,5 ♀	16,6	18	16	11	02		
20	03 51	26° 34	07,4 ♀	12,2 ♎	14,0	20,7	18	16	12	02		
1 dic.	04 35	07° 42 ♀	20,5 ♋	29,4	27,7	24,5	19	15	12	02	2	
10	05 10	16° 50	02,4 ♌	13,5 ♀	09,0 ♋	27,0	19	14	12	02		
20	05 49	27° 01	10,4 ♌	29,3	21,5	28,9	20	14	13	02		

1916	T.S.	☉	☽	♀	♁	♂	♃	♅	♁	♁	♁	♁
	h m	♈	♎	♈	♋	♎	♈	♋	♋	♎	♎	♋
1 gen.	06 41	09 ⁰ 15	10,7	18,5	06,4	29,8	22	13	13	01	1	
10	07 12	18 ⁰ 25	22,7 ♃	03,1 ♋	17,6	29,3	23	12	14	01		
20	07 52	28 ⁰ 36	24,7 ♋	17,2	29,9	27,4	25	11	14	01		
1 feb.	08 39	10 ⁰ 48 ♋	03,9 ♈	19,8	14,6 ♃	23,6	27	10	15	01	1	
10	09 14	19 ⁰ 55	09,4 ♃	09,9	25,6	20,1	29	10	15	00		
20	09 54	00 ⁰ 01 ♃	10,5 ♃	06,5	07,6 ♃	16,2	01 ♃	09	16	00		
1 mar.	10 33	10 ⁰ 05	28,0 ♈	13,0	19,5	13,1	04	09	17	00	1	
10	11 09	19 ⁰ 05	29,6 ♃	23,2	00,1 ♃	11,2	06	09	17	00		
20	11 48	29 ⁰ 03	02,8 ♃	07,2 ♃	11,6	10,4	08	09	18	29 ♋		
1 apr.	12 36	10 ⁰ 56 ♃	19,9 ♃	27,4	25,0	10,9	11	09	18	29	1	
10	13 11	19 ⁰ 48	13,2 ♋	14,5 ♃	04,7 ♃	12,4	13	10	18	29		
20	13 50	29 ⁰ 34	23,5 ♎	05,4 ♃	15,1	14,8	16	10	19	29		
1 mag.	14 34	10 ⁰ 16 ♃	25,8 ♃	27,2	25,6	18,4	18	11	19	29	1	
10	15 09	18 ⁰ 59	14,9 ♎	10,3 ♃	03,5 ♋	21,8	20	12	19	00 ♎		
20	15 49	28 ⁰ 38	02,2 ♈	18,2	10,9	26,0	22	13	19	00		
1 giu.	16 36	10 ⁰ 09 ♃	12,2 ♃	17,6	17,4	01,5 ♃	25	14	19	00	2	
10	17 12	18 ⁰ 46	00,6 ♃	12,9	19,6	06,0	27	16	19	00		
20	17 51	28 ⁰ 18	25,4 ♋	10,9	18,5	11,2	29	17	19	01		
1 lug.	18 38	08 ⁰ 48 ♋	14,8 ♋	17,2	13,3	17,2	00 ♃	18	19	01	3	
10	19 10	17 ⁰ 22	06,2 ♎	28,7	07,8	22,3	02	19	18	01		
20	19 49	24 ⁰ 55	02,5 ♃	17,3 ♋	03,8	28,1	03	21	18	02		
1 ago.	20 37	08 ⁰ 23 ♎	29,4 ♎	12,4 ♎	04,0	05,3 ♃	04	22	18	02	3	
10	21 12	17 ⁰ 00	28,1 ♃	29,7	07,4	10,8	05	23	17	02		
20	21 51	26 ⁰ 37	20,4 ♃	16,6 ♃	13,2	17,3	05	24	17	03		
1 set.	22 39	08 ⁰ 12 ♃	16,2 ♃	03,6 ♃	22,8	24,9	05	26	16	03	4	
10	23 14	16 ⁰ 56	21,6 ♋	13,7	01,0 ♎	00,8 ♎	04	27	16	04		
20	23 54	26 ⁰ 40	05,1 ♋	20,3	10,8	05,6	04	28	16	04		
1 ott.	00 37	07 ⁰ 28 ♃	22,9 ♎	16,7	22,4	15,1	03	29	16	04	4	
10	01 13	16 ⁰ 20	29,6 ♃	07,3	02,3 ♃	21,4	02	29	15	04		
20	01 52	26 ⁰ 15	06,6 ♎	08,2	13,6	28,5	00	00 ♎	15	04		
1 nov.	02 39	08 ⁰ 14 ♎	15,4 ♈	24,4	27,6	07,1 ♃	29 ♃	00	15	04	4	
10	03 15	17 ⁰ 16	19,1 ♃	08,9 ♎	08,3 ♃	13,7	28	00	15	04		
20	03 54	27 ⁰ 21	20,6 ♃	25,0	20,3	21,2	26	00	16	04		
1 dic.	04 38	08 ⁰ 29 ♃	24,4 ♋	12,4 ♃	03,7 ♎	29,5	26	00	16	04	3	
10	05 13	17 ⁰ 37	22,8 ♃	26,4	14,7	06,3 ♈	25	29 ♋	16	04		
20	05 52	27 ⁰ 47	24,1 ♃	12,5 ♈	27,2	14,1	25	29	17	04		

POSIZIONI PLANETARIE

1917	T.S.	☉	☾	♃	♄	♅	♆	♇	♁	♂	♂	♂
	h m	♈	♉	♊	♋	♌	♍	♎	♏	♐	♑	♒
1 gen.	06 40	10° 01	16,2	29,2	12,0	23,4	25	28	17	04	2	
10	07 15	19° 12	07,4 ♀	05,7 ♂	23,2	00,4 ♂	26	27	18	03		
20	07 55	29° 23	13,4 ♀	27,6 ♈	05,7 ♈	08,2	26	26	18	03		
1 feb.	08 42	11° 34 ♂	04,5 ♀	19,7	20,6	17,7	28	25	19	03	2	
10	09 17	20° 41	21,9 ♀	24,8	01,9 ♂	24,8	29	25	19	03		
20	09 57	00° 47 ♀	06,1 ♂	05,8 ♂	14,4	02,7 ♀	01 ♂	24	20	02		
1 mar.	10 32	09° 50	13,3 ♀	18,2	25,6	09,8	02	24	20	02	2	
10	11 08	18° 51	01,5 ♂	02,2 ♀	06,6 ♀	16,9	04	23	21	02		
20	11 47	28° 48	14,9 ♂	19,6	19,2	24,7	06	23	21	02		
1 apr.	12 35	10° 42 ♀	27,8 ♂	13,6 ♀	04,2 ♀	04,1 ♀	09	23	22	02	2	
10	13 10	19° 33	18,5 ♀	01,5 ♂	15,3	11,1	11	23	22	02		
20	13 50	29° 19	08,5 ♀	18,6	27,7	18,7	13	24	23	02		
1 mag.	14 33	10° 02 ♀	29,4 ♀	28,5	11,3 ♂	27,1	16	24	23	02	3	
10	15 08	18° 45	25,4 ♀	28,7	22,4	03,8 ♂	18	25	23	02		
20	15 48	28° 23	15,5 ♂	23,5	04,6 ♀	11,2	20	26	23	02		
1 giu.	16 35	09° 55 ♀	13,8 ♂	20,8	19,4	20,0	23	27	23	02	3	
10	17 11	18° 32	18,2 ♂	25,4	00,5 ♂	26,5	25	28	23	02		
20	17 50	28° 04	03,3 ♂	06,6 ♀	12,7	03,6 ♀	27	29	23	03		
1 lug.	18 33	08° 34 ♂	17,6 ♀	25,2	26,2	11,4	00 ♀	00 ♀	23	03	4	
10	19 09	17° 08	27,4 ♀	13,9 ♂	07,2 ♀	17,6	02	01	23	03		
20	19 44	26° 41	06,3 ♀	04,9 ♀	19,4	24,5	03	03	22	04		
1 ago.	20 36	08° 09 ♀	07,4 ♈	27,0	03,9 ♀	02,6 ♂	06	04	22	04	5	
10	21 11	16° 46	18,8 ♂	10,9 ♀	14,9	08,5	07	05	21	05		
20	21 51	26° 23	20,7 ♀	23,5	27,0	15,1	08	07	21	05		
1 set.	22 38	07° 58 ♀	00,5 ♀	03,0 ♂	11,4 ♂	22,8	10	08	21	05	5	
10	23 13	16° 42	06,3 ♂	03,1	22,2	28,5	10	09	20	06		
20	23 53	26° 26	06,4 ♀	24,4 ♀	04,1 ♀	04,6 ♀	11	10	20	06		
1 ott.	00 36	07° 13 ♂	09,3 ♀	20,2	17,2	11,4	11	11	20	06	5	
10	01 12	16° 06	09,0 ♀	29,7	27,7	16,7	11	12	19	06		
20	01 51	26° 01	11,3 ♀	16,1 ♂	09,3 ♀	22,5	10	13	19	07		
1 nov.	02 38	07° 59 ♀	00,8 ♀	06,3 ♀	23,0	29,2	09	13	19	07	5	
10	03 14	17° 01	22,8 ♀	20,7	03,1 ♈	04,1 ♀	08	14	19	07		
20	03 53	27° 06	01,9 ♂	06,4 ♀	14,0	09,2	07	14	19	07		
1 dic.	04 37	08° 14 ♀	05,5 ♂	23,1	25,5	14,6	06	14	20	06	4	
10	05 12	17° 22	24,9 ♂	06,1 ♈	04,7 ♂	18,6	04	14	20	06		
20	05 52	27° 32	10,9 ♀	17,5	13,2	22,8	02	14	20	06		

1918	T.S.	☉	☽	♀	♀	♂	♃	♄	♅	♆	♇	♈
	h m	♈	♉	♈	♊	♋	♌	♍	♎	♏	♐	♑
1 gen.	06 39	09 ⁰ 46	20,7	15,3	21,9	27,1	02	13	21	06	4	
10	07 14	18 ⁰ 56	11,1 ♀	04,9	26,5	29,6	01	12	21	06		
20	07 54	29 ⁰ 08	04,1 ♂	05,5	28,5	01,7 =	01	12	22	05		
1 feb.	08 41	11 ⁰ 20 =	04,7 =	17,4	25,7	03,0	01	11	23	05	3	
10	09 17	20 ⁰ 27 =	00,8 =	29,5	20,6	02,8	01	10	23	05		
20	09 56	00 ⁰ 32 ♀	24,5 ♀	14,5 =	15,1	01,4	02	09	24	05		
1 mar.	10 31	09 ⁰ 35	13,4 =	29,5	12,8	29,1 ♀	03	08	24	04	3	
10	11 07	18 ⁰ 36	09,8 =	15,7 ♀	13,7	25,9	04	08	25	04		
20	11 46	28 ⁰ 34	03,7 =	05,4 ♀	18,0	22,0	05	07	25	04		
1 apr.	12 34	10 ⁰ 26 ♀	28,6 ♀	27,6	26,1	17,7	07	07	26	04	3	
10	13 09	19 ⁰ 18	02,4 ♀	08,1 ♂	03,6 ♀	15,5	09	07	26	04		
20	13 49	29 ⁰ 05	19,6 ♉	09,8	12,8	14,1	11	07	26	04		
1 mag.	14 32	09 ⁰ 48 ♂	03,5 ♈	03,5	23,8	14,0	13	08	27	04	3	
10	15 07	18 ⁰ 31	11,1 ♂	00,4	03,4 ♀	15,1	15	08	27	04		
20	15 47	28 ⁰ 09	21,8 ♀	03,8	14,2	17,2	17	09	27	04		
1 giu.	16 38	09 ⁰ 40 ♀	24,3 =	15,9	27,5	20,7	20	10	27	04	4	
10	17 10	18 ⁰ 17	02,1 =	29,9	07,7 ♂	24,1	22	10	27	05		
20	17 49	27 ⁰ 50	05,8 ♀	19,3 ♀	19,2	28,3	24	11	27	05		
1 lug.	18 32	08 ⁰ 20 =	03,5 ♀	13,1 =	01,9 ♀	03,4 =	27	13	27	05	4	
10	19 08	16 ⁰ 55	06,7 ♉	01,2 ♉	12,5	08,0	29	14	27	06		
20	19 47	26 ⁰ 27	08,5 ♀	18,5	24,3	13,4	01 =	15	26	06		
1 ago.	20 35	07 ⁰ 55 ♉	26,6 ♂	04,8 ♀	08,6 =	20,2	04	16	26	06	5	
10	21 10	16 ⁰ 33	22,1 ♀	13,3	19,5	25,6	05	17	26	07		
20	21 50	26 ⁰ 09	26,4 ♈	16,8	01,6 ♉	01,7 ♀	07	19	25	07		
1 set.	22 37	07 ⁰ 44 ♀	16,8 =	09,7	16,2	09,5	10	20	25	08	6	
10	23 12	16 ⁰ 28	06,3 ♀	03,6	27,3	15,4	11	21	24	08		
20	23 52	26 ⁰ 12	18,5 ♀	08,5	09,6 ♀	22,2	12	23	24	08		
1 ott.	00 35	07 ⁰ 00 =	21,5 ♉	25,8	23,3	29,7	14	24	24	08	6	
10	01 11	15 ⁰ 53	09,0 ♀	11,8 =	04,5 =	06,8 ♀	14	25	24	09		
20	01 50	25 ⁰ 47	27,1 ♀	28,8	16,9	13,4	15	26	23	09		
1 nov.	02 37	07 ⁰ 45 ♀	06,5 =	18,0 ♀	02,0 ♀	22,2	15	26	23	09	6	
10	03 13	16 ⁰ 47	26,0 ♈	01,6 ♀	13,3	28,9	15	27	23	09		
20	03 52	26 ⁰ 51	19,9 ♀	15,9	25,8	06,5 ♈	15	27	23	09		
1 dic.	04 36	07 ⁰ 58 ♀	08,8 ♀	29,4	09,7 ♀	14,9	14	28	24	09	6	
10	05 11	17 ⁰ 08	02,9 ♀	03,7 ♈	21,0	21,9	13	28	24	09		
20	05 51	27 ⁰ 18	25,7 =	24,1 ♀	03,6 ♈	29,7	12	28	24	08		

POSIZIONI PLANETARIE

1919	T.S.	☉	☾	♀	♀	♂	♃	♄	♅	♁	♂	♁
	h m	° ' "	♋	♌	♌	♍	♎	♏	♐	♑	♒	♓
1 gen.	06 38	09 ⁰ 31		23,7	18,2	18,7	09,2	10	27	25	08	5
10	07 13	18 ⁰ 42		25,8 ♀	25,6	00,0 ♁	16,4	09	27	25	08	
20	07 53	28 ⁰ 52		12,6 ♃	08,1 ♌	12,5	24,1	08	26	26	08	
1 feb.	08 40	11 ⁰ 05	♁	11,6 ♁	25,5	27,5	03,7 ♃	07	25	26	07	5
10	09 16	20 ⁰ 12		18,7 ♀	09,9 ♁	08,8 ♃	10,6	06	25	27	07	
20	09 55	00 ⁰ 18	♃	26,9 ♁	27,2	21,2	18,5	05	24	27	07	
1 mar.	10 30	09 ⁰ 21		19,8 ♁	13,7 ♃	02,4 ♀	25,5	05	23	28	07	4
10	11 06	18 ⁰ 22		29,3 ♀	01,0 ♀	13,0	02,5 ♀	05	22	28	06	
20	11 45	28 ⁰ 19		05,2 ♀	16,6	25,7	10,2	06	22	29	06	
1 apr.	12 33	10 ⁰ 12	♀	11,9 ♀	21,7	10,4 ♃	19,4	07	21	00 ♃	06	4
10	13 08	19 ⁰ 04		18,9 ♀	16,1	21,3	26,1	08	21	00	06	
20	13 48	28 ⁰ 52		19,4 ♀	10,8	03,2 ♀	03,6 ♃	09	21	00	06	
1 mag.	14 31	09 ⁰ 34	♃	20,5 ♃	13,9	16,3	11,7	10	21	01	06	4
10	15 06	18 ⁰ 17		23,2 ♃	22,2	26,7	18,2	12	21	01	06	
20	15 46	27 ⁰ 55		23,0 ♌	05,7 ♃	08,3 ♁	25,4	14	21	01	06	
1 giu.	16 33	09 ⁰ 27	♀	13,2 ♁	27,1	21,8	03,9 ♀	16	22	01	07	5
10	17 09	18 ⁰ 03		07,6 ♀	16,1 ♀	01,7 ♀	10,3	18	23	01	07	
20	17 48	27 ⁰ 37		12,0 ♃	07,6 ♁	12,4	17,2	20	24	01	07	
1 lug.	18 31	08 ⁰ 06	♁	19,3 ♀	28,2	23,5	24,7	22	25	01	07	5
10	19 07	16 ⁰ 42		09,8 ♀	11,7 ♀	02,1 ♃	00,8 ♁	24	26	01	08	
20	19 46	26 ⁰ 14		20,2 ♀	22,9	10,7	07,6	27	27	00	08	
1 ago.	20 34	07 ⁰ 42	♀	06,2 ♁	28,9	19,5	15,5	29	28	00	09	6
10	21 09	16 ⁰ 18		25,2 ♌	26,0	24,4	21,4	01 ♀	29	00	09	
20	21 49	25 ⁰ 55		13,5 ♀	18,4	27,1	27,9	03	01 ♃	29 ♁	09	
1 set.	22 36	07 ⁰ 29	♃	20,2 ♀	19,4	25,6	05,6 ♀	06	02	29	10	7
10	23 11	16 ⁰ 14		14,5 ♃	01,4 ♃	21,4	11,3	08	03	29	10	
20	23 51	25 ⁰ 59		05,5 ♀	19,6	15,2	17,6	10	04	28	10	
1 ott.	00 34	06 ⁰ 46	♁	21,8 ♀	09,6 ♁	11,4	24,4	12	06	28	11	7
10	01 10	15 ⁰ 38		21,6 ♀	24,7	11,7	29,9	13	07	28	11	
20	01 49	25 ⁰ 32		11,7 ♃	10,3 ♀	15,4	05,9 ♃	14	08	27	11	
1 nov.	02 36	07 ⁰ 31	♀	06,7 ♁	27,6	23,2	13,2	16	09	27	11	7
10	03 12	16 ⁰ 32		15,0 ♀	09,0 ♀	00,6 ♁	18,4	17	10	27	11	
20	03 51	26 ⁰ 36		28,0 ♁	17,6	09,9	24,1	17	10	27	11	
1 dic.	04 35	07 ⁰ 44	♀	11,5 ♃	12,4	21,2	00,3 ♁	18	11	28	11	7
10	05 10	16 ⁰ 52		22,9 ♁	02,4	00,9 ♀	05,2	18	11	28	11	
20	05 50	27 ⁰ 03		00,7 ♀	05,5	12,2	10,5	17	11	28	11	

1920	T.S.	☉	☽	♀	♀	♂	♃	♄	♅	♆	♇	♈	♉	♊
	h m	°	'	"	'	"	'	"	'	"	'	"	'	"
1 gen.	06 37	09 ⁰ 17	02,1	19,7	26,0	16,5	16	11	29	10	6			
10	07 12	18 ⁰ 27	13,4 ♃	02,6 ♃	06,6 ♃	20,8	16	11	29	10				
20	07 52	28 ⁰ 38	14,8 ♃	17,8	18,6	25,2	14	10	29	10				
1 feb.	08 39	10 ⁰ 49 ♃	25,2 ♃	07,4 ♃	03,0 ♃	00,0 ♃	13	10	00 ♃	10	6			
10	09 15	19 ⁰ 57	29,4 ♃	23,2	13,9	03,1	12	09	01	09				
20	09 54	00 ⁰ 04 ♃	01,3 ♃	11,5 ♃	26,2	05,9	10	08	01	09				
1 mar.	10 33	10 ⁰ 07	19,7 ♃	27,8	08,4 ♃	07,9	09	08	02	09	5			
10	11 09	19 ⁰ 07	19,2 ♃	04,6 ♃	19,4	08,9	09	07	02	09				
20	11 48	29 ⁰ 05	23,3 ♃	29,7 ♃	01,6 ♃	08,9	08	06	03	08				
1 apr.	12 36	10 ⁰ 58 ♃	11,3 ♃	21,8	16,4	07,3	08	05	03	08	5			
10	13 11	19 ⁰ 49	02,7 ♃	23,7	27,5	04,9	08	05	04	08				
20	13 51	29 ⁰ 36	14,5 ♃	02,4 ♃	09,7 ♃	01,4	08	05	04	08				
1 mag.	14 38	10 ⁰ 18 ♃	16,7 ♃	16,9	23,2	27,4 ♃	09	04	05	08	5			
10	15 09	19 ⁰ 01	04,9 ♃	01,9 ♃	04,3 ♃	24,5	10	04	05	08				
20	15 49	28 ⁰ 39	23,1 ♃	21,4	16,5	22,2	11	04	05	09				
1 giu.	16 36	10 ⁰ 10 ♃	02,3 ♃	17,4 ♃	01,2 ♃	21,3	12	05	05	09	6			
10	17 12	18 ⁰ 47	21,4 ♃	05,5 ♃	12,3	21,7	14	05	05	09				
20	17 51	28 ⁰ 20	16,5 ♃	21,7	24,5	23,5	16	06	05	09				
1 lug.	18 34	08 ⁰ 49 ♃	04,9 ♃	04,5 ♃	08,1 ♃	26,5	18	07	05	10	6			
10	19 10	17 ⁰ 24	27,4 ♃	09,8	19,1	29,7	19	08	05	10				
20	19 49	26 ⁰ 56	23,2 ♃	08,6	01,4 ♃	03,9 ♃	21	09	05	10				
1 ago.	20 37	08 ⁰ 24 ♃	20,1 ♃	00,9	16,2	09,7	24	10	04	11	7			
10	21 12	17 ⁰ 02	19,6 ♃	29,8 ♃	27,3	14,5	26	11	04	11				
20	21 52	26 ⁰ 39	10,3 ♃	09,2 ♃	09,6 ♃	20,3	28	12	03	11				
1 set.	22 39	08 ⁰ 14 ♃	07,6 ♃	00,5 ♃	24,5	27,6	01 ♃	14	03	12	8			
10	23 14	16 ⁰ 58	13,2 ♃	17,8	05,5 ♃	03,3 ♃	03	15	03	12				
20	23 54	26 ⁰ 43	24,5 ♃	05,7 ♃	17,9	09,9	05	16	02	12				
1 ott.	00 37	07 ⁰ 29 ♃	14,5 ♃	23,4	01,5 ♃	17,5	07	17	02	13	8			
10	01 13	16 ⁰ 22	21,1 ♃	06,6 ♃	12,7	23,8	09	19	02	13				
20	01 52	26 ⁰ 17	26,1 ♃	19,7	24,8	01,1 ♃	11	20	01	13				
1 nov.	02 39	08 ⁰ 16 ♃	07,5 ♃	00,9 ♃	09,5 ♃	09,9	13	21	01	13	8			
10	03 15	17 ⁰ 18	09,5 ♃	00,6	20,5	16,6	14	22	01	13				
20	03 54	27 ⁰ 23	10,5 ♃	19,0 ♃	02,7 ♃	24,2	15	23	01	13				
1 dic.	04 38	08 ⁰ 30 ♃	16,5 ♃	18,4	16,2	02,6 ♃	17	23	01	13	8			
10	05 13	17 ⁰ 38	13,0 ♃	28,4	27,0	09,6	17	24	02	13				
20	05 53	27 ⁰ 48	14,3 ♃	12,6 ♃	09,0 ♃	17,4	18	24	02	13				

POSIZIONI PLANETARIE

1921	T.S.	☉	☽	♀	♀	♂	♃	♅	♁	♂	♃	♁	
	h m	°	'	°	'	°	'	°	'	°	'	°	'
1 gen.	06 44	10 ⁰ 03	07,6	00,8	23,2	26,6	18	24	02	13	7		
10	07 15	19 ⁰ 13	27,6 ♀	15,0	03,6 ♃	03,6 ♃	18	24	03	12			
20	07 55	29 ⁰ 25	03,9 ♃	01,5 ♃	15,0	11,4	18	24	03	12			
1 feb.	08 42	11 ⁰ 35 ♃	24,8 ♃	22,4	28,1	20,6	17	24	04	12	7		
10	09 19	20 ⁰ 43	12,6 ♃	07,2 ♃	07,5 ♃	27,5	16	23	04	12			
20	09 57	00 ⁰ 49 ♃	27,2 ♃	17,4	16,9	05,2 ♃	15	22	05	11			
1 mar.	10 32	09 ⁰ 52	03,3 †	14,0	25,1	11,9	14	22	05	11	6		
10	11 08	18 ⁰ 53	21,7 ♃	05,6	01,8 ♃	18,6	13	21	06	11			
20	11 47	28 ⁰ 51	06,7 ♃	04,2	07,4	26,2	12	20	06	11			
1 apr.	12 35	10 ⁰ 43 ♃	17,4 ♀	13,0	10,3	04,9 ♃	10	19	07	11	6		
10	13 10	19 ⁰ 35	09,5 ♃	24,1	08,8	11,5	09	19	08	11			
20	13 50	29 ⁰ 21	29,8 ♃	09,4 ♃	03,7	18,6	09	18	08	10			
1 mag.	14 33	10 ⁰ 04 ♃	19,2 ♃	29,4	27,2 ♃	26,4	08	18	08	10	7		
10	15 08	18 ⁰ 47	16,6 ♃	18,2 ♃	24,2	02,7 ♃	08	18	09	11			
20	15 48	28 ⁰ 25	06,4 ♃	09,6 ♃	24,5	09,7	09	17	09	11			
1 giu.	16 32	09 ⁰ 56 ♃	03,7 ♃	01,2 ♃	29,4	17,9	09	18	09	11	7		
10	17 11	18 ⁰ 33	10,2 ♃	12,7	05,1 ♃	24,1	10	18	09	11			
20	17 50	28 ⁰ 06	23,5 †	19,9	13,0	00,7 ♃	11	18	09	11			
1 lug.	18 33	08 ⁰ 36 ♃	07,6 ♃	19,5	22,9	08,1	13	19	09	12	8		
10	19 09	17 ⁰ 10	19,1 ♃	14,4	01,7 ♃	14,1	14	20	09	12			
20	19 48	26 ⁰ 42	26,6 ♀	11,2	12,0	20,6	16	20	09	12			
1 ago.	20 36	08 ⁰ 10 ♃	28,0 ♃	19,0	24,9	28,4	18	22	08	13	9		
10	21 11	16 ⁰ 48	09,6 ♃	03,1 ♃	04,9 ♃	04,2 ♃	20	23	08	13			
20	21 51	26 ⁰ 24	10,8 ♃	22,8	16,2	10,6	22	24	08	14			
1 set.	22 38	08 ⁰ 00 ♃	21,7 ♃	16,0 ♃	00,1 ♃	18,3	24	25	07	14	9		
10	23 13	16 ⁰ 43	26,4 †	01,5 ♃	10,6	24,0	26	26	07	14			
20	23 53	26 ⁰ 28	27,1 ♃	16,9	22,6	00,4 ♃	28	27	06	15			
1 ott.	00 36	07 ⁰ 15 ♃	00,2 ♃	01,6 ♃	05,8 ♃	07,2	01 ♃	29	06	15	10		
10	01 12	16 ⁰ 08	28,8 ♀	11,3	16,8	12,8	03	00 ♃	06	15			
20	01 51	26 ⁰ 03	02,6 ♃	16,3	29,1	19,1	05	01	05	15			
1 nov.	02 38	08 ⁰ 01 ♃	20,9 ♃	06,7	13,9 ♃	26,5	07	02	05	15	9		
10	03 14	17 ⁰ 03	12,4 ♃	00,5	25,2	02,1 ♃	09	03	05	15			
20	03 53	27 ⁰ 08	24,4 ♃	08,3	07,6 ♃	08,2	11	04	05	15			
1 dic.	04 37	08 ⁰ 16 †	25,5 †	23,8	21,4	14,8	13	05	05	15	9		
10	05 12	17 ⁰ 24	14,5 ♃	07,7 †	02,7 †	20,2	14	06	05	15			
20	05 52	27 ⁰ 35	03,5 ♃	23,3	15,3	26,2	15	06	06	15			

1922	T.S.	☉	☽	♀	♂	♂	♃	♄	♅	♆	♇	♈
	h m	♌	♍	♌	♌	♍	♎	♏	♏	♐	♑	♒
1 gen.	06 39	09 ⁰ 47	10,8	12,4	00,4	03,2	17	07	06	15	8	
10	07 14	18 ⁰ 58	00,9 ♀	27,2	11,7	08,4	18	07	07	15		
20	07 54	29 ⁰ 10	25,9 ♎	13,7 ♎	24,3	14,1	18	07	07	15		
1 feb.	08 41	11 ⁰ 22 ♎	24,8 ♋	29,5	09,4 ♎	20,6	18	07	08	14	8	
10	09 17	20 ⁰ 29	21,5 ♎	29,4	20,6	25,5	18	07	08	14		
20	09 56	00 ⁰ 34 ♋	15,3 ♀	19,1	03,2 ♋	00,6 ♀	18	06	09	14		
1 mar.	10 32	09 ⁰ 37	03,6 ♀	16,3	14,4	05,1	17	06	09	13	7	
10	11 07	18 ⁰ 38	29,9 ♎	21,3	25,6	09,3	17	05	10	13		
20	11 46	28 ⁰ 36	24,3 ♀	02,2 ♋	08,1 ♀	13,6	15	04	10	13		
1 apr.	12 34	10 ⁰ 28 ♀	19,3 ♀	19,3	23,0	18,1	14	03	11	13	7	
10	13 09	19 ⁰ 20	23,6 ♋	04,6 ♀	04,1 ♀	20,9	13	03	11	13		
20	13 49	29 ⁰ 07	09,8 ♎	23,8	16,5	23,4	12	02	12	13		
1 mag.	14 32	09 ⁰ 50 ♀	24,9 ♀	17,2 ♀	00,4 ♀	24,9	10	01	12	13	8	
10	15 08	18 ⁰ 33	01,8 ♍	05,1 ♀	10,9	25,3	10	01	12	13		
20	15 47	28 ⁰ 11	11,6 ♋	20,2	23,1	24,4	09	00	13	13		
1 giu.	16 34	09 ⁰ 42 ♀	16,7 ♍	29,9	07,6 ♎	21,8	09	00	13	13	8	
10	17 10	18 ⁰ 19	22,5 ♀	00,3 ♎	18,4	19,1	09	00	13	13		
20	17 49	27 ⁰ 52	25,4 ♀	25,4 ♀	00,4 ♍	15,8	09	01	13	14		
1 lug.	18 33	08 ⁰ 21 ♎	25,8 ♋	22,2	13,4	12,8	09	01	13	14	9	
10	19 08	16 ⁰ 57	27,3 ♌	26,3	24,0	11,5	10	01	13	14		
20	19 47	26 ⁰ 28	28,3 ♀	08,4 ♎	05,6 ♋	11,2	11	02	13	14		
1 ago.	20 35	07 ⁰ 54 ♍	18,4 ♍	00,9 ♍	19,4	12,6	13	03	12	15	10	
10	21 10	16 ⁰ 34	12,2 ♋	19,5	29,5	14,8	14	04	12	15		
20	21 50	26 ⁰ 10	17,0 ♎	08 ♋	10,6 ♎	18,3	16	05	12	16		
1 set.	22 37	07 ⁰ 46 ♋	08,0 ♌	28,2	23,5	23,5	18	06	11	16	10	
10	23 12	16 ⁰ 29	26,4 ♀	10,9 ♎	02,7 ♍	28,1	20	07	11	16		
20	23 52	26 ⁰ 14	09,3 ♋	22,6	12,5	03,6 ♌	22	08	11	17		
1 ott.	00 32	07 ⁰ 01 ♎	12,2 ♎	29,9	22,4	10,3	24	10	10	17	11	
10	01 11	15 ⁰ 54	29,6 ♀	26,3	29,4	15,9	26	11	10	17		
20	01 50	25 ⁰ 48	17,7 ♎	16,5	05,5 ♀	22,6	28	12	10	17		
1 nov.	02 37	07 ⁰ 47 ♍	26,6 ♋	19,4	09,6	00,8 ♎	01' ♍	14	09	18	10	
10	03 13	16 ⁰ 48	17,7 ♎	01,6 ♍	09,3	07,2	03	15	09	18		
20	03 52	26 ⁰ 52	10,4 ♀	17,4	05,3	14,3	05	16	09	18		
1 dic.	04 36	08 ⁰ 01 ♀	28,5 ♀	04,8 ♀	28,8 ♍	22,3	07	17	09	18	10	
10	05 11	17 ⁰ 09	25,3 ♍	18,9	25,2	28,8	09	17	09	18		
20	05 51	27 ⁰ 20	16,1 ♌	04,7 ♌	24,8	06,2 ♋	11	18	10	17		

POSIZIONI PLANETARIE

1923	T.S.	☉	☾	♀	♂	♂	♃	♄	♅	♆	♁	♂
	h m	♌	♈	♌	♍	♎	♏	♏	♐	♑	♒	♓
1 gen.	06 38	09° 32	13,8	23,8	29,3	15,0	13	19	10	17	10	
10	07 13	18° 43	18,2 ♌	07,1 ♎	05,1 †	21,6	14	19	10	17		
20	07 53	28° 54	02,5 ♎	14,9	13,2	28,9	15	20	11	17		
1 feb.	08 40	11° 07 ♎	02,4 ♎	04,7	24,4	07,7 ♏	17	20	11	16	9	
10	09 16	20° 14	10,8 †	29,2 ♌	03,5 ♌	14,2	18	19	12	16		
20	09 55	00° 20 ♎	16,6 ♏	03,9 ♎	14,2	21,4	18	19	12	16		
1 mar.	10 31	09° 23	10,3 ♎	13,4	24,1	27,8	18	19	13	16	9	
10	11 06	18° 23	21,2 †	25,9	04,3 ♎	04,2 ♏	18	18	13	15		
20	11 45	28° 21	25,1 ♏	10,9 ♎	15,7	11,3	18	18	14	15		
1 apr.	12 33	10° 14 ♏	02,9 ♌	02,4 ♏	29,7	19,6	17	17	15	15	9	
10	13 08	19° 05	10,1 ♎	20,5	10,4 ♎	25,8	17	16	15	15		
20	13 48	28° 54	09,8 ♈	11,8 ♏	22,2	02,6 ♈	16	15	16	15		
1 mag.	14 31	09° 36 ♏	11,1 ♎	29,7	05,2 ♏	10,1	14	15	16	15	9	
10	15 07	18° 19	13,5 ♎	08,5 ♈	16,1	16,2	13	14	16	15		
20	15 46	27° 58	14,2 ♓	10,6	28,1	22,8	12	13	17	15		
1 giu.	16 33	09° 28 ♈	03,8 ♌	05,2	12,5 ♏	00,7 ♓	10	13	17	15	9	
10	17 09	18° 05	27,6 ♏	02,3	23,5	06,6	10	13	17	15		
20	17 48	27° 39	03,7 ♎	05,7	05,5 ♈	13,2	09	13	17	16		
1 lug.	18 32	08° 08 ♓	09,6 ♎	17,6	18,8	20,3	09	13	17	16	10	
10	19 07	16° 43	29,6 ♏	02,7 ♓	29,7	26,1	09	13	17	16		
20	19 46	26° 15	12,3 ♌	23,5	12,0 ♓	02,5 ♎	09	14	17	17		
1 ago.	20 34	07° 43 ♎	25,8 ♎	18,0 ♎	26,7	10,2	09	15	16	17	11	
10	21 09	16° 20	15,5 ♓	04,2 ♎	07,7 ♎	15,9	10	15	16	17		
20	21 49	25° 57	05,7 †	19,5	20,1	22,4	11	16	16	18		
1 set.	22 36	07° 31 ♎	09,8 ♏	04,5 ♌	04,9 ♎	29,9	13	17	15	18	11	
10	23 11	16° 15	04,6 ♎	11,9	16,2	05,7 ♎	14	18	15	18		
20	23 51	26° 00	27,3 ♌	13,0	28,6	12,0	16	19	15	19		
1 ott.	00 34	06° 47 ♌	11,9 ♈	03,0	12,3 ♌	19,0	18	21	14	19	12	
10	01 10	15° 39	12,1 ♌	29,1 ♎	23,5	24,8	20	22	14	19		
20	01 42	25° 34	02,7 ♎	08,9 ♌	06,0 ♎	01,2 ♌	22	23	14	20		
1 nov.	02 37	07° 32 ♎	27,9 ♓	28,2	21,0	08,8	24	24	13	20	12	
10	03 12	16° 33	05,9 †	12,9 ♎	02,2 †	14,6	26	25	13	20		
20	03 51	26° 37	18,2 ♏	28,9	14,7	20,9	28	27	13	20		
1 dic.	04 35	07° 45 †	02,6 ♎	16,1 †	28,4	28,0	01 †	28	13	20	12	
10	05 10	16° 53	13,7 ♌	00,0 ♌	09,6 ♌	03,8 ♎	03	29	13	20		
20	05 50	27° 05	20,3 ♏	14,9	22,2	10,2	05	00 ♎	13	20		

1924	T.S.	☉	☽	♀	♂	♂	♂	♂	♂	♂	♂	♂
	h m	♂	♂	♂	♂	♂	♂	♂	♂	♂	♂	♂
1 gen.	06 37	09 ⁰ 18	23,9	28,1	07,0	17,9	08	00	14	19	11	
10	07 12	18 ⁰ 29	03,2 ♀	25,6	18,2	23,7	09	01	14	19		
20	07 52	28 ⁰ 39	05,1 ☽	14,3	00,5 ♀	00,2 †	11	01	14	19		
1 feb.	08 39	10 ⁰ 51	17,4 †	15,9	15,2	07,8	13	02	15	19	10	
10	09 15	19 ⁰ 58	18,8 ♀	24,9	26,2	13,6	15	02	16	18		
20	09 54	00 ⁰ 05	21,7 ☽	07,9	08,2 ♀	19,9	16	02	16	18		
1 mar.	10 34	10 ⁰ 08	12,1 ♂	23,1	20,1	26,4	17	02	17	18	10	
10	11 09	19 ⁰ 09	08,7 ♂	08,2 ♀	00,6 ♂	02,0 ♂	18	01	17	18		
20	11 48	29 ⁰ 06	13,5 ♀	26,7	12,1	08,3	19	01	18	17		
1 apr.	12 36	11 ⁰ 00	02,5 ♀	20,9 ♀	25,5	15,7	19	00	18	17	10	
10	13 11	19 ⁰ 51	22,6 ♀	07,4 ♂	05,5 ♀	21,3	19	29	19	17		
20	13 51	29 ⁰ 37	05,4 ♀	18,9	15,2	27,3	19	28	19	17		
1 mag.	14 34	10 ⁰ 20	07,4 ♀	20,7	25,6	03,7	18	28	20	17	10	
10	15 10	19 ⁰ 03	25,3 ☽	16,0	03,2 ☽	08,7	18	27	20	17		
20	15 49	28 ⁰ 41	14,2 †	12,1	10,3	14,2	17	26	20	17		
1 giu.	16 36	10 ⁰ 12	22,6 ♂	16,5	16,1	20,2	15	26	21	17	10	
10	17 12	18 ⁰ 49	11,9 ♀	25,8	17,6	24,4	14	25	21	18		
20	17 51	28 ⁰ 21	07,4	20,6 ♀	13,2	28,4	13	25	21	18		
1 lug.	18 35	08 ⁰ 52	25,3 ♀	03,2 ☽	09,6	01,9 ♀	12	25	21	18	11	
10	19 10	17 ⁰ 26	18,7	22,5	04,4	03,9	11	25	21	18		
20	19 49	26 ⁰ 58	13,4 ♀	12,2 ☽	01,3	05,2	10	26	21	19		
1 ago.	20 37	08 ⁰ 26	10,5 ☽	01,9 ♀	02,5	04,9	10	26	21	19	12	
10	21 12	17 ⁰ 03	11,7 †	13,8	06,4	03,6	10	27	20	20		
20	21 52	26 ⁰ 40	00,0 ♀	23,5	12,9	01,2	10	27	20	20		
1 set.	22 39	08 ⁰ 15	28,5 ♀	26,5	22,7	28,1	10	28	19	20	13	
10	23 14	16 ⁰ 59	04,9	20,1	01,0 ☽	26,3	11	29	19	21		
20	23 54	26 ⁰ 44	14,2 ♀	12,8	11,1	25,4	12	00 ♀	19	21		
1 ott.	00 37	07 ⁰ 32	06,0 ♀	20,5	22,7	25,8	14	01	18	21	13	
10	01 13	16 ⁰ 23	12,2 ♀	04,8	02,7 ♀	27,4	15	02	18	22		
20	01 52	26 ⁰ 18	15,9 ☽	22,2	14,1	00,1 ♀	17	04	18	22		
1 nov.	02 39	08 ⁰ 17	29,6 †	12,0 ♀	28,1	04,5	19	05	17	22	13	
10	03 15	17 ⁰ 19	00,1 ♂	26,2	08,8	08,5	21	06	17	22		
20	03 54	27 ⁰ 24	00,5 ♀	11,4 †	20,8	13,4	23	07	17	22		
1 dic.	04 38	08 ⁰ 31	08,1	27,3	04,3 ♀	19,3	26	09	17	22	13	
10	05 13	17 ⁰ 39	03,5 ♀	08,4 ♂	15,4	24,4	28	10	17	22		
20	05 53	27 ⁰ 50	04,8	12,6	27,7	00,3 ♀	00 ♂	11	17	22		

POSIZIONI PLANETARIE

1925	T.S.	☉	☾	♁	♂	♂	♂	♂	♂	♂	♂	♂
	h m	♌	♋	♉	♈	♎	♌	♋	♋	♋	♋	♋
1 gen.	06 40	10° 05	28,4	29,6	12,6	07,6	03	12	18	22	12	
10	07 15	19° 15	18,0 ☾	27,4	23,9	13,2	05	12	18	22		
20	07 55	29° 26	25,5 ♌	05,5 ♌	06,3 ♌	19,5	07	13	18	21		
1 feb.	08 42	11° 37 ☾	15,0 ♁	20,8	21,3	27,2	10	13	19	21	12	
10	09 19	20° 44	03,1 ♎	04,1 ☾	02,5 ☾	02,9 ♁	11	14	19	21		
20	09 57	00° 50 ♋	18,8 ♌	20,2	15,0	09,4	13	14	20	20		
1 mar.	10 33	09° 54	23,1 ♁	05,9 ♋	26,1	15,2	15	14	20	20	11	
10	11 08	18° 54	11,9 ♎	23,1	07,5 ♋	20,9	17	14	21	20		
20	11 48	28° 52	28,9 ♌	12,5 ♎	19,9	27,4	18	13	21	20		
1 apr.	12 35	10° 45 ♎	07,1 ☾	29,5	04,8 ♎	05,2 ♀	20	13	22	20	11	
10	13 11	19° 37	00,6 ♌	02,5 ♁	15,9	10,9	21	12	23	19		
20	13 50	29° 23	21,1 ♋	27,2 ♎	28,4	17,3	21	11	23	19		
1 mag.	14 33	10° 06 ♁	08,6 ♋	22,1	11,9 ♁	24,3	22	11	24	19	11	
10	15 09	18° 48	08,3 ♁	24,4	23,0	00,0 ☾	22	10	24	19		
20	15 48	28° 27	27,5 ♎	03,2 ♁	05,4 ♀	06,4	22	09	24	19		
1 giu.	16 35	09° 58 ♀	23,4 ♎	20,0	20,1	13,9	21	08	25	20	11	
10	17 11	18° 35	01,8 ☾	06,6 ♀	01,1 ☾	19,6	21	08	25	20		
20	17 50	28° 07	14,2 ♀	27,9	13,4	26,2	20	07	25	20		
1 lug.	18 34	08° 38 ☾	28,1 ♀	21,1 ☾	26,8	02,9 ♋	18	07	25	20	12	
10	19 09	17° 12	10,2 ♋	07,4 ♋	07,8 ♋	08,8	17	07	25	21		
20	19 49	26° 45	16,9 ☾	22,3	20,0	14,8	16	07	25	21		
1 ago.	20 36	08° 12 ♋	19,2 ♁	05,1 ♎	04,6 ♎	22,5	14	07	25	21	13	
10	21 11	16° 49	00,3 ♁	09,4	15,5	28,2	14	08	24	22		
20	21 51	26° 26	01,4 ♎	06,2	27,6	04,5 ♎	13	08	24	22		
1 set.	22 38	08° 01 ♎	12,6 ☾	26,9 ♋	12,0 ♋	12,2	12	09	24	22	14	
10	23 14	16° 45	16,6 ♀	28,9	22,7	17,9	12	10	23	23		
20	23 53	26° 29	17,9 ♀	12,5 ♎	04,6 ♌	24,4	12	11	23	23		
1 ott.	00 36	07° 16 ♀	20,9 ♋	02,4 ♀	17,6	01,4 ♀	13	12	22	23	14	
10	01 12	16° 09	18,6 ☾	18,1	28,2	07,3	14	13	22	24		
20	01 51	26° 04	23,6 ♌	04,6 ♌	09,7 ♁	13,8	15	14	22	24		
1 nov.	02 39	08° 02 ♌	11,6 ♁	23,0	23,4	21,7	16	16	21	24	14	
10	03 14	17° 04	01,9 ♎	05,9 ♁	03,4 ♌	27,6	18	17	21	24		
20	03 53	27° 09	16,4 ♌	18,9	14,2	04,3 ♌	20	18	21	24		
1 dic.	04 37	08° 17 ♁	15,9 ♀	27,1	25,5	11,6	22	19	21	24	14	
10	05 12	17° 25	04,3 ♀	21,4	04,1 ☾	17,7	23	20	21	24		
20	05 52	27° 35	25,3 ☾	11,2	12,7	24,5	26	21	21	24		

1926	T.S.	☉	☽	♀	♂	♂	♂	♂	♂	♂	♂	♂
	h m	♂	♂	♂	♂	♂	♂	♂	♂	♂	♂	♂
1 gen.	06 39	09 ⁰ 49	00,7	17,3	20,9	02,7	28	22	21	24	14	
10	07 15	19 ⁰ 00	21,4 ♀	28,2	24,8	08,9	00 ♀	23	22	24		
20	07 54	29 ⁰ 11	17,4 ♀	12,4 ♀	25,9	15,9	03	24	22	24		
1 feb.	08 41	11 ⁰ 23 ♀	14,9 ♀	00,9 ♀	22,0	24,3	06	25	23	23	13	
10	09 17	20 ⁰ 30	12,3 ♀	15,9	16,6	00,6 ♀	08	25	23	23		
20	09 56	00 ⁰ 36 ♀	06,1 ♀	03,9 ♀	11,7	07,7	10	25	24	23		
1 mar.	10 32	09 ⁰ 39	23,9 ♀	20,8	10,4	14,1	12	26	24	22	12	
10	11 07	18 ⁰ 40	21,2 ♀	06,1 ♀	12,2	20,5	14	26	25	22		
20	11 47	28 ⁰ 38	14,6 ♀	14,6	17,1	27,7	16	25	25	22		
1 apr.	12 34	10 ⁰ 31 ♀	10,5 ♀	09,2	25,6	06,4 ♀	19	25	26	22	12	
10	13 09	19 ⁰ 21	14,6 ♀	03,2	03,4 ♀	12,8	20	25	26	22		
20	13 49	29 ⁰ 09	29,4 ♀	04,1	12,9	20,1	22	24	27	22		
1 mag.	14 32	09 ⁰ 52 ♀	16,6 ♀	13,2	24,1	28,1	23	23	27	22	12	
10	15 08	18 ⁰ 34	23,2 ♀	24,7	03,6 ♀	04,5 ♀	25	23	28	22		
20	15 47	28 ⁰ 13	01,0 ♀	11,1 ♀	14,5	11,7	26	22	28	22		
1 giu.	16 34	09 ⁰ 44 ♀	08,7 ♀	05,2 ♀	27,9	20,2	26	21	29	22	13	
10	17 10	18 ⁰ 21	13,3 ♀	24,9	08,2 ♀	26,5	27	20	29	22		
20	17 49	27 ⁰ 55	15,1 ♀	14,8 ♀	19,7	03,4 ♀	27	20	29	22		
1 lug.	18 33	08 ⁰ 23 ♀	16,9 ♀	02,5 ♀	02,5 ♀	10,7	26	19	29	22	13	
10	19 08	16 ⁰ 59	17,4 ♀	13,4	13,1	16,6	26	19	29	23		
20	19 48	26 ⁰ 31	18,5 ♀	20,4	24,9	22,8	25	19	29	23		
1 ago.	20 35	07 ⁰ 59 ♀	10,4 ♀	19,1	09,3 ♀	29,8	24	19	29	23	14	
10	21 10	16 ⁰ 36	02,2 ♀	12,5	20,1	04,9 ♀	22	19	28	24		
20	21 50	26 ⁰ 12	07,4 ♀	09,7	02,2 ♀	09,4	21	20	28	24		
1 set.	22 37	07 ⁰ 47 ♀	29,0 ♀	21,6	16,8	14,2	20	20	28	25	15	
10	23 13	16 ⁰ 31	16,8 ♀	07,8 ♀	27,9	16,9	19	21	27	25		
20	23 52	26 ⁰ 16	29,9 ♀	26,6	10,3 ♀	18,9	18	22	27	25		
1 ott.	00 35	07 ⁰ 02 ♀	02,4 ♀	15,7 ♀	23,9	19,4	17	22	27	26	15	
10	01 11	15 ⁰ 56	20,6 ♀	00,2 ♀	05,2 ♀	18,6	17	23	26	26		
20	01 50	25 ⁰ 50	08,8 ♀	14,9	17,6	16,3	17	24	26	26		
1 nov.	02 38	07 ⁰ 48 ♀	16,4 ♀	00,6 ♀	02,7 ♀	12,4	17	26	25	26	15	
10	03 13	16 ⁰ 50	09,4 ♀	09,3	14,0	09,3	18	27	25	26		
20	03 52	26 ⁰ 54	01,0 ♀	09,8	26,6	06,5	19	28	25	26		
1 dic.	04 36	08 ⁰ 02 ♀	18,5 ♀	27,1 ♀	10,4 ♀	04,8	20	29	25	27	15	
10	05 11	17 ⁰ 10	17,3 ♀	26,8	21,7	04,6	22	00 ♀	25	26		
20	05 51	27 ⁰ 21	06,4 ♀	07,1 ♀	04,3 ♀	05,6	24	02	25	26		

POSIZIONI PLANETARIE

1927	T.S.	☉	☽	♀	♀	♂	♃	♄	♅	♆	♇	♁	
	h m	♌	♍	♎	♏	♐	♑	♒	♓	♈	♉	♊	♋
1 gen.	06 38	09 ^o 33	03,9	23,9	19,4	08,2	26	03	25	26	14		
10	07 14	18 ^o 44	10,7 ♀	07,5 ♌	00,6 ♍	10,9	28	04	26	26			
20	07 53	28 ^o 55	22,3 ♎	23,4	13,2	14,6	00 ♃	05	26	26			
1 feb.	08 40	11 ^o 08	22,6 ♌	13,6 ♍	28,2	19,7	03	06	26	25	14		
10	09 16	20 ^o 15	02,8 ♈	29,6	09,4 ♃	24,0	05	06	27	25			
20	09 55	00 ^o 21	06,6 ♌	16,8 ♃	21,9	28,9	07	07	27	25			
1 mar.	10 31	09 ^o 24	00,5 ♍	26,6	03,0 ♀	03,6 ♈	09	07	28	25	13		
10	11 06	18 ^o 25	12,7 ♈	25,2	14,2	08,5	11	07	28	24			
20	11 46	28 ^o 23	15,6 ♌	16,4	26,4	13,9	14	07	29	24			
1 apr.	12 33	10 ^o 15	23,3 ♃	15,0	11,0 ♄	20,7	17	07	00 ♀	24	13		
10	13 08	19 ^o 07	00,5 ♎	21,5	21,8	25,9	19	07	00	24			
20	13 48	28 ^o 55	00,6 ♍	03,2 ♀	03,8 ♈	01,7 ♁	21	06	01	24			
1 mag.	14 31	09 ^o 37	02,2 ♄	20,2	16,8	08,2	23	06	01	24	14		
10	15 07	18 ^o 20	03,5 ♃	06,8 ♄	27,3	13,5	25	05	02	24			
20	15 46	27 ^o 59	05,3 ♌	27,8	08,7 ♁	19,5	27	04	02	24			
1 giu.	16 33	09 ^o 29	24,3 ♈	23,3 ♈	22,2	26,7	29	03	02	24	14		
10	17 09	18 ^o 07	17,4 ♌	09,2 ♁	02,0 ♎	02,0 ♎	00 ♀	03	03	24			
20	17 48	27 ^o 41	25,7 ♍	22,5	12,6	08,2	01	02	03	24			
1 lug.	18 32	08 ^o 09	29,2 ♁	01,1 ♎	23,6	14,9	02	01	03	25	15		
10	19 07	16 ^o 45	19,5 ♈	01,7	02,0 ♃	20,5	03	01	03	25			
20	19 47	26 ^o 16	04,8 ♀	26,3 ♁	10,4	26,7	03	01	03	25			
1 ago.	20 34	07 ^o 45	15,5 ♃	21,8	18,7	04,2 ♃	03	01	03	26	16		
10	21 09	16 ^o 22	05,3 ♌	27,5	23,0	09,8	03	01	03	26			
20	21 49	25 ^o 59	28,2 ♄	12,5 ♎	25,0	16,2	02	01	02	26			
1 set.	22 36	07 ^o 33	29,7 ♌	06,0 ♃	22,4	23,8	01	01	02	27	16		
10	23 12	16 ^o 17	25,0 ♍	22,8	17,5	29,6	00	02	02	27			
20	23 51	26 ^o 01	18,6 ♁	09,9 ♌	11,7	06,1 ♌	28 ♃	02	01	27			
1 ott.	00 34	06 ^o 49	02,1 ♍	26,6	08,9	13,3	27	03	01	28	17		
10	01 10	15 ^o 41	03,0 ♀	08,9 ♈	10,0	19,3	26	04	00	28			
20	01 49	25 ^o 36	23,4 ♎	20,1	14,4	25,9	25	05	00	28			
1 nov.	02 37	07 ^o 34	17,0 ♌	25,3	22,7	04,1 ♈	24	06	00	28	17		
10	03 12	16 ^o 35	26,8 ♄	17,2	00,4 ♌	10,2	23	07	29 ♃	29			
20	03 52	26 ^o 39	08,6 ♌	09,5	09,9	17,3	23	08	29	29			
1 dic.	04 35	07 ^o 47	24,1 ♍	18,4	21,4	24,7	23	09	29	29	16		
10	05 10	16 ^o 55	04,0 ♁	00,9 ♍	01,2 ♈	01,1 ♍	24	11	29	29			
20	05 50	27 ^o 06	10,7 ♈	15,9	12,5	08,2	25	12	29	29			

1928	T.S.	☉	☽	♀	♁	♂	♃	♄	♅	♆	♇	♈
	h m	♌	♍	♎	♏	♐	♑	♒	♓	♈	♉	♊
1 gen.	06 37	09 ⁰ 20	16,2	04,6	26,5	16,7	26	13	29	28	16	
10	07 13	18 ⁰ 30	22,9 ♀	19,1	07,1 ♀	23,4	27	14	29	28		
20	07 52	28 ⁰ 40	24,9 ♀	05,8 ♀	19,1	00,6 ♀	29	15	00 ♀	28		
1 feb.	08 39	10 ⁰ 52 ♀	09,5 ♀	26,2	03,6 ♀	09,5	01 ♀	16	00	28	15	
10	09 15	20 ⁰ 00	08,6 ♀	08,2 ♀	14,5	16,3	03	17	01	28		
20	09 54	00 ⁰ 06 ♀	12,0 ♀	09,1	26,7	23,7	05	18	01	27		
1 mar.	10 34	10 ⁰ 10	03,9 ♀	29,4 ♀	08,9 ♀	01,3 ♀	07	18	02	27	15	
10	11 09	19 ⁰ 10	28,7 ♀	26,2	20,0	08,1	09	18	02	27		
20	11 49	29 ⁰ 08	03,9 ♀	01,5 ♀	02,3 ♀	15,8	12	19	03	26		
1 apr.	12 36	11 ⁰ 00 ♀	23,6 ♀	15,1	17,0	24,9	15	19	03	26	15	
10	13 11	19 ⁰ 52	12,6 ♀	28,3	28,1	01,8 ♀	17	19	04	26		
20	13 51	29 ⁰ 40	26,6 ♀	15,5 ♀	10,4 ♀	09,5	19	18	04	26		
1 mag.	14 34	10 ⁰ 22 ♀	28,2 ♀	07,5 ♀	23,8	17,9	22	18	05	26	15	
10	15 10	19 ⁰ 04	15,6 ♀	26,8	04,9 ♀	24,8	24	17	05	26		
20	15 49	28 ⁰ 43	05,1 ♀	16,5 ♀	17,2	02,3 ♀	26	17	06	26		
1 giu.	16 36	10 ⁰ 14 ♀	12,9 ♀	03,6 ♀	01,9 ♀	11,4	29	16	06	26	15	
10	17 12	18 ⁰ 51	03,4 ♀	10,8	12,9	18,0	01 ♀	15	06	26		
20	17 51	28 ⁰ 23	27,5 ♀	10,1	01,4 ♀	25,4	03	14	07	26		
1 lug.	18 35	08 ⁰ 54 ♀	15,3 ♀	06,6	08,7	03,3 ♀	05	14	07	27	16	
10	19 10	17 ⁰ 27	10,8 ♀	03,3	19,8	09,7	06	13	07	27		
20	19 50	27 ⁰ 00	03,4 ♀	07,1	02,1 ♀	16,6	07	13	07	27		
1 ago.	20 37	08 ⁰ 28 ♀	00,8 ♀	22,9	16,9	24,7	09	12	07	28	17	
10	21 12	17 ⁰ 05	03,9 ♀	10,4 ♀	28,0	00,5 ♀	09	12	07	28		
20	21 52	26 ⁰ 42	19,8 ♀	00,6 ♀	10,3 ♀	06,8	10	12	06	28		
1 set.	22 39	08 ⁰ 17 ♀	20,8 ♀	22,4	25,2	13,8	10	12	06	29	18	
10	23 15	17 ⁰ 01	26,6 ♀	06,5 ♀	06,2 ♀	18,8	10	12	06	29		
20	23 54	26 ⁰ 46	03,7 ♀	20,7	18,5	24,0	09	13	05	29		
1 ott.	00 37	07 ⁰ 34 ♀	27,6 ♀	03,3 ♀	02,1 ♀	29,1	08	14	05	00 ♀	18	
10	01 13	16 ⁰ 25	03,6 ♀	09,2	13,2	02,7 ♀	07	14	04	00		
20	01 52	26 ⁰ 21	05,5 ♀	05,8	25,5	05,9	06	15	04	00		
1 nov.	02 40	08 ⁰ 19 ♀	20,9 ♀	24,0 ♀	10,2 ♀	08,4	04	16	04	01	18	
10	03 15	17 ⁰ 21	20,9 ♀	28,5	21,2	09,2	03	17	03	01		
20	03 55	27 ⁰ 26	20,8 ♀	11,9 ♀	03,4 ♀	08,8	02	18	03	01		
1 dic.	04 38	08 ⁰ 33 ♀	29,1 ♀	28,9	16,7	06,7	01	20	03	01	17	
10	05 13	17 ⁰ 41	23,8 ♀	13,0 ♀	27,5	03,4	00	21	03	01		
20	05 53	27 ⁰ 52	26,0 ♀	28,7	09,5 ♀	00,1	00	22	03	01		

POSIZIONI PLANETARIE

1929	T.S.	☉	☽	♀	♀	♂	♃	♄	♅	♁	♂	♁
	h m	♋	♌	♋	♍	♎	♏	♐	♑	♒	♓	♁
1 gen.	06 40	10 ⁰ 06	18,9	18,0	23,6	25,6	00	23	03	01	17	
10	07 16	19 ⁰ 17	08,1 ♀	02,7 ♁	04,0 ♁	23,0	00	24	03	01		
20	07 55	29 ⁰ 28	17,1 ♂	18,7	15,3	21,4	01	25	04	00		
1 feb.	08 42	11 ⁰ 38 ♁	05,1 ♎	23,6	28,3	21,1	02	27	04	00	16	
10	09 18	20 ⁰ 46	23,7 ♁	14,5	07,5 ♀	22,1	03	27	04	00		
20	09 57	00 ⁰ 52 ♁	10,4 ♁	08,9	17,1	24,1	05	28	05	29 ♀		
1 mar.	10 33	09 ⁰ 55	12,9 ♎	13,1	24,7	26,6	06	29	05	29	16	
10	11 08	18 ⁰ 56	02,4 ♁	22,2	01,0 ♂	29,6	08	29	06	29		
20	11 48	28 ⁰ 54	20,9 ♁	05,6 ♁	06,1	03,5 ♁	10	00 ♀	06	29		
1 apr.	12 35	10 ⁰ 46 ♀	26,5 ♀	24,9	07,9	08,7	13	00	07	28	16	
10	13 10	19 ⁰ 38	21,5 ♀	11,5 ♀	05,6	12,9	15	00	08	28		
20	13 50	29 ⁰ 25	12,8 ♁	02,1 ♂	00,1	17,8	17	00	08	28		
1 mag.	14 33	10 ⁰ 07 ♂	28,4 ♀	24,7	23,9 ♀	23,5	20	00	09	28	16	
10	15 09	18 ⁰ 50	29,2 ♂	09,5 ♎	21,7	28,3	22	29 ♀	09	28		
20	15 48	28 ⁰ 27	18,6 ≈	19,7	22,9	03,8 ♀	24	29	10	28		
1 giu.	16 35	10 ⁰ 00 ♎	13,8 ♁	21,9	28,5	10,5	27	28	10	28	16	
10	17 11	18 ⁰ 37	22,9 ♁	17,8	04,6 ♂	15,6	29	27	10	28		
20	17 50	28 ⁰ 09	04,4 ♀	13,9	12,8	21,5	01 ♎	27	11	29		
1 lug.	18 34	08 ⁰ 40 ♁	19,0 ♀	17,6	23,0	27,8	04	26	11	29	17	
10	19 09	17 ⁰ 14	01,1 ♁	27,3	01,9 ♎	03,3 ♁	05	25	11	29		
20	19 49	26 ⁰ 47	07,0 ♀	14,3 ♁	12,4	09,4	07	25	11	29		
1 ago.	20 36	08 ⁰ 14 ♀	10,4 ♎	09,2 ♀	25,3	16,8	10	24	11	00 ♁	18	
10	21 11	16 ⁰ 52	20,6 ≈	27,0	05,4 ♁	22,5	11	24	11	00		
20	21 51	26 ⁰ 28	21,8 ♁	14,5 ♁	16,7	28,8	13	23	10	00		
1 set.	22 38	08 ⁰ 03 ♁	04,0 ♀	02,4 ≈	00,6 ♀	06,5 ≈	14	23	10	01	19	
10	23 14	16 ⁰ 47	06,2 ♀	13,4	11,3	12,4	15	24	10	01		
20	23 53	26 ⁰ 32	09,0 ♀	21,7	23,2	18,9	16	24	09	02		
1 ott.	00 36	07 ⁰ 19 ≈	12,4 ♁	21,7	06,5 ♁	26,3	16	24	09	02	19	
10	01 12	16 ⁰ 11	08,0 ♀	12,5	17,5	02,4 ♎	16	25	09	02		
20	01 51	26 ⁰ 06	15,4 ♂	08,7	29,7	09,2	16	26	08	02		
1 nov.	02 39	08 ⁰ 05 ♎	02,1 ♎	22,5	14,6 ≈	17,6	15	27	08	03	19	
10	03 14	17 ⁰ 07	21,6 ♁	06,7 ♎	25,8	23,9	14	27	08	03		
20	03 54	27 ⁰ 11	08,1 ♁	22,8	08,3 ♎	01,0 ♀	13	28	07	03		
1 dic.	04 37	08 ⁰ 19 ♀	06,1 ♀	10,2 ♀	22,1	08,9	11	00 ♀	07	03	19	
10	05 12	17 ⁰ 27	24,3 ♁	24,2	03,4 ♀	15,6	10	01	07	03		
20	05 52	27 ⁰ 37	16,9 ♀	10,0 ♀	16,0	22,9	09	02	07	03		

1930	T.S.	☉	☽	♊	♋	♌	♍	♎	♏	♐	♑	♒
	h m	♈	♈	♈	♈	♈	♈	♈	♈	♈	♈	♈
1 gen.	06 39	09 ⁰ 51	20,8	28,1	01,1	01,9	07	03	07	03	18	
10	07 15	19 ⁰ 01	11,7 ☿	07,4 ♁	12,4	08,7	07	04	07	03		
20	07 54	29 ⁰ 12	08,9 ♁	03,8	24,9	16,4	06	05	07	03		
1 feb.	08 45	11 ⁰ 24 ♁	05,5 ♁	22,5 ♈	10,0 ♁	25,5	06	07	08	02	18	
10	09 17	20 ⁰ 31	03,2 ♁	25,1	21,4	02,5 ♁	06	08	08	02		
20	09 56	00 ⁰ 37 ♁	26,4 ♈	04,8 ♁	03,8 ♁	10,3	07	09	09	02		
1 mar.	10 32	09 ⁰ 40	14,4 ♁	16,6	15,1	17,3	07	09	09	01	17	
10	11 07	18 ⁰ 41	12,7 ♁	00,1 ♁	26,4	24,4	08	10	10	01		
20	11 47	28 ⁰ 39	04,5 ♀	17,0	08,8 ♈	02,2 ♁	09	11	10	01		
1 apr.	12 34	10 ⁰ 32 ♈	01,4 ☿	09,9 ♈	23,6	11,5	11	11	11	01	17	
10	13 09	19 ⁰ 24	06,5 ♁	28,5	04,8 ☿	18,6	13	11	11	01		
20	13 49	29 ⁰ 11	19,1 ♈	17,1 ☿	17,1	26,4	15	11	12	00		
1 mag.	14 32	09 ⁰ 53 ☿	07,8 ♈	29,8	00,6 ♈	04,8 ♈	17	11	12	00	17	
10	15 08	18 ⁰ 36	14,6 ♁	02,5 ♈	11,6	11,7	19	11	13	00		
20	15 47	28 ⁰ 14	20,8 ♁	28,6 ☿	23,7	19,4	21	11	13	00		
1 giu.	16 34	09 ⁰ 46 ♈	00,7 ♈	23,8	08,2 ♁	28,4	24	10	14	00	17	
10	17 10	18 ⁰ 23	03,7 ♀	26,3	19,0	05,1 ☿	26	10	14	01		
20	17 49	27 ⁰ 55	05,0 ♈	05,6 ♈	00,9 ♈	12,5	28	09	14	01		
1 lug.	18 33	08 ⁰ 25 ♁	09,9 ♁	22,5	14,0	20,4	00 ♁	08	15	01	18	
10	19 08	17 ⁰ 01	07,7 ♈	10,5 ♁	24,5	26,8	02	07	15	01		
20	19 48	26 ⁰ 33	08,6 ☿	01,8 ♈	06,2 ♁	03,8 ♈	05	07	15	01		
1 ago.	20 35	08 ⁰ 01 ♈	01,6 ♈	24,7	19,8	11,8	07	06	15	02	19	
10	21 10	16 ⁰ 38	22,5 ♁	09,3 ♁	29,9	18,1	09	06	15	02		
20	21 50	26 ⁰ 14	28,3 ♈	22,8	10,9 ♁	24,6	11	05	15	03		
1 set.	22 37	07 ⁰ 49 ♁	19,4 ♀	04,2 ♁	23,7	02,2 ♁	13	05	14	03	20	
10	23 13	16 ⁰ 33	07,4 ♈	06,7	02,8 ♈	07,7	15	05	14	03		
20	23 52	26 ⁰ 17	21,4 ♈	00,1	12,4	13,6	16	05	14	04		
1 ott.	00 35	07 ⁰ 05 ♁	22,4 ♈	22,1 ♁	21,9	19,8	18	05	13	04	20	
10	01 11	15 ⁰ 58	11,5 ☿	28,5	28,6	24,7	19	05	13	04		
20	01 50	25 ⁰ 52	00,2 ♁	13,8 ♁	04,3 ♀	29,7	19	06	12	05		
1 nov.	02 42	07 ⁰ 50 ♈	06,2 ♁	03,9 ♈	07,4	05,2 ♈	20	07	12	05	20	
10	03 13	16 ⁰ 51	01,1 ♁	18,6	06,2	08,7	20	08	12	05		
20	03 53	26 ⁰ 56	21,5 ♈	04,3 ♀	01,4	12,2	20	09	11	05		
1 dic.	04 36	08 ⁰ 04 ♀	08,0 ♈	21,2	25,1 ♈	14,9	19	10	11	05	20	
10	05 11	17 ⁰ 12	09,6 ♈	04,6 ♈	22,3	16,4	18	11	11	05		
20	05 51	27 ⁰ 23	26,6 ♀	17,5	22,9	16,8	17	12	11	05		

POSIZIONI PLANETARIE

1931	T.S.	☉	☽	♀	♂	♂	♃	♄	♅	♆	♇	♁
	h m	♌	♍	♌	♍	♎	♏	♐	♑	♒	♓	♐
1 gen.	06 38	09 ⁰ 36	23,5	20,7	28,2	15,6	16	13	11	05	20	
10	07 14	18 ⁰ 46	03,1 =	09,9	04,4 †	13,4	13	14	11	05		
20	07 53	28 ⁰ 58	12,6 =	06,6	12,8	09,9	13	15	11	05		
1 feb.	08 40	11 ⁰ 10 =	13,1 =	16,5	24,4	05,2	12	17	12	05	19	
10	09 16	20 ⁰ 17	24,3 ♎	27,9	03,6 ♌	01,9	11	18	12	04		
20	09 55	00 ⁰ 30 ♋	26,9 ♋	12,5 =	14,5	29,2 =	10	19	12	04		
1 mar.	10 31	09 ⁰ 26	21,3 =	27,1	24,5	27,8	10	20	13	04	19	
10	11 06	18 ⁰ 27	03,6 †	13,0 ♋	04,6 =	27,5	10	20	13	04		
20	11 46	28 ⁰ 25	05,7 ♑	02,4 ♑	16,2	28,2	10	21	14	03		
1 apr.	12 33	10 ⁰ 18 ♑	14,4 ♎	25,7	00,3 ♋	00,4 ♎	11	22	15	03	18	
10	13 09	19 ⁰ 09	20,9 ♌	08,4 ♌	10,8	02,9	12	22	15	03		
20	13 48	28 ⁰ 57	21,2 ♌	13,4	22,7	06,2	13	23	16	03		
1 mag.	14 31	09 ⁰ 39 ♌	23,0 =	08,7	05,8 ♑	10,5	14	23	16	03	18	
10	15 07	18 ⁰ 22	23,5 =	04,1	16,6	14,4	16	23	17	03		
20	15 46	28 ⁰ 01	26,4 ♐	05,2	28,6	19,0	17	23	17	03		
1 giu.	16 34	09 ⁰ 32 ♐	14,6 †	15,3	13,2 ♌	25,0	20	22	18	03	19	
10	17 09	18 ⁰ 09	07,0 ♑	27,8	24,0	29,7	21	22	18	03		
20	17 48	27 ⁰ 42	17,8 ♎	16,1 ♐	06,1 ♐	05,1 ♎	24	21	18	03		
1 lug.	18 32	08 ⁰ 17 =	19,9 ♌	09,6 =	19,5	11,2	26	20	19	03	19	
10	19 07	16 ⁰ 47	09,0 ♌	28,4	00,5 =	16,4	28	20	19	03		
20	19 47	26 ⁰ 19	26,9 ♎	16,5 ♎	12,6	22,3	00 ♎	19	19	04		
1 ago.	20 34	07 ⁰ 47 ♎	05,6 ♋	03,9 ♎	27,4	29,6	03	18	19	04	20	
10	21 10	16 ⁰ 24	25,4 ♐	13,7	08,5 ♎	05,2 =	05	18	19	04		
20	21 49	26 ⁰ 01	19,8 ♎	19,4	20,8	11,5	07	17	19	05		
1 set.	22 36	07 ⁰ 35 ♎	19,6 ♑	15,3	05,6 ♎	19,2	09	17	18	05	21	
10	23 12	16 ⁰ 19	15,7 ♎	07,3	16,8	25,1	11	16	18	05		
20	23 51	26 ⁰ 04	09,8 ♌	08,3	29,3	01,7 ♎	13	16	18	06		
1 ott.	00 35	06 ⁰ 51 =	22,4 ♌	23,4	12,9 =	09,3	15	16	17	06	21	
10	01 10	15 ⁰ 43	23,8 ♎	09,3 =	24,2	15,5	17	16	17	06		
20	01 49	25 ⁰ 38	14,1 =	26,5	06,7 ♎	22,5	18	17	17	07		
1 nov.	02 37	07 ⁰ 36 ♎	09,4 =	15,9 ♎	21,6	01,1 †	20	17	16	07	22	
10	03 12	16 ⁰ 37	17,3 ♎	29,7	02,9 †	07,6	21	18	16	07		
20	03 52	26 ⁰ 42	28,5 ♋	14,4 †	15,4	14,9	22	19	15	07		
1 dic.	04 35	07 ⁰ 49 †	16,2 ♎	28,9	29,1	23,1	22	20	15	07	22	
10	05 11	16 ⁰ 57	24,5 †	06,1 ♌	10,3 ♌	29,9	22	21	15	07		
20	05 50	27 ⁰ 08	00,1 ♌	00,4	22,7	07,5 ♌	22	22	15	07		

1932	T.S.	☉	☽	♀	♂	♂	♂	♂	♂	♂	♂	♂
	h m	♂	♂	♂	♂	♂	♂	♂	♂	♂	♂	♂
1 gen.	06 37	09 ⁰ 21	08,6	20,1	07,6	16,7	21	23	15	07	21	
10	07 13	18 ⁰ 32	13,2 ♁	25,2	18,8	23,7	21	24	15	07		
20	07 52	28 ⁰ 43	14,7 ♀	06,8 ♀	01,2 ♀	01,5 ♁	20	26	15	07		
1 feb.	08 39	10 ⁰ 55 ♁	01,6 ♀	23,7	15,8	10,9	18	27	16	07	20	
10	09 15	20 ⁰ 02	28,4 ♀	07,7 ♁	26,7	18,1	17	28	16	07		
20	09 54	00 ⁰ 08 ♀	02,4 ♀	24,6	08,7 ♀	25,9	16	29	16	06		
1 mar.	10 34	10 ⁰ 13	26,0 ♀	12,9 ♀	20,6	03,8 ♀	14	00 ♁	17	06	20	
10	11 09	19 ⁰ 13	18,5 ♀	00,3 ♀	01,1 ♀	10,9	13	01	17	06		
20	11 49	29 ⁰ 10	24,4 ♀	17,2	12,5	18,8	13	02	18	06		
1 apr.	12 36	11 ⁰ 03 ♀	15,0 ♁	25,0	25,7	28,2	12	03	18	05	19	
10	13 12	19 ⁰ 54	02,7 ♀	20,6	05,3 ♀	05,2 ♀	12	03	19	05		
20	13 51	29 ⁰ 41	16,9 ♁	14,4	15,3	12,9	12	04	19	05		
1 mag.	14 34	10 ⁰ 23 ♀	18,7 ♀	15,6	25,5	21,4	13	04	20	05	20	
10	15 10	19 ⁰ 06	06,4 ♁	22,9	02,8 ♁	28,2	14	04	21	05		
20	15 49	28 ⁰ 45	25,7 ♀	05,6 ♀	09,5	05,6 ♀	15	04	21	05		
1 giu.	16 37	10 ⁰ 16 ♀	02,9 ♀	26,2	14,6	14,5	16	04	22	05	20	
10	17 12	18 ⁰ 53	24,9 ♀	14,8 ♀	15,4	21,1	17	04	22	05		
20	17 51	28 ⁰ 26	18,3 ♀	06,5 ♁	12,5	28,3	19	03	22	05		
1 lug.	18 35	08 ⁰ 55 ♁	05,3 ♀	27,7	06,1	06,1 ♀	21	03	23	05	21	
10	19 10	17 ⁰ 30	02,7 ♁	11,8 ♀	01,2	12,4	23	02	23	05		
20	19 50	27 ⁰ 02	23,7 ♁	23,9	28,9 ♀	19,3	25	01	23	06		
1 ago.	20 37	08 ⁰ 30 ♀	21,3 ♁	01,6 ♀	01,2 ♁	27,4	27	00	23	06	22	
10	21 13	17 ⁰ 08	26,2 ♀	00,2	05,6	03,4 ♁	29	00	23	06		
20	21 52	26 ⁰ 44	09,5 ♀	22,5 ♀	12,5	09,9	01 ♀	29 ♀	23	07		
1 set.	22 39	08 ⁰ 19 ♀	10,6 ♀	20,7	22,6	17,7	04	28	22	07	23	
10	23 15	17 ⁰ 03	18,7 ♀	01,1 ♀	01,2 ♀	23,4	06	28	22	08		
20	23 54	26 ⁰ 48	23,5 ♀	18,8	11,3	29,5	08	28	22	08		
1 ott.	00 38	07 ⁰ 35 ♁	18,3 ♁	08,8 ♁	23,1	06,1 ♀	10	28	21	08	23	
10	01 13	16 ⁰ 28	25,0 ♁	24,1	03,1 ♀	11,4	12	28	21	09		
20	01 52	26 ⁰ 23	25,7 ♀	09,9 ♀	14,5	16,9	14	28	21	09		
1 nov.	02 40	08 ⁰ 21 ♀	12,2 ♀	27,5	28,6	23,5	16	28	20	09	23	
10	03 15	17 ⁰ 23	11,4 ♀	09,3 ♀	09,4 ♁	28,1	18	29	20	09		
20	03 55	27 ⁰ 28	11,7 ♀	19,0	21,5	02,9 ♀	19	00 ♁	20	10		
1 dic.	04 38	08 ⁰ 36 ♀	20,1 ♀	17,1	04,9 ♀	07,8	21	00	19	10	23	
10	05 14	17 ⁰ 44	13,9 ♀	06,1	15,9	11,4	21	01	19	10		
20	05 53	27 ⁰ 54	17,4 ♀	06,5	28,4	14,8	22	02	19	10		

POSIZIONI PLANETARIE

1933	T.S.	☉	☾	♀	♀	♂	♃	♄	♅	♆	♇	♁
	h m	♌	♋	♈	♈	♏	♏	♎	♎	♍	♍	♌
1 gen.	06 40	10° 08	09,2	19,7	13,3	18,0	23	04	19	10	22	
10	07 16	19° 18	28,4 ♀	02,3 ♌	24,5	19,5	23	05	19	09		
20	07 55	29° 29	09,2 ♎	17,4	06,9 ♌	20,3	23	06	19	09		
1 feb.	08 42	11° 41 ☾	24,6 ♀	06,7 ☾	21,9	19,5	22	07	19	09	21	
10	09 18	20° 49	14,3 ♎	22,4	03,2 ☾	17,7	21	08	20	09		
20	09 57	00° 54 ♋	02,7 ♌	10,7 ♋	15,7	14,6	20	09	20	09		
1 mar.	10 33	09° 58	02,4 ♄	20,5	26,9	11,2	19	10	21	08	21	
10	11 08	18° 58	22,4 ♎	06,4 ♀	08,2 ♋	07,6	18	11	21	08		
20	11 48	28° 56	13,5 ♌	05,0	20,6	04,3	16	12	21	08		
1 apr.	12 39	10° 49 ♀	16,2 ♀	25,8 ♋	05,5 ♀	01,6	15	13	22	07	21	
10	13 11	19° 40	11,8 ♌	25,4	16,6	00,9	14	14	23	07		
20	13 50	29° 27	04,4 ♋	02,2 ♀	29,0	01,2	13	15	23	07		
1 mag.	14 33	10° 10 ♄	18,4 ☾	15,4	12,6 ♄	02,8	13	15	24	07	21	
10	15 09	18° 52	20,0 ♎	29,5	23,7	05,1	13	16	24	07		
20	15 48	28° 31	09,4 ♀	18,2 ♄	06,0 ♀	08,2	13	16	25	07		
1 giu.	16 36	10° 02 ♀	04,2 ♏	14,0 ♀	20,7	12,7	13	16	25	07	21	
10	17 11	18° 39	14,2 ♌	02,8 ☾	01,8 ☾	16,6	14	16	26	07		
20	17 50	28° 12	24,8 ♄	20,3	14,0	21,3	15	15	26	07		
1 lug.	18 34	08° 41 ☾	09,9 ♌	04,5 ♎	27,5	26,8	16	15	26	07	22	
10	19 09	17° 16	21,7 ☾	11,6	08,5 ♎	01,6 ♌	18	14	27	08		
20	19 49	26° 48	27,3 ♀	12,9	20,6	07,3	19	14	27	08		
1 ago.	20 36	08° 16 ♎	02,2 ♈	05,7	05,2 ♏	14,3	21	13	27	08	23	
10	21 12	16° 54	10,6 ♀	02,1	16,1	19,7	23	12	27	09		
20	21 51	26° 30	12,1 ♎	08,1	28,2	25,9	25	12	27	09		
1 set.	22 38	08° 05 ♏	25,8 ♌	27,6	12,6 ♌	03,7 ♎	28	11	27	09	24	
10	23 14	16° 49	25,9 ♄	15,0 ♏	23,3	09,6	29	10	26	10		
20	23 53	26° 34	29,5 ♏	03,2 ♌	05,2 ♎	16,4	02 ♌	10	26	10		
1 ott.	00 37	07° 21 ♌	03,7 ♋	21,4	18,2	24,0	04	09	26	10	24	
10	01 12	16° 14	27,8 ☾	04,9 ♎	28,6	00,4 ♈	06	09	25	11		
20	01 51	26° 09	06,4 ♎	18,6	10,2 ♈	07,5	08	09	25	11		
1 nov.	02 39	08° 07 ♎	22,7 ♀	01,5 ♈	23,7	16,3	11	09	24	11	24	
10	03 14	17° 08	11,5 ♎	04,6	03,6 ♌	23,0	12	10	24	12		
20	03 54	27° 13	29,7 ♈	24,8 ♎	14,3	00,5 ♌	14	10	24	12		
1 dic.	04 37	08° 21 ♈	26,6 ♄	19,2	25,5	08,9	16	11	23	12	24	
10	05 13	17° 29	14,4 ♏	27,3	03,9 ☾	15,8	18	12	23	12		
20	05 52	27° 40	08,3 ☾	10,8 ♈	12,2	23,6	19	13	23	12		

1934	T.S.	☉	☽	♀	♀	♂	♃	♄	♅	♆	♇	♈
	h m	♌	♍	♎	♏	♐	♑	♒	♓	♈	♉	♊
1 gen.	06 39	09 ⁰ 53	11,3	28,8	19,8	03,0	21	14	23	12	23	
10	07 15	19 ⁰ 03	02,7 ♎	12,8 ♌	23,1	10,1	21	15	23	12		
20	07 54	29 ⁰ 15	29,2 ♋	29,2	23,2	18,0	22	16	23	12		
1 feb.	08 42	11 ⁰ 26	25,9 ♍	19,9	18,2	27,5	23	17	23	11	23	
10	09 17	20 ⁰ 34	24,9 ♁	05,6 ♋	12,8	04,6 ♋	23	19	24	11		
20	09 56	00 ⁰ 40	16,5 ♄	18,5	08,6	12,5	22	20	24	11		
1 mar.	10 32	09 ⁰ 43	04,7 ♎	19,1	08,2	19,5	22	21	24	11	22	
10	11 07	18 ⁰ 44	05,1 ♌	10,8	10,7	26,6	21	22	25	10		
20	11 47	28 ⁰ 41	24,4 ♄	06,4	16,2	04,4 ♈	20	23	25	10		
1 apr.	12 34	10 ⁰ 34	22,3 ♎	12,8	25,3	13,6	19	24	26	10	22	
10	13 10	19 ⁰ 26	28,3	22,9	03,3 ♋	20,5	18	25	26	10		
20	13 49	29 ⁰ 13	08,7 ♍	07,4 ♈	12,9	28,0	16	26	27	09		
1 mag.	14 32	09 ⁰ 55	29,4 ♎	26,6	24,3	06,2 ♄	15	26	28	09	22	
10	15 08	18 ⁰ 38	06,1 ♈	14,8 ♄	03,9 ♈	12,8	14	27	28	09		
20	15 47	28 ⁰ 17	10,4 ♍	06,5 ♀	14,9	20,2	13	27	29	09		
1 giu.	16 35	09 ⁰ 48	22,7 ♌	29,4	28,4	28,8	13	28	29	09	23	
10	17 10	18 ⁰ 25	24,7 ♄	12,3 ♍	08,6 ♄	05,2 ♀	13	28	00 ♄	09		
20	17 50	27 ⁰ 58	24,8 ♎	21,5	20,2	12,2	13	28	00	09		
1 lug.	18 33	08 ⁰ 28	01,4 ♋	23,7	03,1 ♀	19,8	13	27	00	10	24	
10	19 08	17 ⁰ 03	28,4 ♀	19,5	13,6	26,0	14	27	01	10		
20	19 48	26 ⁰ 35	29,2 ♎	14,4	25,5	02,7 ♍	15	26	01	10		
1 ago.	20 35	08 ⁰ 03	22,5 ♈	18,6	09,8 ♍	10,7	16	26	01	10	25	
10	21 11	16 ⁰ 40	12,7 ♍	00,7 ♍	20,7	16,7	18	25	01	11		
20	21 50	27 ⁰ 17	19,6 ♁	19,7	02,8 ♍	23,2	19	24	01	11		
1 set.	22 37	07 ⁰ 52	09,9 ♀	13,3 ♎	17,5	00,9 ♍	21	23	01	11	25	
10	23 13	16 ⁰ 36	27,7 ♎	29,3	28,6	06,6	23	23	01	12		
20	23 52	26 ⁰ 20	12,7	15,1 ♎	10,9 ♎	12,9	25	22	00	12		
1 ott.	00 36	07 ⁰ 07	12,3 ♍	00,5 ♎	24,6	19,7	27	22	00	13	26	
10	01 11	16 ⁰ 00	02,5 ♎	11,1	05,8 ♎	25,1	29	21	00	13		
20	01 51	25 ⁰ 54	21,4 ♋	18,4	18,3	01,1 ♎	01 ♎	21	29 ♈	13		
1 nov.	02 38	07 ⁰ 52	25,7 ♍	12,9	03,4 ♎	08,1	04	21	29	13	25	
10	03 13	16 ⁰ 54	12,9 ♁	03,5	14,6	13,2	06	21	28	14		
20	03 53	26 ⁰ 58	12,5 ♄	07,5	27,2	18,7	08	22	28	14		
1 dic.	04 36	08 ⁰ 06	27,6 ♎	22,1	11,1 ♁	24,6	10	22	28	14	25	
10	05 12	17 ⁰ 14	01,5	05,7 ♁	22,4	29,3	12	23	27	14		
20	05 51	27 ⁰ 25	17,5 ♀	21,2	04,9 ♌	04,2 ♎	14	23	27	14		

POSIZIONI PLANETARIE

1935	T.S.	☉	☽	♀	♂	♂	♃	♄	♅	♆	♇	♁
	h m	♌	♍	♌	♌	♎	♍	♏	♏	♏	♏	♏
1 gen.	06 38	09 ⁰ 38	13,8	10,2	20,0	09,7	16	25	27	14	25	
10	07 14	18 ⁰ 49	24,6 ♀	24,9	01,3 ♁	13,5	18	25	27	14		
20	07 53	29 ⁰ 00	02,7 ♀	11,6 ♁	13,8	17,2	19	26	27	14		
1 feb.	08 41	11 ⁰ 12 ♁	03,7 ♌	29,5	28,8	20,8	21	28	27	14	24	
10	09 16	20 ⁰ 19	15,5 ♀	03,6 ♀	10,1 ♀	22,9	22	29	28	13		
20	09 55	00 ⁰ 25 ♀	17,0 ♏	24,6 ♁	22,5	24,3	22	00 ♀	28	13		
1 mar.	10 31	09 ⁰ 28	12,3 ♌	18,8	03,7 ♏	24,6	23	01	28	13	24	
10	11 06	18 ⁰ 29	24,4 ♀	21,7	14,8	23,9	23	02	29	13		
20	11 46	28 ⁰ 27	25,9 ♏	01,3 ♀	27,0	21,9	23	04	29	12		
1 apr.	12 33	10 ⁰ 20 ♏	05,4 ♀	17,5	11,6 ♀	18,2	22	05	00 ♀	12	23	
10	13 09	19 ⁰ 12	10,9 ♁	02,1 ♏	22,5	14,7	21	06	00	12		
20	13 48	28 ⁰ 59	12,1 ♍	20,7	04,4 ♁	11,1	20	07	01	12		
1 mag.	14 31	09 ⁰ 41 ♀	14,3 ♏	13,8 ♀	17,4	07,9	19	08	01	11	23	
10	15 07	18 ⁰ 25	13,0 ♀	02,5 ♁	27,8	06,5	18	08	02	11		
20	15 46	28 ⁰ 03	17,8 ♀	19,3	09,2 ♁	06,1	17	09	02	11		
1 giu.	16 34	09 ⁰ 35 ♁	05,5 ♁	01,5 ♁	22,4	07,2	15	09	03	11	24	
10	17 09	18 ⁰ 12	26,5 ♏	04,1	02,4 ♀	09,2	14	10	04	11		
20	17 49	27 ⁰ 45	09,6 ♁	00,4	12,8	12,1	14	10	04	12		
1 lug.	18 32	08 ⁰ 14 ♁	10,3 ♁	25,4 ♁	23,6	16,2	13	10	04	12	24	
10	19 07	16 ⁰ 49	28,8 ♁	27,1	01,9 ♏	20,1	13	09	05	12		
20	19 47	26 ⁰ 21	18,7 ♀	06,9 ♁	10,1	24,9	13	09	05	12		
1 ago.	20 34	07 ⁰ 49 ♀	25,5 ♀	27,8	17,8	01,2 ♍	14	08	05	12	25	
10	21 10	16 ⁰ 26	15,7 ♀	16,4 ♀	21,6	06,3	14	08	05	13		
20	21 49	26 ⁰ 03	11,6 ♀	05,9 ♏	22,7	12,3	15	07	05	13		
1 set.	22 36	07 ⁰ 38 ♏	09,8 ♁	26,3	19,0	19,8	17	06	05	14	26	
10	23 12	16 ⁰ 21	06,2 ♁	09,6 ♁	13,7	25,6	18	06	05	14		
20	23 51	26 ⁰ 06	00,8 ♁	22,1	08,5	02,4 ♀	20	05	04	14		
1 ott.	00 35	06 ⁰ 53 ♁	13,2 ♍	01,4 ♍	06,6	09,9	21	04	04	15	27	
10	01 10	15 ⁰ 45	14,6 ♀	01,9	08,5	16,3	23	04	04	15		
20	01 50	25 ⁰ 40	04,3 ♀	21,8 ♁	13,5	23,5	25	03	03	15		
1 nov.	02 37	07 ⁰ 38 ♍	00,8 ♌	19,2	22,4	02,4 ♌	28	03	03	16	27	
10	03 12	16 ⁰ 39	08,3 ♀	29,9	00,3 ♁	09,2	00 ♀	03	02	16		
20	03 52	26 ⁰ 44	18,2 ♏	15,3 ♍	10,1	16,7	02	03	02	16		
1 dic.	04 35	07 ⁰ 52 ♀	08,0 ♁	02,6 ♀	21,6	25,2	04	03	02	16	27	
10	05 11	17 ⁰ 00	15,3 ♁	16,9	01,6 ♍	02,2 ♁	06	04	01	16		
20	05 50	27 ⁰ 10	19,9 ♁	02,6 ♌	12,9	09,9	09	05	01	16		

1936	T.S.	☉	☽	♀	♀	♂	♃	♄	♅	♆	♇	♈
	h m	♌	♍	♌	♎	♏	♐	♑	♒	♓	♈	♉
1 gen.	06 37	09 ^o 24	01,0	21,8	26,9	19,4	11	05	01	16	26	
10	07 13	18 ^o 34	03,2 ♀	05,8 ☿	07,6 ♀	26,4	13	06	01	16		
20	07 52	28 ^o 45	04,6 ♀	16,8	19,6	04,2 ♃	15	07	01	16		
1 feb.	08 40	10 ^o 57 ☿	23,9 ♃	10,8	04,2 ♌	13,6	17	09	01	16	26	
10	09 15	20 ^o 05	18,2 ♃	02,5	15,1	20,6	19	10	01	16		
20	09 55	00 ^o 11 ♃	22,5 ♌	04,4	27,4	28,4	20	11	02	15		
1 mar.	10 34	10 ^o 14	17,7 ♀	13,7	09,6 ☿	06,0 ♍	21	12	02	15	25	
10	11 09	19 ^o 15	08,7 ♀	25,3	20,6	12,8	22	13	02	15		
20	11 49	29 ^o 12	14,8 ☿	10,4 ♃	02,9 ♃	20,4	23	14	03	15		
1 apr.	12 36	11 ^o 05 ♍	05,6 ♀	01,5 ♍	17,7	29,4	24	16	04	14	25	
10	13 12	19 ^o 56	23,4 ♎	19,4	28,7	05,9 ♃	24	17	04	14		
20	13 51	29 ^o 44	08,0 ♍	10,2 ♃	11,0 ♍	13,3	24	18	05	14		
1 mag.	14 34	10 ^o 26 ♃	08,8 ♃	29,9	24,5	21,2	23	19	05	14	25	
10	15 10	19 ^o 09	27,4 ♀	10,2 ♀	05,6 ♃	27,6	23	20	06	14		
20	15 49	28 ^o 47	16,9 ♃	14,1	17,8	04,6 ♀	22	20	06	14		
1 ^o giu.	16 37	10 ^o 18 ♀	22,9 ♀	09,6	02,6 ♀	13,0	20	21	07	14	25	
10	17 12	18 ^o 55	16,6 ☿	05,7	13,6	19,2	19	22	07	14		
20	17 52	28 ^o 28	08,6 ☿	07,5	25,9	26,0	18	22	08	14		
1 lug.	18 35	08 ^o 58 ☿	25,2 ♎	17,8	07,4 ☿	03,4 ☿	17	22	08	14	26	
10	19 10	17 ^o 32	25,2 ♃	02,0 ☿	20,5	09,4	16	22	09	14		
20	19 50	27 ^o 05	13,6 ♀	22,2	02,8 ♀	16,0	15	22	09	14		
1 ago.	20 37	08 ^o 33 ♀	11,2 ♌	17,1 ♀	17,6	23,9	14	21	09	15	26	
10	21 13	17 ^o 10	18,8 ♃	03,5 ♃	28,6	29,7	14	21	09	15		
20	21 52	26 ^o 46	29,4 ♃	19,5	10,9 ♃	06,2 ♀	14	20	09	15		
1 set.	22 39	08 ^o 21 ♃	01,2 ♃	05,1 ♀	25,8	13,8	15	19	09	16	27	
10	23 15	17 ^o 05	10,4 ☿	13,4	06,9 ♀	19,6	15	19	09	16		
20	23 54	26 ^o 50	13,5 ♎	16,3	19,2	25,8	16	18	09	16		
1 ott.	00 38	07 ^o 37 ♀	09,4 ♍	07,6	02,7 ♎	02,7 ♃	18	17	08	17	28	
10	01 13	16 ^o 30	16,0 ♀	01,4	13,8	08,3	19	17	08	17		
20	01 53	26 ^o 25	16,1 ♀	08,9	26,1	14,5	21	16	08	17		
1 nov.	02 40	08 ^o 23 ♎	03,2 ♀	27,6	10,7 ♀	21,8	23	16	07	18	28	
10	03 15	17 ^o 25	01,8 ♀	12,4 ♎	21,7	27,2	25	15	07	18		
20	03 55	27 ^o 29	02,6 ☿	28,4	03,9 ♌	03,2 ♀	27	15	06	18		
1 dic.	04 38	08 ^o 37 ♀	10,4 ☿	15,6 ♀	17,2	09,7	29	15	06	18	28	
10	05 14	17 ^o 45	04,2 ♎	29,6	28,1	14,9	01 ♌	16	06	18		
20	05 53	27 ^o 56	09,1 ♃	14,8 ♌	09,9 ☿	20,6	04	16	05	18		

POSIZIONI PLANETARIE

1937	T.S.	☉	☽	♀	♂	♂	♃	♄	♅	♆	♇	♁
	h m	♌	♍	♎	♏	♐	♑	♒	♓	♈	♉	♊
1 gen.	06 40	10° 10	29,1	29,5	24,1	27,4	06	17	05	18	28	
10	07 16	19° 20	18,3 ♄	29,9	04,4 ♃	02,2 ♎	08	18	05	18		
20	07 55	29° 32	01,7 ♄	18,4	15,6	07,5	11	18	05	18		
1 feb.	08 43	11° 43	14,4 ♄	17,3	28,5	13,5	13	20	05	18	27	
10	09 18	20° 51	04,4 ♄	25,3	07,6 ♃	17,7	15	21	05	18		
20	09 58	00° 57	24,8 ♃	07,8 ♄	16,9	22,2	17	22	06	18		
1 mar.	10 33	10° 00	22,3 ♄	21,1	24,3	25,8	19	23	06	17	27	
10	11 08	19° 00	12,4 ♄	05,7 ♃	00,3 ♄	29,0	21	24	06	17		
20	11 48	28° 58	05,5 ♄	23,9	04,6	01,9 ♄	22	25	07	17		
1 apr.	12 35	10° 51	06,1 ♄	17,9 ♃	05,3	04,5	24	27	07	16	26	
10	13 11	19° 42	02,7 ♃	05,4 ♄	02,4	05,4	25	28	08	16		
20	13 50	29° 30	25,6 ♍	19,4	26,4 ♃	05,4	26	29	08	16		
1 mag.	14 37	10° 12	08,5 ♌	24,4	20,8	03,8	26	00 ♃	09	16	26	
10	15 09	18° 55	11,0 ♄	21,1	19,5	01,6	27	01	10	16		
20	15 48	28° 33	00,2 ♄	15,9	21,5	28,3 ♎	27	02	10	16		
1 giu.	16 36	10° 04	25,2 ♄	17,5	27,7	24,2	26	03	11	16	26	
10	17 11	18° 41	04,6 ♄	25,2	04,3 ♄	21,6	26	04	11	16		
20	17 51	28° 14	15,1 ♎	09,0 ♃	12,7	19,9	25	04	12	16		
1 lug.	18 34	08° 43	01,8 ♃	29,8	23,2	19,6	24	04	12	16	27	
10	19 09	17° 18	11,9 ♍	19,2 ♄	02,2 ♃	20,6	23	05	13	16		
20	19 49	26° 51	17,1 ♄	09,5 ♍	12,6	22,8	21	05	13	16		
1 ago.	20 36	08° 19	24,2 ♄	00,2 ♃	25,7	26,7	20	04	13	17	28	
10	21 12	16° 56	00,5 ♄	12,9	05,8 ♄	00,5 ♄	19	04	13	17		
20	21 51	26° 33	02,1 ♄	23,8	17,2	05,3	18	04	13	17		
1 set.	22 38	08° 07	17,5 ♄	29,7	01,2 ♍	11,7	17	03	13	18	28	
10	23 14	16° 51	15,6 ♎	25,6	11,8	17,0	17	02	13	18		
20	23 53	26° 36	20,4 ♃	16,4	23,7	23,2	17	02	13	19		
1 ott.	00 37	07° 23	25,3 ♍	19,6	07,2 ♃	00,4 ♌	17	01	12	19	29	
10	01 12	16° 16	17,4 ♄	02,6 ♄	18,1	06,5	18	00	12	19		
20	01 52	26° 10	27,5 ♃	19,7	00,4 ♄	13,5	19	29 ♃	12	20	♍	
1 nov.	02 49	08° 09	13,7 ♄	09,8 ♎	15,3	22,1	20	29	11	20	0	
10	03 14	17° 10	01,2 ♄	24,1	26,5	28,7	22	28	11	20		
20	03 54	27° 15	20,7 ♃	09,5 ♄	08,9 ♎	06,1 ♄	23	28	11	20		
1 dic.	04 37	08° 23	17,1 ♎	25,7	22,7	14,4	26	28	10	21	0	
10	05 13	17° 31	05,1 ♃	07,8 ♌	04,1 ♄	21,1	27	28	10	21		
20	05 52	27° 41	28,9 ♄	15,5	16,6	28,7	29	28	10	21		

1938	T.S.	☉	☽	♀	♀	♂	♃	♄	♅	♆	♇	♈
	h m	♌	♌	♌	♌	♋	♌	♋	♋	♋	♋	♋
1 gen.	06 39	09 ⁰ 55	01,4	05,5	01,8	07,7	02	29	09	21	29	
10	07 15	19 ⁰ 05	24,2 ♀	29,4 ♀	13,1	14,6	04	29	09	21		
20	07 54	29 ⁰ 16	19,6 ♀	05,1 ♀	25,6	22,1	07	00 ♀	09	20		
1 feb.	08 42	11 ⁰ 28	16,4	19,3	10,7	01,1 ♀	09	01	09	20	28	
10	09 17	20 ⁰ 36	16,5 ♀	02,2	22,0	07,8	12	02	09	20		
20	09 57	00 ⁰ 42	06,5 ♀	17,8	04,5 ♀	15,2	14	03	10	20		
1 mar.	10 32	09 ⁰ 45	25,1	03,4 ♀	15,8	21,7	16	04	10	20	28	
10	11 09	18 ⁰ 46	27,2 ♀	20,2	27,0	28,3	18	05	10	19		
20	11 47	28 ⁰ 43	14,2 ♀	09,8 ♀	09,5 ♀	05,5 ♀	20	06	11	19		
1 apr.	12 34	10 ⁰ 36	13,4 ♀	29,4	24,4	14,1	23	08	11	19	27	
10	13 10	19 ⁰ 28	20,3 ♀	05,5 ♀	05,5 ♀	20,4	24	09	12	19		
20	13 49	29 ⁰ 15	28,3 ♀	02,5	17,7	27,4	26	10	12	18		
1 mag.	14 33	09 ⁰ 58	20,4 ♀	25,9 ♀	01,3 ♀	04,9 ♀	28	11	13	18	28	
10	15 08	18 ⁰ 41	27,7 ♀	26,0	12,2	11,2	29	12	13	18		
20	15 47	28 ⁰ 19	00,2	02,9 ♀	24,4	17,9	00 ♀	14	14	18		
1 giu.	16 35	09 ⁰ 50	13,8 ♀	18,2	08,8 ♀	25,9	01	15	15	18	28	
10	17 10	18 ⁰ 27	15,4 ♀	03,7 ♀	19,6	01,9 ♀	02	15	15	18		
20	17 50	28 ⁰ 00	15,4 ♀	24,4	01,5 ♀	08,5	02	16	16	18		
1 lug.	18 33	08 ⁰ 30	22,5 ♀	18,1 ♀	14,5	15,7	02	17	16	18	29	
10	19 09	17 ⁰ 05	18,5 ♀	05,2 ♀	25,1	21,6	01	17	17	18		
20	19 48	26 ⁰ 37	20,4 ♀	21,0	06,6 ♀	28,1	00	17	17	19	♂	
1 ago.	20 35	08 ⁰ 05	13,3 ♀	05,3 ♀	20,3	05,8 ♀	29	18	17	19	0	
10	21 11	16 ⁰ 42	02,8	11,4	00,4 ♀	11,6	28	17	17	19		
20	21 50	26 ⁰ 18	11,2 ♀	10,9	11,3	18,0	27	17	17	19		
1 set.	22 37	07 ⁰ 54	29,7 ♀	01,4	23,8	25,6	25	17	17	20	0	
10	23 13	16 ⁰ 37	18,5 ♀	29,6 ♀	02,8 ♀	01,4 ♀	24	16	17	20		
20	23 52	26 ⁰ 22	04,6 ♀	10,5 ♀	12,3	07,7	23	16	17	21		
1 ott.	00 40	07 ⁰ 09	01,8 ♀	29,6	21,5	14,6	22	15	17	21	1	
10	01 11	16 ⁰ 01	23,4 ♀	15,7 ♀	27,8	20,4	22	14	16	21		
20	01 51	25 ⁰ 56	13,4 ♀	02,4 ♀	02,8 ♀	26,7	22	13	16	22		
1 nov.	02 38	07 ⁰ 54	15,3	21,1	04,8	04,3 ♀	22	12	16	22	1	
10	03 13	16 ⁰ 56	14,4 ♀	04,4 ♀	02,8	09,9	23	12	15	22		
20	03 53	27 ⁰ 00	03,5 ♀	17,9	27,5 ♀	16,2	24	11	15	22		
1 dic.	04 36	08 ⁰ 08	17,5 ♀	28,7	21,5	23,2	25	11	14	23	1	
10	05 12	17 ⁰ 16	23,0 ♀	27,2	19,6	28,7	26	11	14	23		
20	05 51	27 ⁰ 26	07,9 ♀	15,2	21,2	05,0 ♀	28	11	14	23		

POSIZIONI PLANETARIE

1939	T.S.	☉	☾	♀	♂	♂	♂	♂	♂	♂	♂	♂
	h m	♌	♍	♎	♏	♐	♑	♒	♓	♈	♉	♊
1 gen.	06 38	09° 40	03,9	17,0	27,3	12,5	00	11	14	23	0	
10	07 14	18° 50	16,4 ♃	26,9	03,9 ♁	18,1	02	11	13	23		
20	07 53	29° 01	22,9 ♌	10,6 ♌	12,6	24,3	04	12	13	23		
1 feb.	08 41	11° 13 ♋	24,5 ♋	28,8	24,4	01,6 ♁	07	13	13	22	0	
10	09 16	20° 21	06,4 ♎	13,5 ♋	03,8 ♌	07,0	09	14	13	22	♋	
20	09 56	00° 27 ♌	07,6 ♌	01,2 ♌	14,7	13,0	11	15	14	22		
1 mar.	10 31	09° 30	03,5 ♋	18,2	24,8	18,4	13	15	14	22	29	
10	11 07	18° 31	14,6 ♎	04,5 ♃	05,1 ♋	23,6	15	16	14	22		
20	11 46	28° 29	16,4 ♌	16,2	16,7	29,3	18	18	15	21		
1 apr.	12 33	10° 22 ♃	27,2 ♋	14,5	00,7 ♌	05,9 ♌	21	19	15	21	29	
10	13 09	19° 14	00,6 ♌	07,7	11,4	10,6	23	20	16	21		
20	13 48	29° 01	02,7 ♍	06,0	23,3	15,7	25	22	16	21		
1 mag.	14 32	09° 44 ♍	05,8 ♋	12,9	06,5 ♃	20,8	27	23	17	20	29	
10	15 07	18° 27	02,6 ♋	23,4	17,3	24,4	29	24	17	20		
20	15 46	28° 05	08,6 ♋	08,8 ♍	29,3	28,4	01 ♃	25	18	20		
1 giu.	16 34	09° 37 ♋	26,1 ♎	01,8 ♋	13,7 ♍	01,9 ♋	03	26	19	20	29	
10	17 09	18° 14	16,4 ♌	21,5	24,6	03,7	05	27	19	20		
20	17 49	27° 47	01,3 ♋	12,2 ♋	06,7 ♋	04,6	06	28	20	20	♋	
1 lug.	18 32	08° 16 ♋	00,6 ♌	01,1 ♋	20,2	04,3	07	29	20	20	0	
10	19 08	16° 51	18,8 ♃	13,0	01,1 ♋	02,9	08	00 ♍	20	20		
20	19 47	26° 23	10,5 ♃	21,8	13,3	00,5	08	00	21	21		
1 ago.	20 34	07° 51 ♋	15,8 ♋	23,5	28,1	27,3 ♌	08	01	21	21	1	
10	21 10	16° 28	06,1 ♋	17,6	09,2 ♋	25,2	08	01	21	21		
20	21 49	26° 05	02,7 ♎	12,2	21,5	24,1	08	01	21	22		
1 set.	22 37	07° 39 ♃	00,4 ♃	20,2	06,4 ♃	24,4	07	00	21	22	2	
10	23 12	16° 23	27,4 ♋	05,1 ♃	17,5	25,8	06	00	21	22		
20	23 51	26° 08	21,0 ♁	23,9	29,9	28,6	04	00	21	23		
1 ott.	00 35	06° 54 ♋	03,9 ♍	13,4 ♋	13,6 ♋	02,7 ♋	03	29 ♃	21	23	2	
10	01 10	15° 47	06,3 ♃	28,1	24,8	06,8	02	28	21	23		
20	01 50	25° 41	24,1 ♌	13,2 ♎	07,4 ♎	11,9	00	27	20	24		
1 nov.	02 37	07° 39 ♎	22,3 ♋	29,6	22,3	18,6	29 ♌	27	20	24	2	
10	03 12	16° 41	29,3 ♋	09,6 ♁	03,5 ♁	24,0	29	26	20	24		
20	03 52	26° 45	07,9 ♌	13,7	16,0	00,2 ♌	28	25	19	25		
1 dic.	04 35	07° 53 ♁	00,3 ♋	02,5	29,7	07,3	28	25	19	25	2	
10	05 11	17° 01	05,8 ♁	27,9 ♎	10,9 ♌	13,2	29	24	18	25		
20	05 50	27° 11	09,4 ♃	06,2 ♁	23,4	19,8	29	24	18	25		

1940	T.S.	☉	☽	♀	♀	♂	♃	♄	♅	♆	♇	♈
	h m	°	'	"	'	"	'	"	'	"	'	"
1 gen.	06 38	09 ⁰ 25	23,6	22,2	08,3	27,9	01	24	18	25	2	
10	07 13	18 ⁰ 35	23,4 ♃	05,5 ♃	19,4	04,1 ♃	02	24	18	25		
20	07 52	28 ⁰ 46	24,3 ♃	21,2	01,7 ♃	10,9	03	24	18	25		
1 feb.	08 40	10 ⁰ 58	15,8 ♃	11,1	16,4	19,1	05	25	18	25	0	
10	09 15	20 ⁰ 06	08,4 ♃	27,1	27,3	25,2	07	26	18	25		
20	09 55	00 ⁰ 12	12,9 ♃	15,0 ♃	09,3 ♃	01,9 ♃	09	26	18	24		
1 mar.	10 34	10 ⁰ 15	08,9 ♃	28,2	21,1	08,7	11	27	18	24	0	
10	11 13	19 ⁰ 16	29,0 ♃	29,2	01,5 ♃	14,8	14	28	18	24		
20	11 49	29 ⁰ 14	05,8 ♃	20,8	12,8	21,5	16	29	19	24		
1 apr.	12 36	11 ⁰ 07	26,3 ♃	17,2	26,0	29,5	19	01 ♃	19	23	0	
10	13 12	19 ⁰ 58	13,8 ♃	22,5	05,5 ♃	05,5 ♃	21	02	20	23		
20	13 51	29 ⁰ 45	29,2 ♃	03,5 ♃	15,4	12,0	23	03	20	23		
1 mag.	14 35	10 ⁰ 27	29,1 ♃	19,7	25,3	19,2	26	05	21	23	1	
10	15 10	19 ⁰ 11	18,5 ♃	05,8 ♃	02,4 ♃	25,1	28	06	21	22		
20	15 49	28 ⁰ 49	07,7 ♃	26,5	08,7	01,5 ♃	00 ♃	07	22	22		
1 giu.	16 37	10 ⁰ 20	12,6 ♃	22,4 ♃	12,9	09,3	03	08	23	22	1	
10	17 12	18 ⁰ 57	08,6 ♃	08,9 ♃	12,9	15,1	05	10	23	22		
20	17 52	28 ⁰ 30	29,0 ♃	23,3	09,2	21,4	07	11	24	22		
1 lug.	18 35	08 ⁰ 59	14,7 ♃	03,1 ♃	02,5	28,5	09	12	24	22	2	
10	19 11	17 ⁰ 34	17,5 ♃	05,2	28,2 ♃	04,2 ♃	10	12	25	23		
20	19 50	27 ⁰ 06	04,1 ♃	00,7	26,8	10,5	12	13	25	23		
1 ago.	20 37	08 ⁰ 34	01,4 ♃	24,7 ♃	29,9	18,2	13	14	25	23	3	
10	21 13	17 ⁰ 12	10,7 ♃	28,3	04,9 ♃	23,8	14	14	25	23		
20	21 52	26 ⁰ 48	19,5 ♃	11,9 ♃	12,2	03,2 ♃	15	14	26	24		
1 set.	22 39	08 ⁰ 23	22,0 ♃	05,0 ♃	22,6	07,8	15	14	26	24	4	
10	23 15	17 ⁰ 07	01,7 ♃	22,1	01,3 ♃	13,6	15	14	26	24		
20	23 54	26 ⁰ 53	03,6 ♃	09,3 ♃	11,6	19,9	15	14	26	25		
1 ott.	00 38	07 ⁰ 39	00,2 ♃	26,4	23,5	27,1	14	13	25	25	4	
10	01 13	16 ⁰ 32	06,9 ♃	08,9 ♃	03,5 ♃	02,8 ♃	13	13	25	26		
20	01 53	26 ⁰ 26	06,6 ♃	20,7	15,0	09,3	12	12	25	26		
1 nov.	02 40	08 ⁰ 25	23,6 ♃	28,2	29,2	17,1	10	11	24	26	4	
10	03 15	17 ⁰ 27	22,0 ♃	22,1	09,9 ♃	22,9	09	10	24	27		
20	03 55	27 ⁰ 31	24,2 ♃	12,2	22,0	29,5	08	10	23	27		
1 dic.	04 38	08 ⁰ 39	00,7 ♃	18,7	05,5 ♃	06,8 ♃	07	09	23	27	3	
10	05 14	17 ⁰ 47	23,8 ♃	00,6 ♃	16,6	12,7	06	08	23	27		
20	05 53	27 ⁰ 58	01,4 ♃	15,5	28,9	19,4	05	08	22	27		

POSIZIONI PLANETARIE

1941	T.S.	☉	☽	♀	♀	♂	♃	♄	♅	♁	♃	♁
	h m	♌	♍	♌	♋	♌	♍	♎	♎	♎	♏	♏
1 gen.	06 40	10 ⁰ 11	19,1	04,1	13,9	27,4	05	07	22	27	3	
10	07 16	19 ⁰ 22	08,0 ♀	18,5	25,2	03,5 †	05	07	22	27		
20	07 55	29 ⁰ 33	24,1 ≈	05,2 ≈	07,6 ♌	10,2	06	08	22	27		
1 feb.	08 43	11 ⁰ 45 ≈	03,9 ♀	25,8	22,6	18,4	07	08	22	27	3	
10	09 18	20 ⁰ 52	24,8 ≈	08,9 ♃	03,8 ≈	24,5	08	08	22	27		
20	09 58	00 ⁰ 58 ♃	16,9 †	12,9	16,4	01,4 ♌	09	09	22	27		
1 mar.	10 33	10 ⁰ 01	12,0 ♀	04,9	27,6	07,6	11	10	22	26	3	
10	11 09	19 ⁰ 02	02,6 ♁	29,1 ≈	08,8 ♃	13,7	12	10	22	26		
20	11 48	28 ⁰ 59	27,5 †	02,0 ♃	21,3	20,6	14	11	23	26		
1 apr.	12 35	10 ⁰ 52 ♀	25,9 ♃	13,9	06,2 ♀	28,9	17	13	23	25	2	
10	13 11	19 ⁰ 44	23,3 ♏	26,4	17,3	05,2 ≈	19	14	24	25		
20	13 50	29 ⁰ 31	16,9 ≈	12,9 ♀	29,7	12,1	21	15	24	25		
1 mag.	14 34	10 ⁰ 13 ♃	29,0 ♀	04,2 ♃	13,3 ♃	19,6	23	16	25	25	2	
10	15 09	18 ⁰ 56	01,5 ♌	23,5	24,4	25,8	26	18	25	25		
20	15 49	28 ⁰ 34	20,7 ♃	14,0 ♀	06,7 ♀	02,5 ♃	28	19	26	24		
1 giu.	16 36	11 ⁰ 06 ♀	16,5 ♁	03,0 ≈	21,4	10,5	01 ♀	20	27	24	2	
10	17 11	18 ⁰ 43	25,4 †	12,0	02,5 ≈	16,4	03	22	27	24		
20	17 51	28 ⁰ 16	04,9 ♃	15,6	14,7	22,6	05	23	28	24		
1 lug.	18 34	08 ⁰ 45 ≈	23,5 ♏	11,7	28,2	29,3	08	24	28	25	3	
10	19 10	17 ⁰ 20	02,6 ≈	06,9	09,1 ♁	04,4 ♀	10	25	29	25		
20	19 49	26 ⁰ 52	06,9 ♀	07,9	21,3	09,6	12	26	29	25		
1 ago.	20 36	08 ⁰ 20 ♁	16,4 ♌	20,8	05,8 ♏	15,2	14	27	29	25	3	
10	21 12	16 ⁰ 58	20,5 ♃	07,3 ♁	16,7	18,6	15	27	00 ♀	25		
20	21 51	26 ⁰ 34	22,3 ≈	27,6	28,8	21,5	17	28	00	26		
1 set.	22 39	08 ⁰ 09 ♏	09,6 ♌	19,9 ♏	13,2 ≈	23,5	19	28	00	26	4	
10	23 14	16 ⁰ 53	05,2 ♃	04,7 ≈	23,9	23,6	19	28	00	27		
20	23 53	26 ⁰ 38	10,7 ♏	19,4	05,7 ♌	22,5	20	28	00	27		
1 ott.	00 37	07 ⁰ 25 ≈	16,9 ≈	02,9 ♌	18,6	19,7	21	28	00	27	5	
10	01 12	16 ⁰ 17	07,2 ♀	10,5	29,1	16,9	21	27	29 ♃	28		
20	01 52	26 ⁰ 12	17,8 ≈	10,8	10,5 †	14,1	21	27	29	28		
1 nov.	02 39	08 ⁰ 10 ♌	04,3 ♀	27,9 ≈	24,0	11,6	20	26	29	28	5	
10	03 15	17 ⁰ 12	21,9 ≈	28,4	03,8 ♌	11,1	19	25	28	29		
20	03 54	27 ⁰ 16	11,6 †	10,2 ♌	14,4	11,6	18	24	28	29		
1 dic.	04 37	08 ⁰ 24 †	07,3 ♃	26,9	25,4	13,7	17	24	27	29	5	
10	05 13	17 ⁰ 32	26,2 ♁	10,9 †	03,6 ≈	16,2	16	23	27	29		
20	05 52	27 ⁰ 43	19,7 ♌	26,6	11,5	19,8	14	22	27	29		

1942	T.S.	☉	☽	♀	♀	♂	♃	♄	♅	♆	♇
	h m	♌	♍	♎	♏	♐	♑	♒	♓	♈	♉
1 gen.	06 40	09° 56	21,7	15,8	18,5	24,8	13	22	26	29	5
10	07 15	19° 06	15,9 ≈	00,6 ≈	21,0	29,1	12	21	26	29	
20	07 54	29° 18	09,7 ✕	16,5	20,2	04,1 ♂	11	21	26	29	
1 feb.	08 42	11° 30 ≈	07,0 ♀	27,0	14,4	10,5	11	21	26	29	4
10	09 17	20° 37	08,8 †	20,6	09,1	15,4	11	21	26	29	
20	09 57	00° 43 ✕	25,9 ♀	11,9	05,7	21,1	11	22	26	29	
1 mar.	10 32	09° 46	15,3 ♀	13,7	06,2	26,3	12	22	26	29	4
10	11 08	18° 47	19,9 †	21,5	09,4	01,6 ♀	13	23	26	28	
20	11 47	28° 44	03,8 ♂	04,1 ✕	15,5	07,5	14	24	27	28	
1 apr.	12 34	10° 38 ♀	03,7 ≈	22,5	25,0	14,7	15	25	27	28	3
10	13 10	19° 29	12,5 ≈	08,6 ♀	03,2 ✕	20,1	17	26	28	27	
20	13 49	29° 17	18,0 ♀	28,8	13,1	26,2	19	27	28	27	
1 mag.	14 33	09° 59 ♂	11,2 ♀	21,8 ♂	24,5	02,9 ≈	21	29	29	27	3
10	15 08	18° 42	19,2 ✕	08,1 ♀	04,2 ♀	08,4	23	00 ♀	29	27	
20	15 48	28° 20	20,4 ≈	20,4	15,3	14,5	25	01	00 ♀	27	
1 giu.	16 35	09° 52 ♀	05,2 ♌	25,6	28,8	21,9	27	02	00	27	3
10	17 10	18° 29	05,9 ♂	22,8	09,2 ♂	27,4	29	04	01	27	
20	17 50	28° 02	05,9 ♀	17,8	20,7	03,6 ♀	01 ≈	05	02	27	
1 lug.	18 33	08° 31 ≈	13,5 ≈	18,6	03,6 ♀	10,4	04	06	02	27	4
10	19 09	17° 06	08,8 ♀	26,3	14,3	16,0	06	07	03	27	
20	19 48	26° 39	11,4 ≈	11,6 ≈	26,1	22,3	08	08	03	27	
1 ago.	20 35	08° 07 ♀	03,4 ♀	05,9 ♀	10,5 ≈	29,8	11	09	03	27	5
10	21 11	16° 44	23,2 ≈	24,2	21,4	05,5 ♀	13	10	04	28	
20	21 50	26° 21	03,2 †	12,3 ♀	03,5 ♀	11,8	15	11	04	28	
1 set.	22 38	07° 55 ♀	19,5 ♂	00,9 ≈	18,2	19,4	17	12	04	28	5
10	23 13	16° 39	08,7 ♀	12,6	29,3	25,2	19	12	04	29	
20	23 52	26° 24	26,8 ♌	22,6	11,6 ♀	01,6 ≈	20	12	04	29	
1 ott.	00 36	07° 10 ≈	21,5 ♀	25,7	25,3	08,8	22	12	04	29	6
10	01 11	16° 03	13,8 ≈	18,4	06,5 ≈	14,7	23	12	04	00 ≈	
20	01 51	25° 58	05,1 ✕	20,6	19,0	21,4	24	11	03	00	
1 nov.	02 38	07° 56 ♀	05,1 ♀	20,8	04,0 ♀	29,4	25	11	03	00	7
10	03 14	16° 57	05,7 †	04,6 ♀	15,4	05,4 ♀	25	10	03	01	
20	03 53	27° 02	24,4 ♀	20,7	27,9	12,2	25	10	02	01	
1 dic.	04 36	08° 09 †	07,4 ♀	08,1 †	11,7 †	19,8	24	09	02	01	7
10	05 12	17° 17	14,5 ♌	22,2	23,0	26,0	24	08	01	01	
20	05 51	27° 28	28,6 ♂	08,0 ♌	05,6 ♌	03,0 †	23	07	01	02	

POSIZIONI PLANETARIE

1943	T.S.	☉	☾	♃	♄	♅	♆	♇	♁	♂	♂	♂
	h m	♋	♌	♍	♎	♏	♐	♑	♒	♓	♌	♍
1 gen.	06 39	09° 41	24,5	26,6	20,7	11,5	21	06	01	02	6	
10	07 14	18° 52	07,2 ♃	07,9 ♄	01,9 ♄	17,9	20	06	00	02		
20	07 53	29° 03	13,4 ♄	09,2	14,5	25,1	19	05	00	02		
1 feb.	08 41	11° 15 ♄	15,7 ♄	26,4 ♋	29,5	03,8 ♋	17	05	00	01	6	
10	09 16	20° 22	26,6 ♎	26,0	10,7 ♃	10,4	16	05	00	01		
20	09 56	00° 28 ♃	27,8 ♎	04,2 ♄	23,2	17,7	15	05	00	01		
1 mar.	10 31	09° 31	25,6 ♄	15,1	04,3 ♎	24,4	15	06	00	01	5	
10	11 07	18° 32	04,5 ♃	28,1	15,4	01,1 ♄	15	06	00	01		
20	11 46	28° 30	06,3 ♃	14,5 ♃	27,6	08,6	15	07	01	00		
1 apr.	12 33	10° 23 ♎	19,0 ♄	06,9 ♎	12,2 ♃	17,6	15	08	01	00	5	
10	13 09	19° 15	20,4 ♒	25,4	23,0	24,4	16	08	02	00		
20	13 48	29° 02	23,2 ♌	15,1 ♃	04,9 ♒	01,9 ♃	17	10	02	29 ♃		
1 mag.	14 36	09° 45 ♃	27,4 ♃	00,4 ♒	17,8	10,2	18	11	03	29	4	
10	15 07	18° 28	22,3 ♄	05,5	28,3	17,0	20	12	03	29		
20	15 47	28° 06	29,6 ♎	03,6	09,6 ♄	24,5	21	13	04	29		
1 giu.	16 34	09° 38 ♒	17,0 ♃	27,6 ♃	22,9	03,4 ♎	23	15	04	29	5	
10	17 09	18° 15	05,9 ♃	27,9	02,6 ♎	10,1	25	16	05	29		
20	17 49	27° 48	22,8 ♋	05,1 ♒	12,9	17,3	27	17	06	29		
1 lug.	18 32	08° 17 ♄	21,3 ♒	20,2	23,7	25,1	00 ♎	19	06	29	5	
10	19 08	16° 52	08,9 ♌	07,3 ♄	01,7 ♃	01,4 ♃	01	20	07	29		
20	19 47	26° 25	01,5 ♃	28,6	09,6	08,2	04	21	07	29		
1 ago.	20 34	07° 53 ♎	06,0 ♎	22,2 ♎	16,8	16,1	06	22	08	29	6	
10	21 10	16° 30	27,1 ♎	07,4 ♃	19,9	21,7	08	23	08	00 ♌		
20	21 49	26° 06	23,4 ♎	21,7	20,2	27,7	10	24	08	00		
1 set.	22 37	07° 41 ♃	20,5 ♃	04,6 ♌	15,5	04,4 ♒	13	25	08	00	7	
10	23 12	16° 25	18,9 ♋	09,4	10,1	08,9	15	25	08	01		
20	23 52	26° 09	11,4 ♒	06,6	05,5	13,4	17	26	08	01		
1 ott.	00 35	06° 56 ♌	24,6 ♌	25,4 ♃	04,6	17,5	19	26	08	02	8	
10	01 10	15° 49	27,7 ♄	27,8	07,2	19,9	21	26	08	02		
20	01 50	25° 43	14,0 ♄	11,6 ♌	12,8	21,7	22	26	08	02		
1 nov.	02 37	07° 41 ♎	14,1 ♄	01,7 ♎	22,1	22,2	24	26	07	03	8	
10	03 13	16° 43	20,4 ♎	16,4	00,2 ♌	21,0	25	25	07	03		
20	03 52	26° 47	27,4 ♎	02,2 ♄	10,2	18,5	26	25	07	03		
1 dic.	04 35	07° 55 ♄	22,2 ♋	19,3	21,9	14,6	26	24	06	03	8	
10	05 11	17° 03	26,9 ♃	02,9 ♋	01,9 ♎	11,2	27	23	06	04		
20	05 50	27° 13	29,0 ♃	16,8	13,4	07,9	27	22	06	04		

1944	T.S.	☉	☽	♀	♀	♂	♃	♄	♅	♆	♇	♈
	h m	♌	♍	♌	♎	♏	♐	♑	♒	♓	♈	♉
1 gen.	06 38	09 ⁰ 27	15,5	24,7	27,4	05,4	26	21	05	04	8	
10	07 13	18 ⁰ 37	13,9 ☾	16,0	08,1 †	04,8	25	21	05	04		
20	07 53	28 ⁰ 48	14,6 ♎	08,6	20,2	05,4	24	20	05	04		
1 feb.	08 40	11 ⁰ 00 ☽	07,3 ♃	15,9	04,7 ♌	07,6	23	20	04	04	7	
10	09 15	20 ⁰ 08	28,5 ♎	26,5	15,7	10,1	22	19	04	03		
20	09 55	00 ⁰ 14 ♃	03,7 ♌	10,6 ☽	27,9	13,4	21	19	04	03		
1 mar.	10 34	10 ⁰ 17	29,9 ♃	20,4	10,2 ☽	17,4	19	19	04	03	6	
10	11 10	19 ⁰ 18	19,1 ♃	12,2 ♃	21,3	21,2	18	20	05	03		
20	11 49	29 ⁰ 15	27,1 ♌	01,4 ♃	03,5 ♃	25,9	17	20	05	02		
1 apr.	12 36	11 ⁰ 08 ♃	16,5 ☽	25,2	18,3	01,8 ☽	17	21	05	02	6	
10	13 12	19 ⁰ 59	04,6 ♎	09,2 ♃	29,4	06,5	17	21	06	02		
20	13 51	29 ⁰ 47	20,4 ♃	16,2	11,6 ♃	11,8	17	22	06	02		
1 mag.	14 35	10 ⁰ 29 ♃	18,6 ♎	13,2	25,2	17,8	17	23	07	01	6	
10	15 10	19 ⁰ 12	09,6 †	08,0	06,2 ♃	22,8	18	24	07	01		
20	15 50	28 ⁰ 50	29,3 ♃	07,5	18,5	28,5	19	26	08	01		
1 giu.	16 37	10 ⁰ 22 ♏	02,2 ♈	16,0	03,2 ♏	05,5 ♎	20	27	09	01	6	
10	17 12	18 ⁰ 58	00,5 ☽	27,7	14,3	10,7	21	28	09	01		
20	17 52	28 ⁰ 31	19,9 ♏	15,2 ♏	26,5	16,6	23	29	10	01		
1 lug.	18 35	09 ⁰ 01 ☽	04,6 ♎	08,4 ☽	10,1 ☽	23,3	25	01 ☽	10	01	7	
10	19 11	17 ⁰ 35	09,4 ♃	27,4	21,2	28,7	26	02	11	01		
20	19 50	27 ⁰ 08	24,4 ☽	15,9 ♎	03,5 ♎	04,8 ♃	28	03	11	01		
1 ago.	20 37	08 ⁰ 36 ♎	21,6 †	04,2 ♃	18,2	12,3	01 ♃	05	12	02	8	
10	21 13	17 ⁰ 13	02,7 ♃	14,6	29,3	17,9	03	06	12	02		
20	21 52	26 ⁰ 50	09,4 ♃	21,6	11,6 ♃	24,2	05	07	13	02		
1 set.	22 40	08 ⁰ 25 ♃	12,4 ☽	19,6	26,4	01,9 ♈	07	08	13	03	9	
10	23 15	17 ⁰ 08	23,2 ♏	11,4	07,5 ♈	07,7	09	09	13	03		
20	23 55	26 ⁰ 54	23,9 ♈	09,6	19,8	14,3	11	09	13	03		
1 ott.	00 38	07 ⁰ 41 ♈	20,7 ♃	22,9	03,4 ♎	21,6	14	10	13	04	9	
10	01 13	16 ⁰ 33	27,4 ☽	08,5 ♈	14,4	27,6	16	10	12	04		
20	01 53	26 ⁰ 28	27,5 ♎	25,8	26,7	04,4 ♎	18	10	12	04		
1 nov.	02 40	08 ⁰ 26 ♎	14,5 ♃	15,4 ♎	11,4 †	12,6	20	10	12	05	10	
10	03 16	17 ⁰ 28	11,9 ♃	29,3	22,3	18,9	21	10	12	05		
20	03 55	27 ⁰ 33	15,6 ♌	14,2 †	04,5 ♌	25,9	23	10	11	05		
1 dic.	04 38	08 ⁰ 40 †	21,3 ♏	29,2	17,7	03,8 †	24	09	11	06	10	
10	05 14	17 ⁰ 49	13,6 ♈	07,9 ♌	28,6	10,3	25	08	10	06		
20	05 53	27 ⁰ 59	23,2 ☽	05,2	10,5 ☽	17,6	26	08	10	06		

POSIZIONI PLANETARIE

1945	T.S.	☉	☽	♀	♀	♂	♃	♅	♁	♂	♄	
	h m	♌	♍	♎	♏	♐	♑	♒	♓	♈	♉	♊
1 gen.	06 41	10 ⁰ 13	08,8	22,8	24,5	26,4	27	07	09	06	9	
10	07 16	19 ⁰ 23	27,9 ♎	26,1	04,7 ♋	03,1 ♌	27	06	09	06		
20	07 56	29 ⁰ 34	16,5 ♍	06,8 ♌	15,9	10,6	27	05	09	06		
1 feb.	08 43	11 ⁰ 46	23,6 ♎	23,4	28,6	19,7	26	04	09	06	8	
10	09 18	20 ⁰ 53	14,8 ♌	07,2	07,6 ♍	26,6	26	04	09	06		
20	09 58	00 ⁰ 59	09,1 ♈	23,8	16,6	04,3	25	03	09	05		
1 mar.	10 33	10 ⁰ 02	02,0 ♎	10,2 ♋	23,7	11,3	24	03	09	05	8	
10	11 09	19 ⁰ 03	22,7 ♌	27,5	29,3	18,2	23	03	09	05		
20	11 48	29 ⁰ 01	19,1 ♈	15,7 ♍	03,0 ♅	25,9	21	04	09	05		
1 apr.	12 35	10 ⁰ 54	16,5 ♎	27,5	02,7	05,3 ♋	20	04	09	04	7	
10	13 11	19 ⁰ 45	13,9 ♋	25,7	28,8 ♍	12,5	19	04	10	04		
20	13 50	29 ⁰ 32	07,4 ♍	18,9	22,7	20,1	18	05	10	04		
1 mag.	14 34	10 ⁰ 15	19,8 ♎	17,5	17,9	28,6	17	06	11	04	7	
10	15 09	18 ⁰ 58	22,8 ♍	22,9	17,4	05,5 ♍	17	07	11	03		
20	15 49	28 ⁰ 36	10,7 ♎	04,3 ♅	20,3	13,1	17	08	12	03		
1 giu.	16 36	10 ⁰ 07	07,9 ♏	23,5	27,2	22,2	17	09	13	03	8	
10	17 11	18 ⁰ 44	16,3 ♈	11,4 ♈	03,9 ♅	28,9	18	10	13	03		
20	17 51	28 ⁰ 17	24,7 ♎	03,2 ♓	12,7	06,3 ♅	19	12	14	03		
1 lug.	18 34	08 ⁰ 47	15,6 ♋	25,3	23,3	14,3	20	13	14	03	9	
10	19 10	17 ⁰ 22	22,8 ♓	10,3 ♍	02,4 ♈	20,6	21	14	15	03		
20	19 49	26 ⁰ 54	26,6 ♎	23,4	12,9	27,6	23	16	15	03		
1 ago.	20 36	08 ⁰ 22	09,2 ♅	03,4 ♎	26,5	05,8 ♈	25	17	16	04	9	
10	21 12	16 ⁰ 59	10,3 ♎	04,4	06,3 ♓	11,8	27	18	16	04		
20	21 51	26 ⁰ 36	12,0 ♌	27,7 ♍	17,7	18,4	28	19	16	04		
1 set.	22 43	08 ⁰ 11	01,7 ♓	22,2	01,7 ♍	25,8	01	21	17	05	10	
10	23 14	16 ⁰ 55	25,2 ♎	29,6	12,4	01,3 ♓	03	22	17	05		
20	23 54	26 ⁰ 40	01,0 ♋	16,2 ♎	24,4	06,9	05	22	17	05		
1 ott.	00 37	07 ⁰ 26	08,2 ♍	06,3 ♎	07,7 ♎	12,9	07	23	17	06	11	
10	01 12	16 ⁰ 19	27,4 ♎	21,8	18,7	17,4	09	24	17	06		
20	01 52	26 ⁰ 14	08,7 ♍	07,8 ♎	01,0 ♎	21,9	11	24	17	06		
1 nov.	02 39	08 ⁰ 12	24,9 ♎	25,8	15,9	26,6	14	24	16	07	11	
10	03 15	17 ⁰ 14	12,4 ♌	08,2 ♎	27,2	29,5	16	24	16	07		
20	03 54	27 ⁰ 18	02,5 ♈	19,4	09,6 ♎	01,8 ♍	18	24	16	07		
1 dic.	04 41	08 ⁰ 26	27,7 ♎	22,1	23,4	03,2	20	24	15	08	11	
10	05 13	17 ⁰ 34	17,3 ♏	11,5	04,7 ♎	03,1	21	23	15	08		
20	05 52	27 ⁰ 45	10,1 ♓	07,4	17,3	01,6	23	23	14	08		

1946	T.S.	☉	☽	♀	♂	♂	♂	♂	♂	♂	♂	♂
	h m	♂	♂	♂	♂	♂	♂	♂	♂	♂	♂	♂
1 gen.	06 40	09 ⁰ 58	11,7	18,5	02,4	28,3	24	22	14	08		11
10	07 15	19 ⁰ 09	08,1 ♀	00,6 ♀	13,7	24,9	25	21	14	08		
20	07 55	29 ⁰ 20	29,6 ♀	15,4	26,3	20,9	26	20	13	08		
1 feb.	08 42	11 ⁰ 31 ☾	27,1 ♀	04,4 ☾	11,4 ☾	16,9	27	19	13	08		10
10	09 17	20 ⁰ 39	01,3 ♀	19,8	22,7	15,0	27	19	13	08		
20	09 57	00 ⁰ 45 ☽	15,8 ☽	08,1 ☽	05,2 ☽	14,1	27	18	13	08		
1 mar.	10 32	09 ⁰ 48	05,1 ☾	24,5	16,5	14,4	26	18	13	07		10
10	11 08	18 ⁰ 49	12,3 ♀	06,9 ♀	27,7	15,6	26	18	13	07		
20	11 47	28 ⁰ 46	23,9 ☽	09,5	10,2 ♀	17,8	25	17	13	07		
1 apr.	12 34	10 ⁰ 39 ♀	24,4 ☽	00,5	25,0	21,4	24	18	14	07		9
10	13 10	19 ⁰ 31	04,1 ♀	27,6 ☽	06,1 ☽	24,7	22	18	14	06		
20	13 49	29 ⁰ 18	08,1 ♀	02,4 ♀	18,4	28,8	21	18	14	06		
1 mag.	14 33	10 ⁰ 01 ☽	02,2 ☽	14,2	01,9 ♀	03,7 ♀	20	19	15	06		9
10	15 08	18 ⁰ 44	10,2 ♀	27,4	12,8	08,0	19	20	15	06		
20	15 48	28 ⁰ 22	10,6 ♀	15,2 ☽	24,9	13,0	18	21	16	06		
1 giu.	16 35	09 ⁰ 54 ♀	25,9 ♀	10,6 ♀	09,5 ☽	19,3	17	22	17	05		9
10	17 10	18 ⁰ 30	26,5 ☽	29,8	20,2	24,2	17	23	17	05		
20	17 50	28 ⁰ 03	26,9 ☾	18,4 ☽	02,1 ♀	29,8	17	24	18	05		
1 lug.	18 33	08 ⁰ 33 ☽	03,7 ♀	04,0 ♀	15,1	06,1 ♀	17	25	18	05		10
10	19 09	17 ⁰ 08	28,8 ♀	12,7	25,6	11,4	18	26	19	05		
20	19 48	26 ⁰ 40	03,4 ♀	16,4	07,1 ♀	17,4	19	28	19	06		
1 ago.	20 35	08 ⁰ 08 ♀	23,4 ♀	10,9	20,7	24,7	20	29	20	06		11
10	21 11	16 ⁰ 45	12,8 ♀	05,4	00,7 ☽	00,3 ☽	21	00 ♀	20	06		
20	21 50	26 ⁰ 22	25,6 ☽	07,9	11,5	06,6	23	02	21	06		
1 set.	22 38	07 ⁰ 57 ♀	09,3 ♀	24,9	24,0	14,3	23	03	21	07		12
10	23 13	16 ⁰ 40	29,0 ☾	12,2 ♀	02,8 ♀	20,2	26	04	21	07		
20	23 53	26 ⁰ 25	18,8 ☽	00,7 ☽	12,1	26,8	28	05	21	07		
1 ott.	00 36	07 ⁰ 12 ☽	11,1 ♀	19,3	20,9	04,3 ♀	01 ♀	06	21	08		12
10	01 11	16 ⁰ 05	04,6 ♀	03,2 ♀	26,8	10,5	03	07	21	08		
20	01 51	25 ⁰ 59	26,9 ♀	17,3	01,3 ♀	17,4	05	07	21	09		
1 nov.	02 38	07 ⁰ 58 ♀	24,7 ♀	01,5 ♀	02,2	25,8	07	08	21	09		13
10	03 14	16 ⁰ 59	26,8 ☽	07,2	29,3 ♀	02,4 ♀	09	08	21	09		
20	03 53	27 ⁰ 03	15,6 ☽	01,1	23,5	09,6	11	08	20	10		
1 dic.	04 36	08 ⁰ 11 ♀	27,6 ☾	21,3 ♀	18,3	17,7	14	08	20	10		13
10	05 12	17 ⁰ 19	05,3 ☽	26,6	17,2	24,4	16	08	19	10		
20	05 51	27 ⁰ 30	19,2 ♀	09,2 ♀	19,6	01,9 ♀	18	08	19	10		

POSIZIONI PLANETARIE

1947	T.S.	☉	☽	♀	♀	♂	♃	♄	♅	♁	♃	♁
	h m	°	'	"	'	"	'	"	'	"	'	"
1 gen.	06 39	09° 43	15,7	26,8	26,5	11,0	20	07	18	10	12	
10	07 14	18° 54	27,7 ☉	10,7 ♃	03,5 ♃	17,9	21	06	18	10		
20	07 54	29° 05	03,4 ♃	26,8	12,5	25,7	23	05	18	10		
1 feb.	08 41	11° 17 ☊	07,2 ♃	17,4 ☊	24,5	05,1 ☊	25	04	18	10	12	
10	09 17	20° 24	16,9 ☊	03,4 ♃	04,0 ♃	12,2	25	04	17	10		
20	09 56	00° 30 ♃	18,0 ☊	18,5	15,0	20,0	26	03	17	10		
1 mar.	10 31	09° 34	17,6 ♃	23,0	25,2	27,1	27	02	17	10	11	
10	11 07	18° 34	24,7 ☊	16,5	05,5 ☊	04,2 ♃	27	02	17	10		
20	11 46	28° 32	26,4 ☊	09,5	17,2	12,0	27	02	17	09		
1 apr.	12 34	10° 25 ♃	10,9 ☉	13,2	01,3 ♃	21,5	27	01	18	09	11	
10	13 09	19° 17	10,0 ♃	22,0	11,9	28,5	26	01	18	09		
20	13 48	29° 04	13,8 ♃	05,5 ♃	23,8	06,2 ♃	25	02	18	08		
1 mag.	14 32	09° 47 ♃	19,2 ♃	23,9	07,0 ♃	14,7	24	02	19	08	10	
10	15 07	18° 30	11,9 ♃	11,5 ♃	17,8	21,6	23	03	19	08		
20	15 47	28° 09	20,4 ♃	03,2 ♃	29,9	29,2	21	03	20	08		
1 giu.	16 34	09° 40 ♃	08,0 ♃	27,3	14,4 ♃	08,1 ♃	20	04	21	08	11	
10	17 10	18° 17	26,1 ☊	11,4 ☊	25,3	14,7	19	05	21	08		
20	17 49	27° 50	13,6 ☊	22,4	07,4 ♃	22,0	18	06	22	08		
1 lug.	18 32	08° 19 ☊	11,6 ♃	27,2	20,8	29,9	18	07	22	08	11	
10	19 08	16° 54	29,7 ♃	24,5	01,7 ☊	06,3 ♃	17	09	23	08		
20	19 47	26° 27	22,4 ☉	18,4	13,9	13,2	17	10	23	08		
1 ago.	20 35	07° 54 ☉	26,1 ♃	19,1	28,7	21,4	18	11	24	08	12	
10	21 10	16° 31	18,4 ♃	28,9	09,8 ☉	27,4	18	12	24	08		
20	21 49	26° 08	13,9 ☊	16,7 ☉	22,2	04,0 ☊	19	14	25	08		
1 set.	22 37	07° 43 ♃	11,2 ♃	10,5 ♃	07,0 ♃	11,7	20	15	25	09	13	
10	23 12	16° 26	10,6 ☊	26,8	18,2	17,4	22	16	25	09		
20	23 52	26° 11	01,2 ♃	13,2 ☊	00,6 ☊	23,4	23	17	26	10		
1 ott.	00 35	06° 58 ☊	15,6 ♃	29,2	14,3	29,9	25	19	26	10	14	
10	01 10	15° 50	19,8 ☉	10,4 ♃	25,5	05,1 ☉	27	20	26	10		
20	01 50	25° 45	03,4 ♃	19,5	08,0 ♃	10,5	29	20	26	11		
1 nov.	02 41	07° 43 ♃	05,5 ♃	18,5	22,9	16,7	01 ♃	21	25	11	14	
10	03 13	16° 44	12,1 ☊	07,9	04,2 ♃	21,1	03	22	25	11		
20	03 52	26° 49	16,9 ☊	07,5	16,7	25,5	05	22	25	12		
1 dic.	04 36	07° 56 ♃	13,8 ☊	20,4	00,4 ♃	29,8	08	22	24	12	14	
10	05 11	17° 04	18,0 ♃	03,7 ♃	11,6	02,8 ♃	10	22	24	12		
20	05 50	27° 15	18,9 ♃	19,1	24,0	05,4	12	22	24	12		

1948	T.S.	☉	☽	♀	♀	♂	♃	♄	♅	♆	♇	♈
	h m	♌	♍	♌	♎	♍	♁	♂	♏	♐	♑	♒
1 gen.	06 38	09 ⁰ 28	07,4	07,9	08,9	07,3	15	21	23	12	14	
10	07 13	18 ⁰ 39	04,2 ♀	22,6	20,0	07,6	17	21	23	12		
20	07 53	28 ⁰ 50	04,9 ♂	09,5 ♎	02,4 ♃	06,8	19	20	22	12		
1 feb.	08 40	11 ⁰ 02 ♎	28,6 ♎	28,6	16,9	04,0	21	19	22	12	14	
10	09 15	20 ⁰ 09	18,8 ♎	06,4 ♃	27,8	00,9	22	19	22	12		
20	09 55	00 ⁰ 16 ♃	24,6 ♐	00,5	09,8 ♀	27,0 ♏	24	18	22	12		
1 mar.	10 34	10 ⁰ 19	20,5 ♎	22,1 ♎	21,6	23,3	25	17	22	12	13	
10	11 10	19 ⁰ 20	09,5 ♃	23,3	01,9 ♂	20,5	26	17	22	12		
20	11 49	29 ⁰ 18	18,5 ♁	01,7 ♃	13,2	18,6	27	16	22	11		
1 apr.	12 37	11 ⁰ 10 ♀	06,4 ♌	17,3	26,3	18,2	28	16	22	11	12	
10	13 12	20 ⁰ 02	25,2 ♀	01,5 ♀	05,6 ♐	18,8	28	15	22	11		
20	13 51	29 ⁰ 49	12,4 ♍	19,7	15,4	20,6	28	15	23	11		
1 mag.	14 35	10 ⁰ 31 ♂	08,4 ♎	12,6 ♂	25,1	23,6	28	15	23	10	12	
10	15 10	19 ⁰ 14	00,4 ♐	01,6 ♐	01,8 ♁	26,6	28	16	24	10		
20	15 50	28 ⁰ 52	20,8 ♎	19,4	07,6	00,5 ♍	27	16	24	10		
1 giu.	16 37	10 ⁰ 23 ♐	21,9 ♃	03,2 ♁	11,1	05,7	25	17	25	10	12	
10	17 12	19 ⁰ 00	22,0 ♁	07,2	10,2	09,9	24	18	25	10		
20	17 52	28 ⁰ 33	10,5 ♁	04,8	05,7	15,0	23	19	26	10		
1 lug.	18 35	09 ⁰ 03 ♁	24,4 ♀	29,1 ♐	29,1 ♐	20,8	22	20	27	10	13	
10	19 11	17 ⁰ 38	01,2 ♍	29,2	25,4	25,8	21	21	27	10		
20	19 50	27 ⁰ 10	14,8 ♌	07,2 ♁	24,9	01,6 ♎	20	22	28	10		
1 ago.	20 38	08 ⁰ 38 ♏	11,7 ♐	26,8	28,9	08,7	19	23	28	10	13	
10	21 13	17 ⁰ 15	24,2 ♎	15,3 ♏	04,3 ♁	14,3	19	24	29	10		
20	21 52	26 ⁰ 52	29,8 ♎	05,0 ♍	11,9	20,6	19	26	29	11		
1 set.	22 40	08 ⁰ 27 ♍	08,3 ♏	25,8	22,6	28,3	19	27	00 ♁	11	14	
10	23 15	17 ⁰ 11	13,7 ♁	09,4 ♎	01,4 ♏	04,3 ♎	20	28	00	11		
20	23 55	26 ⁰ 55	14,5 ♀	22,4	11,8	10,9	20	00 ♍	00	12		
1 ott.	00 38	07 ⁰ 42 ♎	12,1 ♍	02,8 ♎	23,8	18,5	22	01	00	12	15	
10	01 13	16 ⁰ 35	17,5 ♌	05,2	03,9 ♍	24,8	23	02	00	12		
20	01 53	26 ⁰ 30	18,2 ♂	26,5 ♎	15,5	01,9 ♁	25	03	00	13		
1 nov.	02 40	08 ⁰ 28 ♎	05,1 ♎	20,6	29,6	10,7	27	04	00	13	16	
10	03 16	17 ⁰ 30	01,7 ♃	29,8	10,5 ♎	17,3	28	04	00	13		
20	03 55	27 ⁰ 34	07,3 ♁	14,8 ♎	22,6	24,8	00 ♌	05	29 ♐	14		
1 dic.	04 39	08 ⁰ 42 ♁	11,5 ♁	02,2 ♁	06,1 ♎	03,1 ♌	03	05	29	14	16	
10	05 14	17 ⁰ 51	03,2 ♀	16,3	17,2	10,0	05	06	28	14		
20	05 53	28 ⁰ 01	15,5 ♏	02,1 ♌	29,6	17,7	07	06	28	14		

POSIZIONI PLANETARIE

1949	T.S.	☉	☾	♁	♂	♂	♂	♂	♂	♂	♂	♂
	h m	♁	♁	♁	♂	♁	♁	♁	♁	♁	♁	♁
1 gen.	06 41	10 ⁰ 15	28,9	21,4	14,5	27,1	10	05	28	15	15	
10	07 16	19 ⁰ 25	17,5 ☿	05,6 ♉	25,8	04,2 ♉	12	05	27	15		
20	07 56	29 ⁰ 36	08,9 ♉	18,2	08,2 ♁	12,0	14	05	27	15		
1 feb.	08 43	11 ⁰ 48 ♉	13,7 ♁	15,6	23,3	21,5	17	04	26	15	15	
10	09 18	20 ⁰ 56	04,9 ♉	06,2	04,5 ♉	28,6	19	03	26	15		
20	09 58	01 ⁰ 01 ♁	00,6 ♀	05,9	17,0	06,5 ♁	21	02	26	14		
1 mar.	10 33	10 ⁰ 05	22,4 ♁	13,1	28,3	13,6	23	02	26	14	14	
10	11 09	19 ⁰ 05	13,5 ♉	23,9	09,5 ♁	20,7	25	01	26	14		
20	11 48	29 ⁰ 03	00,0 ♀	08,4 ♁	21,9	28,5	26	00	26	14		
1 apr.	12 36	10 ⁰ 56 ♁	06,7 ☿	28,7	06,8 ♁	07,8 ♁	28	00	26	13	14	
10	13 11	19 ⁰ 47	05,2 ♁	16,2 ♁	18,0	14,7	29	29 ♁	27	13		
20	13 50	29 ⁰ 34	27,9 ♁	07,2 ☿	00,4 ☿	22,4	00 ♉	29	27	13		
1 mag.	14 34	10 ⁰ 17 ☿	10,5 ♁	28,2	13,9	00,6 ☿	01	29	27	13	14	
10	15 09	19 ⁰ 00	14,0 ♉	10,4 ♁	25,1	07,4	02	29	28	12		
20	15 49	28 ⁰ 38	00,8 ♁	16,8	07,4 ♁	14,7	02	29	28	12		
1 giu.	16 36	10 ⁰ 10 ♁	29,6 ♉	14,6	22,1	23,5	01	00 ♁	29	12	14	
10	17 12	18 ⁰ 46	06,9 ♀	09,9	03,2 ♉	29,9	01	00	29	12		
20	17 51	29 ⁰ 19	14,4 ♁	09,3	15,4	07,1 ♁	00	01	00 ♉	12		
1 lug.	18 34	08 ⁰ 49 ♉	07,9 ♁	17,2	28,8	14,7	29 ♁	02	01	12	15	
10	19 10	17 ⁰ 24	13,5 ♁	29,7	09,7 ♁	20,9	28	03	01	12		
20	19 49	26 ⁰ 56	16,2 ☿	18,9 ♉	21,9	27,8	27	04	02	12		
1 ago.	20 37	08 ⁰ 24 ♁	01,4 ♁	14,1 ♁	06,5 ♁	05,8 ♉	25	05	02	12	16	
10	21 12	17 ⁰ 01	00,6 ♁	01,1 ♁	17,4	11,8	24	06	03	12		
20	21 51	26 ⁰ 38	02,1 ♉	17,6	29,4	18,4	23	07	03	13		
1 set.	22 39	08 ⁰ 13 ♁	23,3 ♀	04,2 ♉	13,7 ♉	26,1	22	09	04	13	17	
10	23 14	16 ⁰ 56	15,2 ♁	13,7	24,4	01,7 ♁	22	10	04	13		
20	23 54	26 ⁰ 41	21,7 ♁	19,1	06,2 ♁	07,9	22	11	04	14		
1 ott.	00 37	07 ⁰ 28 ♉	29,4 ♁	13,5	19,1	14,7	22	13	04	14	17	
10	01 13	16 ⁰ 21	17,5 ☿	04,6	29,5	20,1	23	14	05	14		
20	01 52	26 ⁰ 15	29,5 ♁	08,2	10,9 ♀	25,9	23	15	04	15		
1 nov.	02 39	08 ⁰ 14 ♁	12,4 ♁	25,5	24,3	02,8 ♁	25	16	04	15	18	
10	03 15	17 ⁰ 15	03,4 ♉	10,2 ♁	04,1 ♁	07,7	26	17	04	16		
20	03 54	27 ⁰ 20	22,9 ♁	26,2	14,5	13,1	28	18	04	16		
1 dic.	04 38	08 ⁰ 28 ♀	17,5 ♁	13,5 ♀	25,3	18,6	00 ♉	18	03	16	18	
10	05 13	17 ⁰ 36	09,1 ♁	27,6	03,2 ♉	22,9	01	19	03	16		
20	05 52	27 ⁰ 46	00,6 ♁	13,0 ♁	10,7	27,4	03	19	03	17		

1950	T.S.	☉	☽	♀	♀	♂	♃	♄	♅	♆	♇	♈
	h m	♋	♌	♍	♎	♏	♐	♑	♒	♓	♈	♉
1 gen.	06 40	10° 00	01,4	29,5	16,9	02,2	06	19	02	17	17	
10	07 15	19° 10	00,5 ♌	03,9 ♎	18,7	05,3	08	19	02	17		
20	07 59	29° 21	19,9 ♎	24,1 ♋	16,9	08,1	10	19	01	17		
1 feb.	08 42	11° 33 ♎	17,4 ♓	18,5	10,4	10,3	13	18	01	17	16	
10	09 17	20° 41	23,6 ♎	24,6	05,5	11,0	15	17	01	17		
20	09 57	00° 47 ♋	05,5 ♍	06,5 ♎	03,1	10,6	18	17	01	17		
1 mar.	10 32	09° 50	25,3 ♓	19,2	04,4	09,2	20	16	00	16	16	
10	11 09	18° 51	04,4 ♃	03,4 ♋	08,3	06,8	22	15	00	16		
20	11 47	28° 49	13,8 ♍	21,1	14,9	03,3	24	15	00	16		
1 apr.	12 35	10° 42 ♍	14,9 ♎	14,7 ♍	24,8	28,7 ♎	27	14	01	16	15	
10	13 10	19° 33	25,9 ♋	02,9 ♌	03,2 ♋	25,6	28	13	01	15		
20	13 50	29° 21	28,1 ♌	18,9	13,2	23,2	00 ♋	13	01	15		
1 mag.	14 33	10° 03 ♌	22,6 ♌	27,2	24,8	22,1	02	12	02	15	15	
10	15 08	18° 46	01,3 ♋	25,9	04,6 ♍	22,3	03	12	02	15		
20	15 48	28° 25	01,1 ♓	20,5	15,7	23,6	05	12	02	14		
1 giu.	16 35	09° 56 ♌	16,6 ♃	19,3	29,3	26,4	06	12	03	14	16	
10	17 11	18° 33	16,6 ♍	25,1	09,6 ♌	29,4	07	13	04	14		
20	17 50	28° 06	18,5 ♉	07,3 ♌	21,3	03,2 ♌	07	13	04	14		
1 lug.	18 33	08° 35 ♓	24,5 ♋	26,7	04,2 ♌	08,0	07	14	05	14	16	
10	19 09	17° 10	18,6 ♌	15,7 ♓	14,8	12,4	07	15	05	14		
20	19 48	26° 43	25,2 ♎	06,6 ♉	26,7	17,6	06	16	06	14		
1 ago.	20 36	08° 10 ♉	13,5 ♋	28,2	11,1 ♓	24,3	05	17	07	14	17	
10	21 11	16° 48	02,8 ♓	11,7 ♎	21,9	29,6	04	18	07	15		
20	21 51	26° 24	17,8 ♎	23,7	04,2 ♉	05,7 ♎	03	19	08	15		
1 set.	22 38	07° 59 ♎	28,8 ♍	02,0 ♌	18,8	13,3	01	20	08	15	18	
10	23 13	16° 43	19,4 ♉	00,5	29,9	19,2	00	21	08	15		
20	23 53	26° 28	11,2 ♋	21,2 ♎	12,3 ♎	25,9	29 ♎	23	09	16		
1 ott.	00 36	07° 14 ♌	00,7 ♌	19,6	25,9	03,6 ♃	28	24	09	16	19	
10	01 12	16° 07	24,9 ♎	00,6 ♌	07,2 ♌	09,9	27	25	09	17		
20	01 51	26° 01	18,7 ♎	17,4	19,7	17,2	27	26	09	17		
1 nov.	02 38	07° 59 ♎	14,9 ♓	07,5 ♎	04,7 ♎	26,1	27	28	09	17	19	
10	03 14	17° 01	17,4 ♎	21,9	16,0	02,8 ♋	28	29	09	18		
20	03 53	27° 05	06,3 ♍	07,5 ♃	28,6	10,4	28	29	08	18		
1 dic.	04 37	08° 13 ♃	18,5 ♉	24,1	12,4 ♃	18,8	29	00 ♌	08	18	19	
10	05 12	17° 21	26,0 ♃	06,8	23,7	25,8	01 ♋	01	08	19		
20	05 52	27° 31	09,4 ♌	17,1	06,3 ♋	03,6 ♎	02	01	07	19		

POSIZIONI PLANETARIE

1951	T.S.	☉	☽	♀	♂	♃	♄	♅	♁	♂	♆	♁
	h m	♋	♌	♋	♋	♎	♏	♏	♏	♏	♏	♏
1 gen.	06 40	09 ⁰ 45	07,0	11,8	21,4	13,0	04	02	07	19	19	
10	07 15	18 ⁰ 55	18,4 ♃	02,5	02,6 ♃	20,1	06	02	06	19		
20	07 54	29 ⁰ 06	23,5 ♀	05,1	15,2	27,9	08	02	06	19		
1 feb.	08 41	11 ⁰ 18 ♃	29,3 ♀	18,0	00,2 ♃	07,5 ♃	11	02	06	19	18	
10	09 16	20 ⁰ 26	06,6 ♀	00,4 ♃	11,4	14,5	13	01	05	19		
20	09 56	00 ⁰ 32 ♃	08,3 ♀	15,7	23,8	22,3	15	01	05	19		
1 mar.	10 32	09 ⁰ 35	10,2 ♀	00,8 ♃	04,9 ♀	29,3	17	00	05	19	18	
10	11 07	18 ⁰ 36	14,5 ♀	17,3	16,1	06,2 ♀	19	29 ♃	05	18		
20	11 47	28 ⁰ 34	16,3 ♀	06,9 ♀	28,3	13,9	22	29	05	18		
1 apr.	12 34	10 ⁰ 27 ♀	03,5 ♃	28,4	12,8 ♃	22,9	25	28	05	18	17	
10	13 10	19 ⁰ 19	29,6 ♃	07,4 ♃	23,6	29,7	27	27	05	18		
20	13 49	29 ⁰ 06	03,9 ♌	07,3	05,5 ♀	07,1 ♃	29	26	06	17		
1 mag.	14 32	09 ⁰ 49 ♃	10,9 ♃	00,5	18,4	15,2	02 ♀	26	06	17	17	
10	15 08	18 ⁰ 32	01,8 ♃	28,4 ♀	28,7	21,7	03	25	06	17		
20	15 47	28 ⁰ 11	10,8 ♀	03,2 ♃	10,1 ♃	28,8	05	25	07	17		
1 giu.	16 34	09 ⁰ 42 ♀	28,7 ♀	16,7	23,4	07,3 ♀	08	25	07	16	17	
10	17 10	18 ⁰ 19	16,4 ♀	01,2 ♀	02,9 ♀	13,6	09	25	08	16		
20	17 50	27 ⁰ 52	04,7 ♋	21,0	13,2	20,5	11	25	08	16		
1 lug.	18 33	08 ⁰ 22 ♃	02,1 ♀	14,8 ♃	23,6	27,9	12	26	09	16	18	
10	19 08	16 ⁰ 57	20,4 ♃	02,6 ♀	01,5 ♃	04,1 ♃	13	26	10	16		
20	19 48	26 ⁰ 29	13,3 ♃	19,4	09,0	10,7	13	27	10	16		
1 ago.	20 35	07 ⁰ 57 ♀	16,5 ♃	05,1 ♃	15,6	18,6	14	28	11	17	19	
10	21 10	16 ⁰ 34	09,9 ♀	12,7	18,1	24,5	14	29	11	17		
20	21 50	26 ⁰ 10	03,9 ♀	14,9	17,5	01,0 ♀	13	00 ♌	12	17		
1 set.	22 37	07 ⁰ 45 ♃	01,6 ♃	06,5	11,9	08,7	12	02	12	17	20	
10	23 13	16 ⁰ 29	02,9 ♋	01,6	06,5	14,4	12	03	13	18		
20	23 52	26 ⁰ 13	20,8 ♃	09,0	02,6	20,7	10	04	13	18		
1 ott.	00 35	07 ⁰ 00 ♌	06,0 ♌	27,1	02,8	27,5	09	05	13	18	21	
10	01 11	15 ⁰ 52	12,1 ♃	13,2 ♌	06,1	03,1 ♃	08	06	13	19		
20	01 50	25 ⁰ 47	23,2 ♀	00,2 ♀	12,2	09,2	06	08	13	19		
1 nov.	02 38	07 ⁰ 45 ♀	26,7 ♀	19,2	21,8	16,4	05	09	13	19	21	
10	03 13	16 ⁰ 46	03,4 ♀	02,6 ♀	00,2 ♌	21,7	04	10	13	20		
20	03 52	26 ⁰ 51	06,8 ♀	16,7	10,4	27,5	04	11	13	20		
1 dic.	04 36	07 ⁰ 58 ♀	05,4 ♋	29,3	22,2	03,8 ♌	04	12	13	20	21	
10	05 11	17 ⁰ 06	08,9 ♃	01,7 ♋	02,3 ♀	08,9	04	13	12	21		
20	05 51	27 ⁰ 17	09,1 ♃	20,6 ♀	13,7	14,4	04	13	12	21		

1952	T.S.	☉	☽	♀	♂	♂	♂	♂	♂	♂	♂	♂
	h m	♂	♂	♂	♂	♂	♂	♂	♂	♂	♂	♂
1 gen.	06 38	09 ⁰ 30	28,7	17,6	27,9	20,6	05	14	12	21	21	
10	07 14	18 ⁰ 41	24,7 ♀	26,0	08,6 †	25,2	07	14	11	21		
20	07 53	28 ⁰ 52	25,7 ≃	09,0 ♀	20,7	29,9	08	14	11	21		
1 feb.	08 40	11 ⁰ 04 ≃	19,1 ♀	26,7	05,3 ♀	05,3 ♀	10	14	10	21	20	
10	09 16	20 ⁰ 11	09,1 ♀	11,2 ≃	16,3	08,9	12	14	10	21		
20	09 55	00 ⁰ 17 ♀	16,4 †	28,6	28,5	12,4	14	14	10	21		
1 mar.	10 35	10 ⁰ 21	10,5 ♂	17,3 ♀	10,6 ≃	15,2	16	13	10	21	19	
10	11 10	19 ⁰ 22	29,6 ♀	04,1 ♀	21,9	17,1	18	13	09	21		
20	11 50	29 ⁰ 19	10,9 ♀	17,6	04,2 ♀	18,3	20	12	09	20		
1 apr.	12 37	11 ⁰ 12 ♀	26,2 ♀	18,7	18,9	18,2	23	11	09	20	19	
10	13 12	20 ⁰ 04	15,6 ≃	12,1	00,1 ♀	16,9	25	10	10	20		
20	13 52	29 ⁰ 51	04,3 ♀	08,7	12,4	14,4	27	10	10	20		
1 mag.	14 35	10 ⁰ 33 ♂	27,9 ♂	14,1	25,9	10,6	00 ♂	09	10	19	19	
10	15 11	19 ⁰ 16	21,3 ♀	23,7	06,9 ♂	07,4	02	09	11	19		
20	15 50	28 ⁰ 54	12,4 ♀	08,4 ♂	19,2	04,2	04	08	11	19		
1 giu.	16 37	10 ⁰ 26 ♀	11,5 ♀	00,7 ♀	03,9 ♀	01,9	07	08	12	19	19	
10	17 13	19 ⁰ 03	13,7 ♀	20,2	15,0	01,2	09	08	12	19		
20	17 52	28 ⁰ 36	01,5 ♀	11,3 ♂	27,2	01,8	11	08	13	18		
1 lug.	18 36	09 ⁰ 05 ♂	14,3 ≃	00,9 ♀	10,8 ♂	03,9	13	08	13	18	19	
10	19 11	17 ⁰ 40	22,6 ≃	13,5	21,8	06,5	15	08	14	18		
20	19 51	27 ⁰ 12	05,5 ♂	23,4	04,2 ♀	10,2	16	09	15	19		
1 ago.	20 38	08 ⁰ 40 ♀	02,5 †	26,9	18,9	15,5	18	10	15	19	20	
10	21 13	17 ⁰ 17	15,2 ♀	22,2	00,0 ♀	19,9	19	11	16	19		
20	21 54	26 ⁰ 54	19,9 ♀	15,4	12,4	25,5	20	11	16	19		
1 set.	22 40	08 ⁰ 29 ♀	24,4 ♀	20,5	27,1	02,5 †	20	13	17	19	21	
10	23 16	17 ⁰ 13	04,3 ♀	04,4 ♀	08,2 ≃	08,2	20	14	17	20		
20	23 55	26 ⁰ 58	04,7 ≃	23,0	20,5	14,7	20	15	18	20		
1 ott.	00 38	07 ⁰ 45 ≃	03,2 ♀	12,7 ≃	04,0 ♀	22,2	20	16	18	20	22	
10	01 14	16 ⁰ 37	07,6 ♂	27,6	15,1	28,5	19	17	18	21		
20	01 53	26 ⁰ 32	09,1 ♀	12,9 ♀	27,3	05,6 ♀	18	19	18	21		
1 nov.	02 41	08 ⁰ 30 ♀	25,9 ♀	29,7	11,9 †	14,4	16	20	18	22	23	
10	03 16	17 ⁰ 32	21,3 ♀	10,4 †	22,9	21,1	15	21	18	22		
20	03 55	27 ⁰ 37	29,0 †	16,5	05,1 ♀	28,6	14	22	18	22		
1 dic.	04 39	08 ⁰ 44 †	02,3 ♀	07,4	18,3	06,9 ≃	13	23	17	23	23	
10	05 14	17 ⁰ 53	22,7 ♀	00,3	29,1	13,9	12	24	17	23		
20	05 54	28 ⁰ 03	07,3 ≃	06,6	10,9 ≃	21,6	11	25	17	23		

POSIZIONI PLANETARIE

1953	T.S.	☉	☾	♀	♁	♂	♃	♅	♁	♃	♅
	h m	♌	♍	♎	♏	♐	♑	♒	♓	♈	♉
1 gen.	06 41	10 ⁰ 17	19,2	21,9	24,9	00,8	11	26	16	23	23
10	07 17	19 ⁰ 27	07,5 ♎	05,2 ♌	05,1 ♃	07,8	11	26	16	23	
20	07 56	29 ⁰ 38	00,5 ♍	20,6	16,2	15,5	11	27	15	23	
1 feb.	08 43	11 ⁰ 50	03,6 ♎	10,4	28,7	24,6	12	27	15	23	22
10	09 19	20 ⁰ 57	25,6 ♎	26,4	07,5 ♍	01,6 ♍	13	27	15	23	
20	09 58	01 ⁰ 03	21,9 ♃	14,5 ♃	16,4	09,0	14	27	14	23	
1 mar.	10 34	10 ⁰ 06	12,4 ♎	28,2	23,1	15,7	15	26	14	23	21
10	11 09	19 ⁰ 07	04,5 ♌	02,9 ♍	28,2	22,4	17	26	14	23	
20	11 49	29 ⁰ 05	00,8 ♈	26,4 ♃	01,2 ♃	29,8	19	25	14	23	
1 apr.	12 36	10 ⁰ 58	27,3 ♎	19,8	29,7 ♍	08,5 ♃	21	24	14	22	21
10	13 11	19 ⁰ 49	26,5 ♎	23,1	25,2	14,9	23	24	14	22	
20	13 51	29 ⁰ 37	18,0 ♍	02,6 ♍	19,1	22,1	25	23	14	22	
1 mag.	14 34	10 ⁰ 19	01,7 ♎	17,8	15,2	29,8	28	22	15	22	20
10	15 10	19 ⁰ 02	05,6 ♍	03,2 ♃	15,5	06,1 ♈	00 ♈	22	15	21	
20	15 49	28 ⁰ 40	20,3 ♈	23,2	19,2	12,9	02	21	15	21	
1 giu.	16 36	10 ⁰ 12	21,5 ♌	19,2 ♈	26,6	21,2	05	20	16	21	20
10	17 12	18 ⁰ 49	28,3 ♃	06,7 ♍	03,7 ♃	27,3	07	20	16	21	
20	17 51	28 ⁰ 22	03,8 ♎	22,4	12,7	03,9 ♍	09	20	17	21	
1 lug.	18 35	08 ⁰ 51	29,9 ♎	04,1 ♈	23,4	11,2	12	20	18	21	21
10	19 10	17 ⁰ 26	04,4 ♍	08,3	02,6 ♈	17,1	14	20	18	21	
20	19 50	26 ⁰ 59	05,9 ♎	05,7	13,4	23,6	16	21	19	21	
1 ago.	20 37	08 ⁰ 26	23,5 ♍	28,2 ♍	26,6	01,4 ♈	18	21	20	21	23
10	21 12	17 ⁰ 04	20,7 ♈	28,9	06,7 ♍	07,3	20	22	20	21	
20	21 52	26 ⁰ 40	22,3 ♎	09,9 ♈	18,3	13,6	21	23	21	21	
1 set.	22 39	08 ⁰ 15	15,1 ♈	02,1 ♎	02,3 ♈	21,3	23	24	21	22	23
10	23 15	16 ⁰ 59	05,2 ♎	19,4	12,9	27,0	24	25	22	22	
20	23 54	26 ⁰ 44	12,2 ♎	07,0 ♎	24,9	03,4 ♎	25	26	22	22	
1 ott.	00 37	07 ⁰ 31	20,3 ♍	24,5	08,4 ♎	10,3	26	27	22	23	23
10	01 13	16 ⁰ 23	08,1 ♎	07,5 ♎	19,4	15,9	26	28	22	23	
20	01 52	26 ⁰ 18	20,3 ♃	20,2	01,7 ♎	22,2	26	29	23	23	
1 nov.	02 40	08 ⁰ 16	05,4 ♎	00,2 ♎	16,6	29,6	25	01 ♎	23	24	24
10	03 15	17 ⁰ 18	24,5 ♎	27,8 ♎	27,8	05,2 ♎	25	02	23	24	
20	03 55	27 ⁰ 22	14,1 ♃	16,1	10,4 ♎	11,4	24	03	22	24	
1 dic.	04 38	08 ⁰ 30	07,4 ♎	18,3	24,2	18,2	23	04	22	25	24
10	05 13	17 ⁰ 38	00,6 ♎	29,2	05,4 ♎	23,6	21	05	22	25	
20	05 53	27 ⁰ 48	21,5 ♈	13,6 ♎	18,0	29,7	20	06	22	25	

1954	T.S.	☉	☽	♀	♀	♂	♃	♄	♅	♆	♇	♈
	h m	♋	♌	♍	♎	♏	♐	♑	♒	♓	♈	♉
1 gen.	06 40	10 ⁰ 02	21,4	02,0	03,1	06,9	19	07	21	25	24	
10	07 16	19 ⁰ 13	22,6 ♃	16,3	14,4	12,3	18	08	21	25		
20	07 55	29 ⁰ 24	09,9 ♎	02,8 ♎	27,0	18,1	17	08	20	25		
1 feb.	08 42	11 ⁰ 35 ♎	07,5 ♋	23,6	12,1 ♎	25,0	16	09	20	25	24	
10	09 18	20 ⁰ 43	16,1 ♄	08,1 ♃	23,4	00,1 †	16	09	19	25		
20	09 57	00 ⁰ 49 ♃	25,4 ♃	16,1	05,9 ♃	05,6	16	09	19	25		
1 mar.	10 33	09 ⁰ 52	15,3 ♋	10,7	17,2	10,4	17	09	19	25	23	
10	11 08	18 ⁰ 53	26,4 ♄	02,8	28,4	15,0	17	08	19	25		
20	11 48	28 ⁰ 50	04,0 ♎	03,1	10,8 ♎	19,9	18	08	19	25		
1 apr.	12 35	10 ⁰ 43 ♎	05,3 ♃	13,2	25,7	25,4	20	07	19	25	23	
10	13 10	19 ⁰ 35	17,0 ♓	24,8	06,8 ♄	28,9	21	07	19	24		
20	13 50	29 ⁰ 22	18,6 ♌	10,6 ♎	19,1	02,5 ♋	23	06	19	24		
1 mag.	14 33	10 ⁰ 05 ♄	13,7 ♎	01,1 ♄	02,5 ♐	05,7	25	05	19	24	22	
10	15 09	18 ⁰ 48	21,5 ♎	20,1	13,5	07,5	27	05	19	24		
20	15 48	28 ⁰ 26	21,8 †	11,3 ♐	25,6	08,4	29	04	20	23		
1 giu.	16 35	09 ⁰ 58 ♐	07,6 ♐	02,9 ♓	10,1 ♓	08,1	01 ♓	03	20	23	22	
10	17 11	18 ⁰ 35	06,5 ♎	12,6	20,8	06,6	03	03	21	23		
20	17 50	28 ⁰ 08	09,6 ♎	18,5	02,7 ♎	04,1	05	02	21	23		
1 lug.	18 34	08 ⁰ 37 ♓	14,9 ♓	16,6	15,6	00,7	08	02	22	23	22	
10	19 09	17 ⁰ 12	08,4 ♌	11,4	26,1	28,2 †	10	02	22	23		
20	19 49	26 ⁰ 44	17,1 ♃	09,6	07,6 ♃	26,3	12	02	23	23		
1 ago.	20 36	08 ⁰ 13 ♎	03,3 ♃	19,4	21,2	25,6	15	03	24	23	23	
10	21 11	16 ⁰ 50	22,5 †	04,5 ♎	01,1 ♎	26,5	17	03	24	23		
20	21 51	26 ⁰ 26	10,5 ♄	24,5	11,8	28,6	19	04	25	23		
1 set.	22 38	08 ⁰ 01 ♃	18,6 ♎	17,5 ♃	24,2	02,6 ♋	21	05	26	24	24	
10	23 14	16 ⁰ 45	09,2 ♎	02,7 ♎	02,8 ♌	06,5	23	05	26	24		
20	23 53	26 ⁰ 30	03,3 ♓	17,8	11,8	11,4	24	06	26	24		
1 ott.	00 36	07 ⁰ 17 ♎	20,8 ♌	02,2 ♌	20,4	17,5	26	08	27	25	25	
10	01 12	16 ⁰ 09	15,3 ♃	11,2	25,8	22,8	27	09	27	25		
20	01 51	26 ⁰ 03	09,9 ♎	14,6	29,5	29,0	28	10	27	25		
1 nov.	02 39	08 ⁰ 02 ♌	05,2 ♋	03,3	29,3	06,8 ♎	29	11	27	26	26	
10	03 14	17 ⁰ 03	08,4 ♄	29,3 ♎	25,5	12,9	29	12	27	26		
20	03 54	27 ⁰ 07	26,9 ♃	08,8 ♌	19,6	19,9	29	13	27	26		
1 dic.	04 37	08 ⁰ 15 †	09,3 ♎	24,9	15,2	27,6	29	15	27	27	26	
10	05 16	17 ⁰ 23	16,8 ♐	08,8 †	14,9	04,1 ♃	29	16	27	27		
20	05 52	27 ⁰ 33	29,6 ♎	24,5	18,5	11,2	28	17	26	27		

POSIZIONI PLANETARIE

1955	T.S.	☉	☽	♀	♀	♂	♃	♄	♅	♁	♂	♁
	h m	♋	♌	♋	♍	♌	♎	♍	♎	♎	♏	♏
1 gen.	06 39	09° 47	28,9	13,6	25,8	19,8	26	18	26	28	26	
10	07 15	18° 58	08,4 ♀	28,4	03,2 †	26,3	25	19	25	28		
20	07 54	29° 09	13,4 †	14,8 ☿	12,5	03,5 ♀	24	19	25	28		
1 feb.	08 41	11° 21 ☿	21,7 ♀	28,9	24,6	12,0	22	20	25	28	25	
10	09 17	20° 28	26,5 ♃	26,4	04,3 ♋	18,4	21	20	24	28		
20	09 56	00° 34 ♌	28,1 ♋	16,1	15,4	25,5	20	21	24	28		
1 mar.	10 32	09° 37	02,7 ♀	15,0	25,6	01,8 ♀	20	21	24	28	24	
10	11 07	18° 38	04,6 ♎	21,2	05,9 ☿	08,1	19	21	23	27		
20	11 47	28° 36	05,9 ☿	02,7 ♌	17,6	15,0	19	20	23	27		
1 apr.	12 34	10° 30 ♀	25,3 ♎	20,4	01,8 ♌	23,2	20	20	23	27	24	
10	13 10	19° 21	19,7 ♍	06,0 ♀	12,5	29,4	20	19	23	27		
20	13 49	29° 08	24,4 ♌	25,6	24,5	06,1 ♀	21	19	23	26		
1 mag.	14 32	09° 51 ♀	02,2 ♃	18,9 ♀	07,6 ♀	13,5	22	18	23	26	24	
10	15 08	18° 34	21,9 †	06,3 ♀	18,5	19,4	24	17	24	26		
20	15 47	28° 13	01,7 ♀	20,4	00,5 ♀	26,1	25	17	24	26		
1 giu.	16 34	09° 44 ♀	19,5 ♎	28,5	15,0	03,9 ♎	27	16	25	25	24	
10	17 10	18° 21	06,8 ☿	27,5	25,9	09,7	29	15	25	25		
20	17 49	27° 54	25,4 ♀	22,4	08,1 ♀	16,2	01 ♀	15	26	25		
1 lug.	18 33	08° 24 ♎	22,4 ♍	20,5	21,5	23,4	03	14	26	25	25	
10	19 08	16° 58	11,6 ♌	26,0	02,4 ♎	29,1	05	14	27	25		
20	19 48	26° 31	03,6 ♀	09,4 ♎	14,7	05,5 ♀	07	14	27	25		
1 ago.	20 35	07° 59 ♀	06,3 ♋	02,7 ♀	29,4	13,2	10	14	28	25	26	
10	21 11	16° 36	02,3 ♀	21,2	10,5 ♀	18,9	12	14	29	25		
20	21 50	26° 12	24,1 ♃	09,9 ♃	22,8	25,3	14	15	29	25		
1 set.	22 37	07° 47 ♃	21,7 ☿	29,3	07,7 ♃	02,9 ♃	17	16	00 ♀	26	27	
10	23 13	16° 31	25,3 ♀	11,6 ♎	18,9	08,6	19	16	00	26		
20	23 52	26° 15	10,7 ♍	22,6	01,3 ♎	15,0	21	17	01	26		
1 ott.	00 35	07° 03 ♎	26,7 ♌	28,6	15,0	22,0	23	18	01	27	25	
10	01 11	15° 54	04,2 ♀	24,2	26,2	27,8	24	19	01	27		
20	01 50	25° 49	12,8 †	13,9	08,7 ♍	04,2 ♎	26	20	02	27		
1 nov.	02 38	07° 47 ♍	18,1 ♀	19,6	23,7	11,9	28	21	02	28	28	
10	03 13	16° 48	25,0 ♃	02,6 ♍	04,9 †	17,7	29	22	02	28		
20	03 53	26° 53	26,5 ♋	18,6	17,4	24,2	00 ♃	24	02	29		
1 dic.	04 36	08° 00 †	26,4 ♀	06,0 †	01,1 ♋	00,2 ♍	01	25	02	29	28	
10	05 11	17° 08	00,0 ♍	20,2	12,3	07,1	01	26	01	29		
20	05 51	27° 19	29,5 ☿	05,9 ♋	24,7	13,6	01	27	01	29		

1956	T.S.	☉	☽	♀	♀	♂	♃	♄	♅	♆	♇	♈
	h m	♋	♌	♋	♍	♎	♏	♐	♑	♒	♓	♈
1 gen.	06 38	09 ⁰ 32	19,5	24,9	09,6	21,5	01	28	01	00	28	
10	07 14	18 ⁰ 43	15,0 †	07,6 ∞	20,6	27,3	00	29	00	00		
20	07 53	28 ⁰ 54	17,2 ♀	13,3	02,9 ♂	03,8 †	29 ♀	00 †	00	00		
1 feb.	08 40	11 ⁰ 06 ∞	09,6 ≃	01,4	17,6	11,7	28	01	29 ∞	00	27	
10	09 16	20 ⁰ 13	29,1 ♋	27,7 ♋	28,4	17,6	27	02	29	00		
20	09 55	00 ⁰ 20 ♂	08,2 ♀	03,8 ∞	10,4 ♀	24,2	26	02	29	00		
1 mar.	10 35	10 ⁰ 23	00,7 ♎	15,2	22,1	00,7 ♋	24	02	28	00	26	
10	11 10	19 ⁰ 24	19,6 ∞	27,8	02,4 ♂	06,6	23	02	28	00		
20	11 50	29 ⁰ 22	03,1 ∞	13,9 ♂	13,6	13,2	22	02	28	29 ≃		
1 apr.	12 37	11 ⁰ 14 ♀	15,7 †	05,9 ♀	26,6	20,9	21	02	28	29	26	
10	13 12	20 ⁰ 06	06,2 ♀	24,4	05,8 ♀	26,8	21	02	28	29		
20	13 52	29 ⁰ 53	26,4 ♌	14,6 ♂	15,4	03,2 ∞	21	01	28	29		
1 mag.	14 35	10 ⁰ 35 ♂	17,5 ♋	01,2 ♀	24,8	10,1	21	00	28	28	27	
10	15 11	19 ⁰ 18	12,1 ♂	08,0	01,3 ∞	15,7	22	00	28	28		
20	15 50	28 ⁰ 56	04,2 ≃	07,7	06,5	21,7	23	29 ♎	29	28		
1 giu.	16 38	10 ⁰ 28 ♀	01,4 ♂	01,6	09,0	28,7	24	28	29	28	26	
10	17 13	19 ⁰ 05	04,6 ∞	00,5	07,4	03,6 ♂	25	28	00 ♀	27		
20	17 52	28 ⁰ 38	22,4 ♎	06,2	02,2	08,8	26	27	00	27		
1 lug.	18 36	09 ⁰ 07 ∞	04,8 ♀	19,9	25,7 ♀	13,8	28	26	01	27	26	
10	19 11	17 ⁰ 42	13,5 ♌	06,3 ∞	22,8	17,4	00 ♏	26	01	27		
20	19 51	27 ⁰ 14	25,7 †	27,4	23,2	20,6	02	26	02	27		
1 ago.	20 38	08 ⁰ 7 ♀	23,5 ♂	21,5 ♌	27,9	23,0	04	26	03	27	27	
10	21 14	17 ⁰ 20	05,9 ≃	07,0 ♏	03,8 ∞	23,6	06	26	03	27		
20	21 53	26 ⁰ 56	10,1 ∞	21,8	11,7	23,1	08	26	04	28		
1 set.	22 40	08 ⁰ 31 ♏	15,7 ∞	05,6 ≃	22,7	20,8	11	27	04	28	28	
10	23 16	17 ⁰ 15	24,4 ♎	11,5	01,6 ♀	18,4	13	27	05	28		
20	23 55	27 ⁰ 00	25,4 ♂	09,9	12,2	15,7	15	28	05	28		
1 ott.	00 38	07 ⁰ 47 ≃	24,9 ♌	29,1 ♏	24,2	13,7	17	29	06	29	29	
10	01 14	16 ⁰ 39	27,1 †	28,9	04,4 ♏	13,2	19	29	06	29		
20	01 53	26 ⁰ 34	29,9 ♀	11,4 ≃	16,0	13,7	21	00 †	06	00 ♎	♏	
1 nov.	02 41	08 ⁰ 32 ♎	17,3 ≃	01,1 ♎	00,2 ≃	16,1	23	02	06	00	0	
10	03 16	17 ⁰ 34	10,7 ∞	15,8	11,1	18,7	25	03	06	00		
20	03 56	27 ⁰ 39	20,3 ♀	01,7 †	23,2	22,5	27	04	06	01		
1 dic.	04 39	08 ⁰ 46 †	23,1 ♎	18,8	06,7 ♎	27,4	28	05	06	01	0	
10	05 14	17 ⁰ 55	12,5 ♂	02,6 ♋	17,8	01,8 ♀	29	06	06	01		
20	05 54	28 ⁰ 05	28,6 ∞	17,0	00,2 †	07,0	00 ≃	07	06	02		

POSIZIONI PLANETARIE

1957	T.S.	☉	☽	♀	♀	♂	♃	♄	♅	♆	♇	♈
	h m	♌	♌	♌	♋	♋	♌	♌	♌	♌	♌	♌
1 gen.	06 41	10 ⁰ 19	09,3	27,4	15,2	13,7	01	09	05	02	0	
10	07 17	19 ⁰ 29	27,6 ♀	20,9	26,5	18,9	01	10	05	02		
20	07 56	29 ⁰ 40	22,2 ♀	11,5	08,9 ♌	24,8	01	11	05	02	♌	
1 feb.	08 44	11 ⁰ 52	23,9	16,6	23,8	02,1 ♂	01	12	04	02	29	
10	09 19	20 ⁰ 59	16,1 ♀	26,6	05,2	07,6	00	12	04	02		
20	09 58	01 ⁰ 05	12,8 ♀	10,4	17,7	13,8	29 ♀	13	03	02		
1 mar.	10 34	10 ⁰ 08	02,7 ♀	24,3	28,9	19,4	28	13	03	02	28	
10	11 09	19 ⁰ 09	25,5 ♀	09,6 ♀	10,2 ♀	25,1	27	14	03	02		
20	11 49	29 ⁰ 07	21,2 ♀	28,4	22,6	01,4 ♀	26	14	03	02		
1 apr.	12 36	11 ⁰ 00	17,8 ♀	22,5 ♀	07,5 ♀	08,8	25	14	02	01	28	
10	13 12	19 ⁰ 51	18,3 ♌	08,2 ♂	18,7	14,5	24	14	02	01		
20	13 51	29 ⁰ 38	07,7 ♌	18,1	01,1 ♂	20,8	23	13	02	01		
1 mag.	14 34	10 ⁰ 21	22,4 ♂	18,1	14,6	27,7	22	13	03	01	27	
10	15 10	19 ⁰ 04	27,6 ♀	12,8	25,7	03,4 ♀	21	12	03	00		
20	15 49	28 ⁰ 42	09,8	10,0	08,1 ♀	09,6	21	11	03	00		
1 giu.	16 37	10 ⁰ 14	12,9 ♀	16,1	22,8	17,2	22	11	04	00	28	
10	17 12	18 ⁰ 51	19,4 ♀	26,3	03,8 ♀	22,8	22	10	04	00		
20	17 51	28 ⁰ 23	23,6 ♀	12,5 ♀	16,1	29,1	23	09	04	29	♌	
1 lug.	18 35	08 ⁰ 53	21,8 ♌	04,9 ♀	29,5	05,9 ♌	24	09	05	29	29	
10	19 10	17 ⁰ 28	24,9 ♀	14,3	10,4 ♌	11,6	25	08	06	29		
20	19 50	27 ⁰ 00	25,9 ♀	13,6 ♌	22,6	17,9	27	08	06	29	♀	
1 ago.	20 37	08 ⁰ 28	15,4 ♌	02,8 ♀	07,1 ♀	25,5	28	07	07	29	0	
10	21 13	17 ⁰ 05	11,1	14,2	17,9	01,2 ♀	00	07	07	00 ♀		
20	21 52	26 ⁰ 42	12,6 ♀	22,9	29,9	07,5	02	07	08	00		
1 set.	22 39	08 ⁰ 17	05,9 ♀	24,2	14,3 ♌	15,1	04	08	09	00	1	
10	23 15	17 ⁰ 01	25,7 ♀	16,7	24,9	20,9	06	08	09	00		
20	23 54	26 ⁰ 45	03,3 ♌	11,2	06,7 ♀	27,3	08	08	10	01		
1 ott.	00 38	07 ⁰ 33	10,5 ♌	21,2	19,1	04,4 ♌	11	09	10	01	1	
10	01 13	16 ⁰ 25	28,6 ♀	06,2 ♌	29,9	10,3	13	10	11	01		
20	01 52	26 ⁰ 20	12,0 ♀	23,5	11,3 ♀	16,8	15	11	11	02		
1 nov.	02 40	08 ⁰ 18	25,4	13,3 ♀	24,6	24,7	17	12	11	02	2	
10	03 15	17 ⁰ 19	15,5 ♀	27,4	04,3 ♌	00,7 ♀	19	13	11	02		
20	03 55	27 ⁰ 24	05,2 ♀	12,4 ♀	14,5	07,5	21	14	11	03		
1 dic.	04 38	08 ⁰ 32	27,1 ♀	28,1	25,1	14,9	23	15	11	03	2	
10	05 14	17 ⁰ 40	22,2 ♀	08,4 ♌	02,7	21,0	25	16	11	03		
20	05 53	27 ⁰ 50	12,2 ♀	10,4	09,8	27,9	26	18	11	04		

1958	T.S.	☉	☽	♀	♀	♂	♃	♄	♅	♆	♇	♈
	h m	♌	♍	♎	♏	♐	♑	♒	♓	♈	♉	♊
1 gen.	06 40	10 ⁰ 04	10,9	26,8	15,3	06,2	28	19	10	04	2	
10	07 16	19 ⁰ 14	15,1 ♎	26,7	16,2	12,5	29	20	10	04		
20	07 55	29 ⁰ 25	00,4 ♎	05,9 ♌	13,4	19,5	00 ♎	21	10	04		
1 feb.	08 42	11 ⁰ 37	27,4 ♎	21,7	06,5	28,0	01	22	09	04	1	
10	09 18	20 ⁰ 44	08,2 ♎	05,2 ♎	02,1	04,5 ♌	01	23	09	04		
20	09 58	00 ⁰ 51	15,6 ♎	21,5	00,7	11,6	01	24	08	04		
1 mar.	10 33	09 ⁰ 54	05,4 ♎	07,5 ♎	02,9	18,2	01	24	08	04	0	
10	11 08	18 ⁰ 54	17,7 ♎	24,6	07,4	24,7	00	25	08	04		
20	11 48	28 ⁰ 52	24,5 ♎	13,7 ♎	14,4	02,1 ♎	00	25	07	04		
1 apr.	12 35	10 ⁰ 45	26,3 ♎	29,0	24,6	10,8	28 ♎	25	07	04	0	
10	13 11	19 ⁰ 37	07,7 ♌	00,2 ♎	03,3 ♎	17,4	27	25	07	03		
20	13 50	29 ⁰ 24	08,8 ♎	23,9 ♎	13,4	24,8	25	25	07	03	♎	
1 mag.	14 33	10 ⁰ 07	04,9 ♎	20,0	25,1	02,9 ♎	25	25	07	03	29	
10	15 09	18 ⁰ 50	11,8 ♎	23,6	04,9 ♎	09,5	24	24	07	02		
20	15 48	28 ⁰ 29	12,4 ♎	03,4 ♎	16,2	16,8	23	24	08	02		
1 giu.	16 36	10 ⁰ 00	28,3 ♎	21,2	29,8	25,5	22	23	08	02	29	
10	17 11	18 ⁰ 37	26,4 ♎	08,2 ♎	10,2 ♎	01,9 ♎	21	22	08	02		
20	17 50	28 ⁰ 10	01,1 ♎	29,8	21,8	09,0	21	21	09	02	♎	
1 lug.	18 34	08 ⁰ 39	05,4 ♌	22,6 ♎	04,7 ♎	16,6	21	21	09	02	0	
10	19 09	17 ⁰ 14	27,9 ♎	08,5 ♎	15,4	22,7	22	20	10	02		
20	19 49	26 ⁰ 47	09,1 ♎	22,8	27,4	29,2	23	20	11	02		
1 ago.	20 36	08 ⁰ 14	23,6 ♎	04,6 ♎	11,7 ♎	06,6 ♎	24	19	11	02	1	
10	21 12	16 ⁰ 52	12,2 ♎	07,7	22,6	11,8	25	19	12	02		
20	21 51	26 ⁰ 28	02,5 ♎	03,2	04,8 ♎	17,2	26	19	12	02		
1 set.	22 38	08 ⁰ 03	08,6 ♎	24,8 ♎	19,5	22,9	28	19	13	02	1	
10	23 14	16 ⁰ 47	29,6 ♎	28,8	00,6 ♎	26,5	00 ♎	19	14	02		
20	23 53	26 ⁰ 31	24,8 ♎	13,7 ♎	12,9	29,7	02	19	14	03		
1 ott.	00 37	07 ⁰ 18	10,8 ♎	03,7 ♎	26,6	01,9 ♎	04	20	15	03	2	
10	01 12	16 ⁰ 10	06,1 ♎	19,5	07,8 ♎	02,5	06	20	15	03		
20	01 51	26 ⁰ 05	01,1 ♎	05,8 ♎	20,4	01,8	08	21	15	04		
1 nov.	02 39	08 ⁰ 32	25,8 ♎	24,1	05,4 ♎	29,2 ♎	11	22	16	04	3	
10	03 14	17 ⁰ 05	29,1 ♎	06,8 ♎	16,7	26,2	13	23	16	04		
20	03 54	27 ⁰ 09	17,4 ♎	19,2	29,3	22,5	15	24	16	05		
1 dic.	04 37	08 ⁰ 17	00,7 ♎	25,6	13,1 ♎	19,1	17	25	16	05	4	
10	05 13	17 ⁰ 25	07,4 ♎	17,8	24,4	17,1	19	26	16	06		
20	05 52	27 ⁰ 35	19,4 ♎	09,4	06,9 ♌	16,6	21	28	16	06		

POSIZIONI PLANETARIE

1959	T.S.	☉	☾	♃	♄	♅	♆	♇	♁	♂	♁	♁
	h m	♌	♍	♎	♏	♐	♑	♒	♓	♈	♉	♊
1 gen.	06 39	09° 49	21,2	17,6	22,1	17,5	23	29	15	06	4	
10	07 15	18° 59	28,9 ♀	29,0	03,4 ♁	19,2	25	00 ♀	15	06		
20	07 54	29° 10	02,9 ♁	13,5 ♀	15,9	21,9	27	01	14	06		
1 feb.	08 41	11° 22 ♁	14,1 ♁	02,2 ♁	00,9 ♁	26,1	28	02	14	06	3	
10	09 17	20° 30	16,6 ♁	17,4	12,1	29,7	29	03	14	06		
20	09 56	00° 36 ♁	18,2 ♁	05,4 ♁	24,5	04,2 ♁	00 ♀	04	13	06		
1 mar.	10 32	09° 39	24,9 ♁	22,2	05,6 ♀	08,5	01	05	13	06	2	
10	11 07	18° 40	24,9 ♁	06,6 ♀	16,7	13,1	01	05	12	06		
20	11 47	28° 38	26,0 ♁	13,0	28,9	18,3	01	06	12	06		
1 apr.	12 34	10° 31 ♀	17,3 ♀	05,8	13,4 ♀	24,8	01	06	12	06	2	
10	13 10	19° 23	09,6 ♀	00,8	24,2	29,8	01	07	12	06		
20	13 49	29° 10	14,8 ♁	03,2	06,1 ♁	05,4 ♁	00	07	12	05		
1 mag.	14 32	09° 53 ♀	23,6 ♁	13,4	18,9	11,7	29 ♁	06	12	05	1	
10	15 08	18° 36	12,1 ♁	25,6	29,3	16,9	28	06	12	05		
20	15 47	28° 15	22,2 ♁	12,5 ♀	10,5 ♁	22,8	26	06	12	04		
1 giu.	16 35	09° 46 ♁	09,9 ♀	07,1 ♁	23,7	29,9	25	05	12	04	1	
10	17 10	18° 23	27,7 ♁	26,7	03,2 ♁	05,4 ♁	24	04	13	04		
20	17 50	27° 56	16,2 ♀	16,2 ♁	13,3	11,4	23	04	13	04		
1 lug.	18 33	08° 25 ♁	12,2 ♀	03,2 ♁	23,6	18,1	22	03	14	04	1	
10	19 08	17° 00	03,2 ♁	13,2	01,2 ♁	23,5	22	02	14	04		
20	19 48	26° 33	24,5 ♀	19,0	08,4	29,7	22	02	15	04		
1 ago.	20 35	08° 00 ♁	26,3 ♁	16,1	14,4	07,2 ♁	22	01	16	04	2	
10	21 11	16° 38	24,2 ♁	09,6	16,1	12,8	22	00	16	04		
20	21 50	26° 14	14,5 ♁	08,7	14,5	19,2	23	00	17	04		
1 set.	22 37	07° 49 ♁	12,1 ♁	22,7	08,2	26,8	24	00	18	04	3	
10	23 13	16° 32	17,6 ♀	09,3 ♁	03,1	02,6 ♁	25	00	18	05		
20	23 52	26° 17	00,4 ♀	28,1	00,0	09,2	27	00	19	05		
1 ott.	00 36	07° 04 ♁	17,0 ♁	17,1 ♁	01,2	16,4	29	01	19	05	4	
10	01 11	15° 56	26,5 ♀	01,2 ♁	05,1	22,4	00 ♀	01	20	05		
20	01 51	25° 50	02,6 ♁	15,8	11,6	29,1	02	02	20	06		
1 nov.	02 38	07° 48 ♁	08,6 ♁	01,1 ♀	21,6	07,2 ♁	05	02	20	06	5	
10	03 13	16° 50	16,3 ♁	08,8	00,3 ♁	13,4	07	03	20	07		
20	03 53	26° 54	16,9 ♁	06,9	10,5	20,4	09	04	21	07		
1 dic.	04 36	08° 21 ♀	17,2 ♀	24,5 ♁	22,5	28,1	11	05	21	07	6	
10	05 12	17° 10	20,5 ♀	26,5	02,6 ♁	04,5 ♀	13	06	21	08		
20	05 51	27° 20	20,4 ♁	07,8 ♀	14,2	11,6	16	08	20	08		

1960	T.S.	☉	☽	♀	♀	♂	♃	♄	♅	♆	♇	♈
	h m	ℓ	♋	♌	♍	♎	♏	♐	♑	♒	♓	♈
1 gen.	06 38	09 ⁰ 34	10,3	24,9	28,4	20,3	18	09	20	08	6	
10	07 14	18 ⁰ 45	05,1 ♀	08,7 ♀	09,2 ♀	26,9	20	10	20	08		
20	07 53	28 ⁰ 56	08,6 ♀	24,6	21,3	04,3 ♀	22	11	19	09		
1 feb.	08 41	11 ⁰ 08	29,6 ♀	14,9 ♀	05,8 ♀	13,3	25	13	19	09	5	
10	09 16	20 ⁰ 15	19,2 ♀	01,0 ♀	16,9	20,0	26	13	18	09		
20	09 55	00 ⁰ 21	00,5 ♀	17,6	29,2	27,6	28	14	18	09		
1 mar.	10 35	10 ⁰ 25	20,5 ♀	25,8	11,4 ♀	05,2 ♀	29	15	18	09	5	
10	11 10	19 ⁰ 26	09,5 ♀	21,2	22,5	12,1	01 ♀	16	17	08		
20	11 50	29 ⁰ 23	25,7 ♀	13,0	04,8 ♀	19,8	02	17	17	08		
1 apr.	12 37	11 ⁰ 16	05,2 ♀	14,6	19,6	29,0	03	17	17	08	4	
10	13 13	20 ⁰ 07	26,3 ♀	22,6	00,7 ♀	05,9 ♀	03	18	17	08		
20	13 52	29 ⁰ 54	18,7 ♀	06,4 ♀	13,0	13,6	03	18	16	08		
1 mag.	14 35	10 ⁰ 37	07,2 ♀	23,2	26,5	22,1	03	18	16	07	3	
10	15 11	19 ⁰ 20	02,4 ♀	10,5 ♀	07,6 ♀	29,0	02	18	17	07		
20	15 50	28 ⁰ 58	25,7 ♀	01,9 ♀	19,8	06,6 ♀	02	18	17	07		
1 giu.	16 38	10 ⁰ 30	21,5 ♀	26,6	04,6 ♀	15,6	01	17	17	06	3	
10	17 13	19 ⁰ 06	25,6 ♀	11,5 ♀	15,6	22,4	00	17	17	06		
20	17 52	28 ⁰ 39	13,1 ♀	23,5	27,9	29,7	28 ♀	16	18	06		
1 lug.	18 36	09 ⁰ 09	25,4 ♀	29,9	11,5 ♀	07,7 ♀	27	15	18	06	3	
10	19 11	17 ⁰ 43	04,6 ♀	28,7	22,5	14,1	26	14	19	06		
20	19 51	27 ⁰ 16	16,1 ♀	22,5	04,8 ♀	21,1	25	14	19	06		
1 ago.	20 38	08 ⁰ 44	14,8 ♀	20,8	19,6	29,2	24	13	20	06	4	
10	21 14	17 ⁰ 21	26,4 ♀	28,9	00,7 ♀	05,2 ♀	23	12	21	06		
20	21 53	26 ⁰ 58	00,4 ♀	15,8 ♀	13,0	11,5	23	12	21	06		
1 set.	22 40	08 ⁰ 33	07,7 ♀	09,5 ♀	27,8	18,8	24	12	22	06	5	
10	23 16	17 ⁰ 16	14,1 ♀	26,1	08,8 ♀	23,9	24	11	23	07		
20	23 55	27 ⁰ 01	15,6 ♀	12,7 ♀	21,2	29,4	25	11	23	07		
1 ott.	00 39	07 ⁰ 48	16,8 ♀	29,0	04,6 ♀	04,8 ♀	26	12	24	07	6	
10	01 14	16 ⁰ 40	16,8 ♀	10,7 ♀	15,7	08,8	27	12	24	08		
20	01 53	26 ⁰ 35	20,3 ♀	20,8	27,9	12,7	29	12	25	08		
1 nov.	02 41	08 ⁰ 34	08,3 ♀	22,6	12,5 ♀	16,2	01 ♀	13	25	08	7	
10	03 16	17 ⁰ 35	00,5 ♀	12,4	23,5	17,9	02	14	25	09		
20	03 56	27 ⁰ 40	11,5 ♀	08,9	05,6 ♀	18,6	04	15	25	09		
1 dic.	04 39	08 ⁰ 48	13,8 ♀	20,4	18,8	17,9	07	16	25	09	7	
10	05 15	17 ⁰ 56	02,4 ♀	03,4 ♀	29,6	16,0	09	17	25	10		
20	05 54	28 ⁰ 06	20,1 ♀	18,6	11,4 ♀	12,8	11	18	25	10		

POSIZIONI PLANETARIE

1961	T.S.	☉	☽	♁	♂	♂	♂	♂	♂	♂	♂	♂
	h m	♈	♏	♈	♋	♋	♋	♈	♈	♏	♏	♏
1 gen.	06 41	10° 20	29,8	07,4	25,3	08,1	14	19	25	10	8	
10	07 17	19° 30	18,0 ♄	22,0	05,5 ♃	04,7	16	20	25	11		
20	07 56	29° 42	13,2 ♃	08,8 ♋	16,4	01,9	18	21	24	11		
1 feb.	08 44	11° 54 ♋	14,3 ♏	28,7	28,8	00,2	21	23	24	11	7	
10	09 19	21° 01	07,5 ♃	08,4 ♃	07,4 ♃	00,1	23	24	23	11		
20	09 58	01° 07 ♃	03,2 ♃	05,2	15,9	01,2	25	25	23	11		
1 mar.	10 34	10° 10	22,9 ♏	26,4 ♋	22,3	02,9	27	26	23	11	6	
10	11 09	19° 11	17,6 ♃	24,8	26,9	05,4	29	27	22	11		
20	11 49	29° 09	11,1 ♃	01,5 ♃	29,1	08,7	00 ♋	27	22	10		
1 apr.	12 36	11° 01 ♃	08,2 ♄	15,7	26,5	13,4	02	28	22	10	6	
10	13 12	19° 53	10,6 ♋	29,4	21,5	17,4	04	29	21	10		
20	13 51	29° 40	27,5 ♏	16,9 ♃	15,7	22,0	05	29	21	10		
1 mag.	14 34	10° 23 ♃	13,2 ♏	09,2 ♃	12,7	27,4	06	29	21	09	5	
10	15 10	19° 05	19,6 ♃	28,6	13,9	02,1 ♏	06	29	21	09		
20	15 49	28° 44	29,6 ♋	17,6 ♏	18,2	07,4	07	29	21	09		
1 giu.	16 37	10° 15 ♏	04,6 ♈	03,5 ♋	26,2	13,9	07	29	22	09	5	
10	17 12	18° 52	10,7 ♃	09,6	03,6 ♃	19,0	06	29	22	08		
20	17 52	28° 25	13,2 ♏	09,5	12,7	24,7	06	28	22	08		
1 lug.	18 35	08° 55 ♋	13,5 ♋	03,6	23,6	01,2 ♏	05	27	23	08	6	
10	19 10	17° 30	16,0 ♏	01,4	02,9 ♏	06,5	04	27	23	08		
20	19 50	27° 02	15,9 ♄	06,8	13,7	12,6	02	26	24	08		
1 ago.	20 37	08° 30 ♏	06,6 ♃	24,2	27,0	19,9	01	25	25	08	6	
10	21 13	17° 07	01,5 ♏	12,1 ♏	07,2 ♋	25,6	00	25	25	08		
20	21 52	26° 44	03,5 ♃	02,2 ♏	18,7	01,9 ♄	29 ♈	24	26	08		
1 set.	22 39	08° 18 ♏	26,8 ♃	23,6	02,8 ♏	09,6	28	23	26	09	7	
10	23 15	17° 02	15,7 ♏	07,7 ♄	13,5	15,5	27	23	27	09		
20	23 54	26° 47	24,7 ♈	21,4	25,6	22,1	27	23	28	09		
1 ott.	00 38	07° 34 ♄	00,8 ♋	03,3 ♏	08,9 ♏	29,4	27	23	28	09	8	
10	01 13	16° 26	18,9 ♄	07,9	19,9	05,5 ♏	27	23	29	10		
20	01 53	26° 21	03,5 ♃	02,6	02,3 ♄	12,4	28	23	29	10		
1 nov.	02 40	08° 19 ♏	15,1 ♏	22,3 ♄	17,2	20,8	29	24	29	10	9	
10	03 15	17° 21	06,8 ♃	28,7	28,5	27,2	00 ♋	24	00 ♏	11		
20	03 55	27° 25	26,5 ♃	12,9 ♏	10,9 ♏	04,4 ♃	02	25	00	11		
1 dic.	04 38	08° 33 ♃	16,5 ♏	00,1 ♃	24,8	12,4	04	26	00	12	10	
10	05 14	17° 41	13,8 ♈	14,2	06,1 ♃	19,0	05	27	00	12		
20	05 53	27° 52	03,5 ♏	29,9	18,6	26,5	07	28	00	12		

1962	T.S.	☉	☽	♀	♀	♂	♃	♅	♁	♂	♁	♁
	h m	♋	♌	♋	♋	♋	♎	♋	♎	♏	♌	♏
1 gen.	06 40	10 ⁰ 05	00,6	19,2	03,7	05,5	10	29	00	12	10	
10	07 16	19 ⁰ 16	06,8 ♃	03,8 ♎	15,1	12,3	12	00 ♎	00	13		
20	07 55	29 ⁰ 27	20,9 ♁	18,1	27,6	20,0	14	01	29 ♏	13		
1 feb.	08 43	11 ⁰ 38 ♎	17,8 ♃	21,1	12,7 ♎	29,3	17	03	29	13	9	
10	09 18	20 ⁰ 46	29,6 ♃	11,2	24,0	06,3 ♎	19	04	28	13		
20	09 57	00 ⁰ 52 ♃	05,7 ♏	07,5	06,6 ♃	14,1	22	05	28	13		
1 mar.	10 33	09 ⁰ 55	26,3 ♃	12,9	17,8	21,1	24	06	28	13	8	
10	11 08	18 ⁰ 56	08,6 ♃	22,7	29,1	28,2	26	07	27	13		
20	11 48	28 ⁰ 54	14,5 ♏	06,5 ♃	11,5 ♃	06,0 ♃	28	08	27	13		
1 apr.	12 35	10 ⁰ 47 ♃	17,4 ♎	26,2	26,4	15,4	01 ♃	09	26	12	8	
10	13 11	19 ⁰ 38	28,3 ♃	13,2 ♃	07,5 ♃	22,5	03	10	26	12		
20	13 50	29 ⁰ 26	29,2 ♎	03,9 ♃	19,7	00,2 ♃	05	10	26	12		
1 mag.	14 33	10 ⁰ 08 ♃	26,2 ♃	26,1	03,2 ♃	08,7	07	11	26	12	7	
10	15 09	18 ⁰ 51	01,7 ♏	09,9 ♃	14,2	15,6	08	11	26	11		
20	15 48	28 ⁰ 30	03,2 ♃	18,8	26,3	23,2	09	11	26	11		
1 giu.	16 36	10 ⁰ 01 ♃	19,6 ♃	19,3	10,6 ♁	02,3 ♃	11	11	26	11	7	
10	17 11	18 ⁰ 38	15,7 ♏	14,6	21,4	08,9	11	11	26	11		
20	17 51	28 ⁰ 11	22,6 ♋	11,8	03,3 ♏	16,3	12	10	27	11		
1 lug.	18 34	08 ⁰ 41 ♁	26,5 ♃	17,1	16,2	24,2	12	10	27	10	7	
10	19 09	17 ⁰ 16	17,4 ♎	27,9	26,6	00,6 ♃	12	09	28	10		
20	19 49	26 ⁰ 48	00,6 ♃	15,8 ♁	08,1 ♏	07,6	12	08	28	10		
1 ago.	20 36	08 ⁰ 16 ♏	13,8 ♏	10,9 ♏	21,5	15,8	11	08	29	10	8	
10	21 12	16 ⁰ 53	02,2 ♃	28,5	01,4 ♎	21,8	10	07	00 ♏	10		
20	21 51	26 ⁰ 30	24,4 ♃	15,7 ♏	12,0	28,4	09	06	00	10		
1 set.	22 38	08 ⁰ 05 ♏	28,5 ♏	03,1 ♎	24,2	06,1 ♁	07	05	01	11	9	
10	23 14	16 ⁰ 48	19,9 ♋	13,6	02,8 ♌	11,6	06	05	01	11		
20	23 53	26 ⁰ 33	16,4 ♃	20,9	11,5	17,6	05	05	02	11		
1 ott.	00 37	07 ⁰ 20 ♎	01,1 ♌	18,9	19,6	23,9	04	04	03	11	10	
10	01 12	16 ⁰ 12	26,7 ♎	09,3	24,5	28,9	03	04	03	12		
20	01 52	26 ⁰ 07	21,8 ♁	08,2	27,4	04,2 ♏	02	04	04	12		
1 nov.	02 39	08 ⁰ 05 ♌	16,8 ♃	23,5	26,1	09,9	02	05	04	13	11	
10	03 14	17 ⁰ 06	20,1 ♃	07,9 ♌	21,6	13,8	03	05	04	13		
20	03 54	27 ⁰ 10	07,2 ♏	24,1	15,8	17,7	03	06	05	13		
1 dic.	04 37	08 ⁰ 18 ♃	22,1 ♋	11,4 ♃	12,4	21,2	04	06	05	14	12	
10	05 13	17 ⁰ 26	28,7 ♃	25,5	13,1	23,2	05	07	05	14		
20	05 52	27 ⁰ 36	09,1 ♎	11,2 ♋	17,1	24,5	07	08	05	14		

POSIZIONI PLANETARIE

1963	T.S.	☉	☽	♀	♀	♂	♃	♄	♅	♆	♇	♁
	h m	♌	♋	♌	♍	♎	♋	♌	♍	♎	♏	♐
1 gen.	06 39	09° 50	13,2	28,7	25,3	24,6	09	09	05	15	12	
10	07 15	19° 00	19,5 ☾	06,5 ☽	02,9 †	23,4	10	10	04	15		
20	07 54	29° 12	22,7 ♎	00,3	12,4	20,7	12	12	04	15		
1 feb.	08 42	11° 24 ☽	06,6 ♂	20,7 ♌	24,8	16,4	15	13	04	15	11	
10	09 17	20° 31	06,4 ♎	24,8	04,5 ♌	12,8	17	14	03	15		
20	09 57	00° 37 ♋	08,1 ♌	05,3 ☽	15,7	09,3	19	15	03	15		
1 mar.	10 32	09° 41	17,2 ♂	17,5	25,9	06,9	21	16	02	15	10	
10	11 07	18° 41	15,1 ♎	01,3 ♋	06,4 ☽	05,6	23	17	02	15		
20	11 47	28° 39	16,1 ♌	18,4	18,2	05,4	26	18	02	15		
1 apr.	12 34	10° 33 ♎	08,9 ☾	11,6 ♎	02,4 ♋	06,6	29	20	01	15	10	
10	13 10	19° 24	29,9 ≃	00,2 ♂	13,1	08,5	01 ♎	20	01	14		
20	13 49	29° 12	05,4 ♋	17,9	25,0	11,4	03	21	01	14		
1 mag.	14 32	09° 55 ♂	14,2 ♎	29,1	08,2 ♎	15,2	06	22	01	14	9	
10	15 08	18° 38	02,6 †	00,2 ♏	19,1	18,8	08	22	01	14		
20	15 47	28° 16	13,6 ♎	25,4 ♂	01,2 ♂	23,2	10	22	01	13		
1 giu.	16 35	09° 48 ♏	29,9 ♎	21,8	15,6	28,8	12	23	01	13	9	
10	17 10	18° 25	18,7 ♌	25,5	26,6	03,4 ♎	14	23	01	13		
20	17 50	27° 58	07,6 ♏	05,9 ♏	08,7 ♏	08,7	15	22	01	13		
1 lug.	18 33	08° 27 ☾	02,1 ♎	23,8	22,1	14,7	17	22	02	13	9	
10	19 08	17° 02	24,5 ☽	12,4 ☾	03,1 ☾	19,8	18	22	02	12		
20	19 48	26° 34	15,4 ☾	03,6 ♎	15,4	25,7	18	21	03	12		
1 ago.	20 35	08° 02 ♎	16,0 †	26,0	00,1 ♎	02,9 ≃	19	20	03	12	10	
10	21 11	16° 39	16,5 ♎	10,2 ♎	11,2	08,5	19	20	04	12		
20	21 50	26° 16	04,5 ♎	23,2	23,5	14,7	19	19	05	13		
1 set.	22 37	07° 50 ♎	01,8 ☽	03,5 ≃	08,4 ♎	22,5	18	18	05	13	11	
10	23 13	16° 34	10,2 ♏	04,6	19,5	28,4	17	17	06	13		
20	23 52	26° 19	20,4 ≃	26,7 ♎	01,9 ≃	05,1 ♎	16	17	06	13		
1 ott.	00 36	07° 05 ≃	07,2 ♋	20,7	15,7	12,6	15	16	07	14	12	
10	01 11	15° 57	18,4 ☾	29,0	26,9	18,8	14	16	08	14		
20	01 51	25° 52	22,8 ♎	15,0 ≃	09,4 ♎	25,9	12	16	08	14		
1 nov.	02 38	07° 50 ♎	29,5 ♎	05,3 ♎	24,3	04,5 †	11	16	09	15	13	
10	03 13	16° 51	07,3 ♎	19,8	05,5 †	11,1	10	16	09	15		
20	03 53	26° 56	07,3 ♌	05,5 †	18,0	18,5	09	17	09	15		
1 dic.	04 36	08° 03 †	08,1 ♏	22,3	01,7 ♌	26,7	09	17	09	16	14	
10	05 12	17° 11	11,0 ≃	05,4 ♌	12,9	03,5 ♌	09	18	10	16		
20	05 51	27° 22	11,2 ☽	17,5	25,3	11,2	09	19	10	16		

1964	T.S.	☉	☽	♀	♀	♂	♃	♅	♁	♂	♆	♁
	h m	♈	♏	♈	♋	♈	♈	♋	♋	♈	♈	♈
1 gen.	06 38	09 ⁰ 35	00,5	17,7	10,2	20,4	10	20	09	17	14	
10	07 14	18 ⁰ 45	25,2 ♎	06,8	21,3	27,5	11	21	09	17		
20	07 53	28 ⁰ 57	00,5 ♈	05,7	03,5 ♋	05,3 ♋	12	22	09	17		
1 feb.	08 41	11 ⁰ 09 ♋	19,5 ♎	16,9	18,1	14,7	14	23	09	17	13	
10	09 16	20 ⁰ 16	09,0 ♈	28,7	28,9	21,8	16	24	08	17		
20	09 56	00 ⁰ 22 ♋	23,2 ♄	13,6 ♋	10,8 ♈	29,7	18	26	08	17		
1 mar.	10 35	10 ⁰ 26	10,3 ♋	00,1 ♋	22,5	07,6 ♋	20	27	07	17	13	
10	11 10	19 ⁰ 26	29,2 ♈	16,4	02,8 ♄	14,7	22	28	07	17		
20	11 50	29 ⁰ 24	18,2 ♀	06,0 ♈	13,9	22,6	24	29	07	17		
1 apr.	12 37	11 ⁰ 17 ♈	25,2 ♎	28,4	26,8	01,9 ♈	27	00 ♋	06	17	12	
10	13 13	20 ⁰ 09	16,5 ♋	09,0 ♄	05,9 ♀	08,9	29	01	06	17		
20	13 52	29 ⁰ 56	10,4 ♏	11,1	15,3	16,6	01 ♄	02	06	16		
1 mag.	14 35	10 ⁰ 38 ♄	27,2 ♃	04,8	24,4	25,0	04	03	05	16	11	
10	15 11	19 ⁰ 21	23,2 ♈	01,5	00,5 ♋	01,8 ♄	06	03	05	16		
20	15 50	29 ⁰ 00	16,9 ♎	04,7	05,2	09,3	08	04	05	16		
1 giu.	16 38	10 ⁰ 31 ♀	11,8 ♋	16,9	06,7	18,1	11	04	06	15	11	
10	17 13	19 ⁰ 08	16,5 ♀	00,6 ♀	04,4	24,6	13	05	06	15		
20	17 53	28 ⁰ 41	03,6 ♎	19,8	28,6 ♀	01,8 ♀	15	05	06	15		
1 lug.	18 36	09 ⁰ 10 ♋	16,5 ♋	13,6 ♋	22,5	09,6	17	04	06	15	11	
10	19 11	17 ⁰ 45	25,0 ♋	01,8 ♏	20,4	15,8	19	04	07	15		
20	19 51	27 ⁰ 18	06,2 ♃	19,2	21,6	22,7	21	04	07	15		
1 ago.	20 38	08 ⁰ 46 ♏	06,9 ♄	05,6 ♎	27,2	00,8 ♋	23	03	08	15	12	
10	21 14	17 ⁰ 23	16,5 ♎	14,2	03,4 ♋	06,8	24	02	08	15		
20	21 53	26 ⁰ 59	20,1 ♈	17,9	11,6	13,4	25	02	09	15		
1 set.	22 40	08 ⁰ 34 ♎	29,9 ♀	11,1	22,7	21,1	25	01	10	15	13	
10	23 16	17 ⁰ 18	04,1 ♎	04,5	01,8 ♏	26,7	26	00	10	15		
20	23 55	27 ⁰ 03	05,7 ♋	09,4	12,5	02,9 ♏	26	29 ♋	11	15		
1 ott.	00 39	07 ⁰ 50 ♋	08,8 ♏	26,4	24,6	09,6	25	29	12	16	14	
10	01 14	16 ⁰ 42	06,5 ♃	12,4 ♋	04,8 ♎	14,9	25	28	12	16		
20	01 54	26 ⁰ 37	10,9 ♈	29,5	16,5	20,6	24	28	13	16		
1 nov.	02 41	08 ⁰ 35 ♎	29,8 ♎	18,6 ♎	00,7 ♋	27,3	22	28	13	17	15	
10	03 16	17 ⁰ 37	20,1 ♈	02,3 ♃	11,6	02,0 ♎	21	28	14	17		
20	03 56	27 ⁰ 42	02,5 ♀	16,6	23,8	07,1	20	28	14	17		
1 dic.	04 39	08 ⁰ 49 ♃	04,9 ♎	00,2 ♈	07,3 ♎	12,2	18	29	14	18	16	
10	05 15	17 ⁰ 58	22,4 ♋	04,8	18,5	16,1	17	29	14	18		
20	05 54	28 ⁰ 08	10,7 ♋	25,4 ♃	00,9 ♃	19,9	16	00 ♋	14	18		

POSIZIONI PLANETARIE

1965	T.S.	☉	☽	♁	♂	♂	♂	♃	♄	♅	♆	♇
	h m	°	'	"	♋	♌	♍	♎	♏	♐	♑	♒
1 gen.	06 41	10° 22	20,1	19,2	15,8	23,8	16	01	14	19	16	
10	07 17	19° 32	09,0 ♀	26,4	27,1	26,0	16	02	14	19		
20	07 56	29° 43	03,7 ♀	08,8 ♀	09,6 ♀	27,6	16	03	14	19		
1 feb.	08 44	11° 55	04,4	26,3	24,6	27,9	16	04	14	19	15	
10	09 19	21° 02	29,1 ♂	10,6	05,8	27,0	17	05	13	19		
20	09 58	01° 08	23,3 ♀	27,7	18,4	24,9	18	06	13	20		
1 mar.	10 34	10° 11	12,9	14,5 ♀	29,6	22,0	20	07	12	20	15	
10	11 10	19° 12	09,6 ♀	01,7 ♀	10,8 ♀	18,5	21	09	12	19		
20	11 49	29° 10	01,4 ♀	17,5	23,3	14,7	23	10	12	19		
1 apr.	12 36	11° 03	28,7 ♀	22,9	08,2 ♀	11,0	25	11	11	19	14	
10	13 12	19° 54	02,7 ♀	17,4	19,4	09,4	27	12	11	19		
20	13 51	29° 41	17,2 ♀	11,9	01,7 ♂	08,7	29	13	11	19		
1 mag.	14 35	10° 24	03,9 ♂	14,8	15,3	09,5	01 ♀	14	10	18	13	
10	15 10	19° 07	11,7 ♀	23,0	26,4	11,0	03	15	10	18		
20	15 50	28° 45	19,2 ♀	06,5 ♂	08,7 ♀	13,6	06	15	10	18		
1 giu.	16 37	10° 17	25,6 ♀	27,6	23,4	17,6	09	16	10	18	13	
10	17 12	18° 54	02,1 ♀	16,6 ♀	04,5 ♀	21,2	11	16	10	17		
20	17 52	28° 27	03,2 ♀	08,3 ♀	16,7	25,6	13	17	11	17		
1 lug.	18 35	08° 56	04,4 ♀	28,9	00,1 ♀	00,9 ♀	15	17	11	17	14	
10	19 11	17° 31	06,7 ♀	12,5 ♀	11,1	05,6	17	17	11	17		
20	19 50	27° 03	06,6 ♀	23,8	23,2	11,2	20	16	12	17		
1 ago.	20 37	08° 32	27,7 ♀	00,1 ♀	07,7 ♀	18,1	22	16	12	17	14	
10	21 13	17° 09	21,5 ♀	27,3 ♀	18,5	23,5	24	15	13	17		
20	21 52	26° 45	24,8 ♂	19,5	00,5 ♀	29,7	25	15	14	17		
1 set.	22 39	08° 20	17,2 ♀	20,3	14,8	07,4 ♀	27	14	14	17	15	
10	23 15	17° 04	06,1 ♀	02,1 ♀	25,5	13,3	28	13	15	17		
20	23 54	26° 49	16,5 ♀	20,3	07,2 ♀	20,0	29	12	15	17		
1 ott.	00 38	07° 36	20,6 ♀	10,3 ♀	20,0	27,7	00 ♀	12	16	18	16	
10	01 13	16° 28	09,5 ♀	25,4	00,4 ♀	04,1 ♀	01	11	17	18		
20	01 53	26° 23	25,7 ♀	11,0 ♀	11,6	11,3	01	11	17	18		
1 nov.	02 40	08° 21	04,5	28,3	24,8	20,1	01	10	18	19	17	
10	03 15	17° 22	27,7 ♂	09,7 ♀	04,4 ♀	26,7	00	10	18	19		
20	03 55	27° 27	18,3 ♀	18,4	14,5	04,3 ♀	29 ♀	10	19	20		
1 dic.	04 38	08° 35	06,2 ♀	13,7	24,8	12,7	28	10	19	20	18	
10	05 14	17° 43	04,9 ♀	03,5	02,2	19,7	27	11	19	20		
20	05 53	27° 53	24,6 ♀	06,3	08,8	27,5	26	11	19	21		

1966	T.S.	☉	☽	♀	♀	♂	♃	♄	♅	♆	♇	♈
	h m	♌	♍	♎	♏	♐	♑	♒	♓	♈	♉	♊
1 gen.	06 40	10 ⁰ 07	20,6	20,4	13,4	06,9	24	12	19	21	18	
10	07 16	19 ⁰ 17	28,4 ♀	03,3 ♌	13,5	13,9	23	13	19	21		
20	07 55	29 ⁰ 28	11,2 ♌	18,5	09,7	21,8	22	14	19	21		
1 feb.	08 43	11 ⁰ 40 ☾	08,2 ♀	08,0 ☾	02,6	01,4 ♃	21	15	19	22	18	
10	09 18	20 ⁰ 47	21,2 ♀	23,7	28,9 ♌	08,5	21	16	18	22		
20	09 58	00 ⁰ 54 ♃	26,0 ☾	12,1 ♃	28,6	16,3	21	17	18	22		
1 mar.	10 33	09 ⁰ 57	17,0 ♀	27,2	01,4 ☾	23,4	21	18	17	22	17	
10	11 09	18 ⁰ 57	29,5 ♀	05,4 ♍	06,5	00,4 ♍	22	19	17	22		
20	11 48	28 ⁰ 55	04,8 ♃	01,8	13,9	08,1	22	21	17	22		
1 apr.	12 35	10 ⁰ 48 ♍	08,8 ♀	23,2 ♃	24,5	17,3	24	22	16	21	16	
10	13 11	19 ⁰ 40	18,2 ♎	24,2	03,3 ♃	24,1	25	23	16	21		
20	13 50	29 ⁰ 27	19,6 ♍	02,1 ♍	13,6	01,6 ♄	27	24	15	21		
1 mag.	14 34	10 ⁰ 10 ♄	18,2 ♃	16,1	25,4	09,7	29	25	15	21	15	
10	15 09	18 ⁰ 53	21,4 ♌	00,6 ♄	05,4 ♍	16,4	00 ☾	26	15	20		
20	15 48	28 ⁰ 32	23,6 ♄	19,9	16,6	23,6	02	27	15	20		
1 giu.	16 36	10 ⁰ 03 ♀	10,8 ♃	15,8 ♀	00,3 ♄	02,2 ♀	05	28	15	20	15	
10	17 11	18 ⁰ 40	05,5 ♃	04,2 ☾	10,7	08,5	07	28	15	20		
20	17 51	28 ⁰ 13	13,5 ☾	21,0	22,4	15,5	09	29	15	19		
1 lug.	18 34	08 ⁰ 43 ☾	17,2 ♎	04,4 ♀	05,4 ♀	23,1	12	29	16	19	16	
10	19 10	17 ⁰ 18	07,3 ♍	10,5	16,0	29,2	14	29	16	19		
20	19 49	26 ⁰ 50	22,1 ♀	10,4	27,9	05,9 ☾	16	29	16	19		
1 ago.	20 36	08 ⁰ 18 ♀	04,1 ☾	02,7	12,4 ☾	13,9	19	29	17	19	16	
10	21 12	16 ⁰ 55	22,3 ♄	00,5	23,3	19,8	20	28	17	19		
20	21 51	26 ⁰ 32	15,9 ♀	08,5	05,5 ♀	26,4	23	28	18	19		
1 set.	22 38	08 ⁰ 06 ♃	18,9 ♃	20,2	20,2	04,1 ♀	25	27	19	19	17	
10	23 14	16 ⁰ 50	10,5 ☾	16,5 ♃	01,3 ♃	09,7	27	27	19	19		
20	23 53	26 ⁰ 35	07,2 ♎	04,6 ♀	13,6	16,0	28	26	20	20		
1 ott.	00 37	07 ⁰ 22 ♀	21,6 ♍	22,5	27,3	22,8	00 ♀	25	21	20	18	
10	01 12	16 ⁰ 14	18,2 ♀	05,9 ♃	08,5 ♀	28,4	01	24	21	20		
20	01 52	26 ⁰ 09	11,9 ♌	19,2	21,1	04,4 ♃	02	24	22	20		
1 nov.	02 39	08 ⁰ 06 ♃	07,6 ♀	01,2 ♎	06,1 ♃	11,4	03	23	22	21	19	
10	03 14	17 ⁰ 08	11,7 ♀	02,4	17,4	16,6	04	23	23	21		
20	03 54	27 ⁰ 12	27,1 ☾	21,4 ♃	29,9	22,3	04	22	23	22		
1 dic.	04 37	08 ⁰ 20 ♎	13,5 ☾	18,6	13,7 ♎	28,4	04	22	24	22	20	
10	05 13	17 ⁰ 28	19,9 ♃	27,8	25,1	03,2 ♀	03	23	24	22		
20	05 52	27 ⁰ 38	28,7 ♃	11,8 ♎	07,6 ♌	08,5	03	23	24	23		

POSIZIONI PLANETARIE

1967	T.S.	☉	☽	♁	♂	♂	♂	♂	♂	♂	♂	♂
	h m	♈	♉	♊	♋	♌	♍	♎	♏	♐	♑	♒
1 gen.	06 40	09° 52	05,6	29,9	22,7	14,1	01	24	24	23	20	
10	07 15	19° 02	09,9 ♀	14,1 ♀	04,0 ♀	18,2	00	24	24	23		
20	07 54	29° 13	12,2 ♂	00,5 ♀	16,5	22,4	29 ♀	25	24	24		
1 feb.	08 42	11° 25 ♀	28,9 ♀	21,2	01,5 ♀	26,7	27	26	23	24	20	
10	09 17	20° 33	26,8 ♀	06,5 ♀	12,7	29,4	26	27	23	24		
20	09 57	00° 39 ♀	27,9 ♀	17,9	25,2	01,6 ♀	25	28	23	24		
1 mar.	10 32	09° 42	08,8 ♀	16,2	06,3 ♀	02,8	25	29	22	24	19	
10	11 08	18° 43	05,7 ♀	07,6	17,3	03,2	24	00 ♀	22	24		
20	11 47	28° 41	06,4 ♀	04,8	29,5	02,4	24	01	22	24		
1 apr.	12 34	10° 34 ♀	29,9 ♀	12,8	14,0 ♂	29,8 ♀	24	03	21	24	18	
10	13 10	19° 26	20,2 ♀	23,5	24,7	26,8	25	04	21	23		
20	13 49	29° 13	26,6 ♀	08,4 ♀	06,6 ♀	23,1	25	05	20	23		
1 mag.	14 32	09° 56 ♂	04,8 ♀	28,1	19,4	19,2	26	07	20	23	18	
10	15 08	18° 39	22,8 ♂	16,6 ♂	29,7	16,8	28	08	20	23		
20	15 48	28° 18	05,2 ♀	08,2 ♀	10,9 ♀	15,3	29	09	20	22		
1 giu.	16 35	09° 49 ♀	20,1 ♀	00,4 ♀	24,0	15,2	01 ♀	10	20	22	17	
10	17 10	18° 26	09,5 ♀	12,5	03,4 ♀	16,3	03	10	20	22		
20	17 50	27° 59	28,6 ♀	20,5	13,4	18,5	04	11	20	22		
1 lug.	18 33	08° 29 ♀	21,8 ♀	21,2	23,5	22,0	07	11	20	21	18	
10	19 09	17° 04	16,0 ♀	16,3	00,8 ♀	25,5	09	12	21	21		
20	19 48	26° 36	06,3 ♀	12,3	07,6	00,0 ♀	11	12	21	21		
1 ago.	20 35	08° 04 ♀	05,6 ♀	18,6	12,8	06,1	13	12	22	21	18	
10	21 11	16° 41	08,6 ♀	01,9 ♀	13,8	10,9	15	12	22	21		
20	21 50	26° 18	25,1 ♀	21,4	11,4	16,8	18	11	23	21		
1 set.	22 38	07° 52 ♀	22,0 ♀	14,8 ♀	04,5	24,2	20	11	23	21	19	
10	23 13	16° 36	01,9 ♀	00,5 ♀	29,8 ♀	29,9	22	10	24	21		
20	23 52	26° 20	10,6 ♀	16,1	27,6	06,6 ♀	24	10	24	22		
1 ott.	00 36	07° 07 ♀	27,8 ♀	01,2 ♀	29,7	14,2	26	09	25	22	21	
10	01 11	16° 00	09,6 ♀	11,2	04,2 ♀	20,5	28	08	26	22		
20	01 51	25° 54	12,9 ♂	17,2	11,2	27,7	00 ♀	07	26	23		
1 nov.	02 38	07° 52 ♀	20,3 ♀	09,4	21,5	06,6 ♀	01	06	27	23	22	
10	03 14	16° 54	28,1 ♀	01,5	00,3 ♀	13,4	03	06	27	23		
20	03 53	26° 58	27,8 ♀	07,8	10,7	20,9	04	05	28	24		
1 dic.	04 36	08° 05 ♀	28,6 ♀	23,1	22,8	29,4	05	05	28	24	22	
10	05 12	17° 13	01,2 ♀	06,8 ♀	03,0 ♀	06,3 ♀	05	05	28	24		
20	05 51	27° 24	02,5 ♀	22,4	14,6	14,1	05	05	29	25		

1968	T.S.	☉	☽	♀	♂	♂	♂	♂	♂	♂	♂	♂
	h m	♂	♂	♂	♂	♂	♂	♂	♂	♂	♂	♂
1 gen.	06 39	09 ⁰ 37	20,9	11,4	28,8	23,4	05	06	29	25	22	
10	07 14	18 ⁰ 48	14,7 ☿	26,2	09,7 ♀	00,5 ☿	05	06	29	25		
20	07 53	28 ⁰ 59	22,6 ♀	12,8 ☿	21,8	08,3	04	07	29	26		
1 feb.	08 41	11 ⁰ 18 ☿	09,6 ☿	29,5	06,4 ♀	17,6	03	08	28	26	22	
10	09 16	20 ⁰ 18	28,6 ♀	01,3 ☿	17,5	24,5	02	08	28	26		
20	09 56	00 ⁰ 24 ☿	15,4 ♀	21,2 ☿	29,7	02,2 ♀	00	09	28	26		
1 mar.	10 35	10 ⁰ 28	00,4 ♀	17,2	12,1 ☿	09,8	29 ☿	11	27	26	21	
10	11 11	19 ⁰ 29	19,0 ☿	22,2	23,2	16,6	28	12	27	26		
20	11 50	29 ⁰ 26	10,3 ♀	02,9 ☿	05,5 ☿	24,1	27	13	27	26		
1 apr.	12 37	11 ⁰ 19 ♀	14,9 ☿	20,0	20,3	02,9 ☿	26	14	26	26	21	
10	13 13	20 ⁰ 11	06,8 ♀	05,2 ♀	01,4 ♀	09,5	26	15	26	26		
20	13 52	29 ⁰ 58	02,3 ☿	24,4	13,6	16,7	25	17	25	25		
1 mag.	14 36	10 ⁰ 40 ☿	17,2 ♀	17,7 ☿	27,2	24,6	25	18	25	25	20	
10	15 11	19 ⁰ 23	13,6 ☿	05,7 ♀	08,3 ☿	01,0 ♀	26	19	25	25		
20	15 51	29 ⁰ 02	08,1 ☿	21,0	20,5	07,9	27	20	25	25		
1 giu.	16 38	10 ⁰ 33 ♀	02,6 ☿	00,9 ☿	05,3 ♀	16,3	28	21	25	24	20	
10	17 13	19 ⁰ 10	07,2 ♀	01,5	16,3	22,4	29	22	25	24		
20	17 53	28 ⁰ 43	23,8 ♀	26,6 ♀	28,6	29,2	00 ♀	23	25	24		
1 lug.	18 36	09 ⁰ 12 ☿	07,8 ♀	23,3	12,1 ☿	06,5 ☿	02	24	25	24	20	
10	19 12	17 ⁰ 47	15,9 ♀	27,2	23,2	12,5	03	24	25	23		
20	19 51	27 ⁰ 19	25,9 ☿	09,1 ☿	05,5 ☿	19,1	05	25	26	23		
1 ago.	20 38	08 ⁰ 48 ☿	28,7 ☿	01,5 ☿	20,3	26,9	08	25	26	23		
10	21 14	17 ⁰ 25	06,9 ☿	20,2	01,4 ♀	02,7 ☿	09	25	27	23	21	
20	21 53	27 ⁰ 01	10,0 ☿	09,2 ♀	13,6	09,2	12	25	27	23		
1 set.	22 41	08 ⁰ 36 ♀	22,1 ♀	28,9	28,4	16,8	14	25	28	23	22	
10	23 16	17 ⁰ 20	23,8 ♀	11,7 ☿	09,5 ☿	22,6	16	24	28	24		
20	23 55	27 ⁰ 05	26,0 ☿	23,4	21,8	28,9	18	23	29	24		
1 ott.	00 39	07 ⁰ 52 ☿	01,1 ☿	00,9 ♀	05,3 ♀	05,8 ♀	21	23	00 ☿	24	23	
10	01 14	16 ⁰ 44	26,2 ☿	28,5 ☿	16,3	11,4	23	22	00	24		
20	01 54	26 ⁰ 39	01,1 ☿	17,6	28,5	17,6	25	21	01	25		
1 nov.	02 41	08 ⁰ 38 ♀	21,1 ☿	20,1	13,2 ♀	24,9	27	20	01	25	24	
10	03 17	17 ⁰ 39	10,2 ☿	02,3 ♀	24,1	00,5 ☿	28	20	02	25		
20	03 56	27 ⁰ 44	23,0 ♀	18,1	06,2 ♀	06,5	00 ☿	19	02	26		
1 dic.	04 39	08 ⁰ 51 ♀	25,5 ♀	05,5 ♀	19,4	13,1	02	19	03	26	24	
10	05 15	17 ⁰ 59	13,1 ☿	19,6	00,1 ☿	18,4	03	18	03	27		
20	05 54	28 ⁰ 10	01,6 ♀	05,4 ♀	11,8	24,3	04	18	03	27		

POSIZIONI PLANETARIE

1969	T.S.	☉	☽	♀	♂	♂	♃	♄	♅	♆	♇	♁
	h m	♌	♍	♌	♍	♎	♏	♐	♑	♒	♓	♈
1 gen.	06 42	10° 24	10,3	24,5	25,6	01,2	05	18	03	27	25	
10	07 17	19° 34	00,3 ♄	07,9 ♄	05,7 ♃	06,3	05	19	04	28		
20	07 56	29° 45	24,4 ♄	16,0	16,6	11,7	06	19	03	28		
1 feb.	08 44	11° 57 ♄	24,7 ♄	06,1	28,8	18,2	05	20	03	28	24	
10	09 19	21° 04	21,0 ♎	00,3	07,3 ♍	22,7	05	20	03	28		
20	09 59	01° 10 ♃	13,4 ♍	04,7	15,5	27,6	04	21	03	28		
1 mar.	10 34	10° 14	02,9 ♋	14,1	21,4	01,6 †	03	22	02	28	24	
10	11 10	19° 14	01,9 †	26,1	25,5	05,5	02	23	02	28		
20	11 49	29° 12	21,2 ♍	11,6 ♃	26,8	09,2	01	24	02	28		
1 apr.	12 36	11° 05 ♍	18,9 ♈	03,0 ♍	23,2	12,9	29 ♈	26	01	28	23	
10	13 12	19° 56	25,5 ♌	21,1	17,7	15,0	28	27	01	28		
20	13 51	29° 44	06,8 ♍	11,8 ♃	12,4	16,4	27	28	00	28		
1 mag.	14 35	10° 26 ♃	24,2 ♄	00,5 ♍	10,5	16,7	26	00 ♃	00	27	22	
10	15 10	19° 09	03,9 ♃	09,5	12,4	15,8	26	01	00	27		
20	15 50	28° 48	09,2 ♄	11,8	17,3	13,6	26	02	00	27		
1 giu.	16 37	10° 19 ♍	16,6 †	06,4	25,8	09,9	26	03	29 ♈	26	22	
10	17 12	18° 56	23,2 ♍	03,4	03,4 ♃	06,8	26	04	29	26		
20	17 52	28° 29	23,5 ♋	06,7	12,8	03,9	27	05	29	26		
1 lug.	18 35	08° 59 ♄	25,7 ♌	18,4	23,8	02,1	28	06	00 ♄	26	22	
10	19 11	17° 33	27,2 ♃	03,4 ♄	03,3 ♍	01,7	29	07	00	26		
20	19 50	27° 06	27,2 ♈	24,0	14,1	02,6	00 ♄	08	00	26		
1 ago.	20 37	08° 34 ♋	18,4 ♃	18,6 ♋	27,5	05,4	02	08	01	25	23	
10	21 13	17° 11	11,9 ♄	04,8 ♈	07,7 ♄	08,4	04	08	01	25		
20	21 52	26° 48	16,2 ♎	20,4	19,3	12,5	05	08	02	25		
1 set.	22 40	08° 42 ♈	07,2 ♃	05,4 ♄	03,4 ♋	18,4	08	08	02	26	24	
10	23 15	17° 06	26,3 ♋	12,8	14,2	23,5	10	08	03	26		
20	23 54	26° 51	08,7 ♌	14,2	26,2	29,2	12	08	03	26		
1 ott.	00 38	07° 38 ♄	10,4 ♍	04,3	09,6 ♈	06,2 ♌	14	07	04	26	25	
10	01 13	16° 30	29,6 ♈	00,1	20,6	12,1	16	06	05	26		
20	01 53	26° 25	18,1 ♄	09,6	02,9 ♄	18,8	18	06	05	27		
1 nov.	02 40	08° 23 ♎	24,3 ♄	28,8	17,9	27,3	21	05	06	27	26	
10	03 16	17° 25	18,4 ♎	13,6 ♎	29,2	03,7 ♄	23	04	06	28		
20	03 55	27° 29	09,7 ♍	29,6	11,6 ♎	11,0	25	03	07	28		
1 dic.	04 38	08° 37 †	25,9 ♋	16,7 †	25,5	19,2	27	03	07	28	27	
10	05 14	17° 45	26,1 †	00,7 ♌	06,7 †	25,8	28	02	08	29		
20	05 53	27° 56	15,6 ♃	15,6	19,4	03,3 ♃	00 ♎	02	08	29		

1970	T.S.	☉	☽	♀	♀	♂	♈	♉	♊	♋	♌
	h m	°	'	"	'	"	°	'	"	'	"
1 gen.	06 41	10 ⁰ 09	10,7	29,0	04,5	12,2	02	02	08	29	27
10	07 16	19 ⁰ 20	19,7 ☾	26,9	15,7	18,9	03	02	08	0 †	
20	07 56	29 ⁰ 31	01,9 ☾	15,5	28,4	26,4	04	02	08	00	
1 feb.	08 43	11 ⁰ 42 ☾	28,9 ♎	16,8	13,4 ☾	05,2 ♍	05	02	08	00	27
10	09 18	20 ⁰ 50	11,7 ♍	25,6	24,7	11,8	05	03	08	00	
20	09 58	00 ⁰ 56 ♋	16,3 ♎	08,7 ☾	07,3 ♋	19,2	05	04	08	00	
1 mar.	10 33	09 ⁰ 59	08,6 †	22,2	18,5	25,6	05	04	07	00	26
10	11 09	19 ⁰ 00	19,6 ♍	07,1 ♋	29,7	02,1 ♉	05	05	07	00	
20	11 48	28 ⁰ 58	24,8 ☾	25,4	12,2 ♍	09,2	04	06	07	00	
1 apr.	12 35	10 ⁰ 51 ♍	01,1 ☾	19,6 ♍	27,0	17,6	03	08	06	00	25
10	13 11	19 ⁰ 42	08,2 ♎	06,5 ♉	08,1 ♉	23,9	02	09	06	00	
20	13 50	29 ⁰ 30	09,6 ☾	19,1	20,4	00,8 ♎	01	10	05	00	
1 mag.	14 34	10 ⁰ 12 ♉	10,3 ♋	22,2	03,8 ♎	08,4	29 ☾	11	05	00	24
10	15 09	18 ⁰ 55	11,2 ☾	17,8	14,8	14,5	28	13	05	29 ♎	
20	15 49	28 ⁰ 34	13,9 ♎	13,4	26,8	21,2	27	14	04	29	
1 giu.	16 36	10 ⁰ 05 ♎	02,2 ♉	16,6	11,3 ☾	29,2	26	15	04	29	24
10	17 11	18 ⁰ 43	25,1 ♎	25,4	22,0	05,1 ☾	26	16	04	29	
20	17 51	28 ⁰ 15	04,8 ♎	10,1 ♎	03,8 ♎	11,6	26	17	04	28	
1 lug.	18 34	08 ⁰ 45 ☾	08,4 ♎	01,5 ☾	16,7	18,8	26	19	04	28	24
10	19 10	17 ⁰ 20	27,0 ♎	20,9	27,1	24,6	26	19	04	28	
20	19 49	26 ⁰ 52	13,4 ☾	11,0 ♎	08,5 ♎	01,1 ♎	27	20	05	28	
1 ago.	20 36	08 ⁰ 20 ♎	24,6 ☾	01,2 ♎	21,9	08,8	28	21	05	28	25
10	21 12	16 ⁰ 57	12,6 ♎	13,5	01,7 ☾	14,6	29	22	06	28	
20	21 51	26 ⁰ 34	06,8 ♍	23,6	12,2	20,9	00 ♎	22	06	28	
1 set.	22 39	08 ⁰ 09 ♎	09,1 ♎	27,8	24,3	28,6	02	22	07	28	26
10	23 14	16 ⁰ 52	01,8 ♎	22,4	02,6 ♎	04,5 ♎	04	22	07	28	
20	23 54	26 ⁰ 37	27,7 ♉	14,1	11,1	10,6	05	22	08	28	
1 ott.	00 37	07 ⁰ 24 ☾	11,8 ☾	19,9	18,7	17,6	08	22	09	28	27
10	01 12	16 ⁰ 16	09,8 ☾	03,8 ☾	23,2	23,4	09	21	09	29	
20	01 52	26 ⁰ 11	02,2 ☾	21,1	25,2	29,7	12	20	10	29	
1 nov.	02 39	08 ⁰ 09 ♎	28,7 ♎	11,1 ♎	22,7	07,4 ☾	14	20	10	29	28
10	03 15	17 ⁰ 10	03,1 ♍	25,3	17,7	13,1	16	19	11	00 †	
20	03 54	27 ⁰ 14	16,7 ♎	10,5 †	12,3	19,4	18	18	12	00	
1 dic.	04 37	08 ⁰ 22 †	05,2 ♎	26,6	09,7	26,4	21	17	12	00	29
10	05 13	17 ⁰ 30	11,4 ♉	08,2 ♎	11,3	02,1 ♎	23	17	12	01	
20	05 52	27 ⁰ 41	18,2 ♎	14,0	16,1	08,5	25	16	13	01	

POSIZIONI PLANETARIE

1971	T.S.	☉	☾	♀	♂	♂	♂	♂	♂	♂	♂	♂
	h m	♋	♌	♋	♌	♌	♌	♌	♌	♌	♌	♌
1 gen.	06 40	09° 54	27,5	02,0	24,8	16,1	27	15	13	02	29	
10	07 15	19° 05	00,9 ☾	28,0 †	02,7 †	21,7	29	15	13	02		
20	07 55	29° 16	02,0 ♌	05,2 ♋	12,4	28,1	00 †	15	13	02		
1 feb.	08 42	11° 28 ☾	20,7 ♍	20,1	24,9	05,6 †	02	15	13	02	29	
10	09 17	20° 35	17,1 ♌	03,2 ☾	04,8 ♋	11,3	03	16	13	02		
20	09 57	00° 41 ♋	18,5 †	19,2	16,1	17,5	04	16	13	03		
1 mar.	10 32	09° 45	00,1 ♌	04,8 ♋	26,4	23,0	05	17	12	03	28	
10	11 08	18° 46	25,9 ♌	21,7	06,9 ☾	28,5	06	18	12	03		
20	11 47	28° 44	27,5 †	11,3 ♍	18,6	04,6 ♋	06	18	12	03		
1 apr.	12 34	10° 37 ♍	20,7 ♌	29,4	02,8 ♋	11,7	06	20	11	02	28	
10	13 10	19° 28	10,3 ☾	03,7 ♌	13,6	16,9	05	21	11	02		
20	13 49	29° 16	18,1 ☾	29,2 ♍	25,6	22,5	05	22	10	02		
1 mag.	14 35	09° 59 ♌	25,0 ☾	23,4	08,8 ♍	28,5	04	23	10	02	27	
10	15 08	18° 42	13,3 ♌	24,8	19,7	03,1 ☾	03	24	10	02		
20	15 48	28° 20	26,8 ♋	02,8 ♌	01,7 ♌	07,9	02	26	09	01		
1 giu.	16 35	09° 52 ♌	09,5 ♋	19,1	16,3	13,1	00	27	09	01	26	
10	17 10	18° 29	00,7 ♋	05,2 ♌	27,2	16,4	29 ♌	28	09	01		
20	17 50	28° 02	20,4 ♌	26,3	09,4 ♌	19,2	28	00 ♌	09	01		
1 lug.	18 33	08° 32 ☾	11,2 ☾	19,7 ☾	22,7	21,3	27	01	09	00	27	
10	19 09	17° 06	07,4 ☾	06,4 ♌	03,7 ☾	21,9	26	02	09	00		
20	19 48	26° 39	27,8 ♌	21,7	16,0	21,5	26	03	09	00		
1 ago.	20 35	08° 06 ♌	25,4 ♌	05,2 ♋	00,7 ♌	19,4	26	04	10	00	27	
10	21 11	16° 43	00,4 ♍	10,2	11,8	17,1	27	05	10	00		
20	21 50	26° 20	15,6 ♌	08,2	24,2	14,5	27	05	11	00		
1 set.	22 38	07° 55 ♋	12,2 ♋	28,6 ♌	09,1 ♋	12,4	28	06	11	00	28	
10	23 13	16° 38	23,8 ♌	29,0	20,2	11,9	29	06	12	00		
20	23 53	26° 23	00,6 ☾	11,5 ♋	02,6 ☾	12,6	01 †	06	12	00		
1 ott.	00 36	07° 09 ☾	18,2 ☾	01,1 ☾	16,4	14,8	02	06	13	00	29	
10	01 11	16° 01	01,0 ☾	17,1	27,6	17,6	04	06	14	01		
20	01 51	25° 56	03,2 ♌	03,6 ♌	10,0 ♌	21,6	06	05	14	01	☾	
1 nov.	02 38	07° 54 ♌	11,0 ♍	22,2	24,9	27,2	08	04	15	01	0	
10	03 14	16° 55	18,4 ♌	05,3 †	06,2 †	01,8 ♋	10	04	15	02		
20	03 53	27° 00	18,7 †	18,5	18,6	07,4	12	03	16	02		
1 dic.	04 36	08° 07 †	19,8 ♌	27,9	02,4 ♋	13,9	15	02	17	03	1	
10	05 12	17° 15	20,9 ♋	23,9	13,5	19,4	17	01	17	03		
20	05 51	27° 26	23,6 ♋	12,6	25,9	25,7	19	01	17	03		

1972	T.S.	☉	☽	♁	♂	♂	♂	♂	♂	♂	♂	♂
	h m	♈	♉	♊	♋	♌	♍	♎	♏	♐	♑	♒
1 gen.	06 39	09 ⁰ 39	11,6	17,1	10,8	03,4	22	00	18	04	2	
10	07 14	18 ⁰ 50	04,4 ♎	27,6	21,8	09,2	24	00	18	04		
20	07 54	29 ⁰ 01	14,4 ♋	11,6 ♈	04,1 ♋	15,7	26	29 ♂	18	04		
1 feb.	08 41	11 ⁰ 13	29,5 ♋	00,0	18,7	23,6	28	29	18	04	1	
10	09 16	20 ⁰ 20	18,5 ♀	14,9	29,5	29,6	00 ♈	29	18	05		
20	09 56	00 ⁰ 27	07,7 ♂	02,7 ♋	11,4 ♈	06,2 ♂	02	29	17	05		
1 mar.	10 35	10 ⁰ 30	20,4 ♎	21,5	22,9	12,8	03	00 ♎	17	05	1	
10	11 11	19 ⁰ 31	09,0 ♈	06,8 ♈	03,2 ♂	18,7	05	00	17	05		
20	11 50	29 ⁰ 29	02,3 ♎	15,6	14,3	25,3	06	01	17	05		
1 apr.	12 37	11 ⁰ 22	05,1 ♎	10,5	27,0	03,2 ♎	07	02	16	05	0	
10	13 13	20 ⁰ 13	27,1	04,5	05,9 ♎	09,0	07	03	16	04	♎	
20	13 52	00 ⁰ 01	23,5 ♋	05,1	15,2	15,5	08	04	15	04		
1 mag.	14 36	10 ⁰ 43	07,7 ♀	13,9	23,9	22,6	08	06	15	04	29	
10	15 11	19 ⁰ 26	04,5 ♈	25,5	29,7	28,4	07	07	14	04		
20	15 51	29 ⁰ 04	28,5 ♋	11,8 ♂	03,8 ♋	04,7 ♋	07	08	14	04		
1 giu.	16 38	10 ⁰ 35	23,6 ♈	05,8 ♎	04,3	12,4	06	10	14	03	29	
10	17 13	19 ⁰ 12	28,5 ♂	25,5	00,9	18,2	05	11	14	03		
20	17 53	28 ⁰ 45	13,7 ♋	15,5 ♋	25,0 ♎	24,5	04	12	14	03		
1 lug.	18 36	09 ⁰ 15	29,3	03,4 ♋	19,5	01,5 ♋	02	13	14	02	29	
10	19 12	17 ⁰ 50	06,9 ♋	14,2	18,2	07,2	01	14	14	02		
20	19 51	27 ⁰ 22	15,7 ♎	21,2	20,3	13,5	00	16	14	02	♋	
1 ago.	20 38	08 ⁰ 50	21,2 ♈	20,3	26,5	21,1	29 ♀	17	14	02	0	
10	21 14	17 ⁰ 27	27,0 ♋	13,7	03,0 ♋	26,8	28	18	15	02		
20	21 53	27 ⁰ 04	29,6 ♀	10,7	11,5	03,2 ♎	28	18	15	02		
1 set.	22 41	08 ⁰ 38	14,7 ♎	22,4	22,9	10,8	28	19	16	02	1	
10	23 16	17 ⁰ 22	13,6 ♋	08,4 ♎	02,1 ♋	16,5	28	20	16	02		
20	23 56	27 ⁰ 07	15,7	27,3	12,8	22,9	29	20	17	02		
1 ott.	00 39	07 ⁰ 54	23,1 ♋	16,4 ♋	25,1	00,0 ♋	00 ♈	20	18	03	2	
10	01 14	16 ⁰ 47	16,2 ♎	00,8 ♎	05,4 ♎	05,8	01	20	18	03		
20	01 54	26 ⁰ 41	21,4 ♋	15,6	17,0	12,4	03	20	19	03		
1 nov.	02 41	08 ⁰ 39	12,2 ♎	01,4 ♀	01,3 ♋	20,2	04	19	19	04	3	
10	03 17	17 ⁰ 41	00,4 ♈	10,2	12,2	26,1	06	19	20	04		
20	03 56	27 ⁰ 46	13,9 ♂	11,0	24,4	02,7 ♎	08	18	21	04		
1 dic.	04 39	08 ⁰ 53	16,2 ♋	28,3 ♎	07,9 ♎	10,0	10	17	21	05	4	
10	05 15	18 ⁰ 02	03,6	27,7	19,1	16,0	12	17	22	05		
20	05 54	28 ⁰ 12	22,5 ♎	07,9 ♀	01,5 ♀	22,7	15	16	22	05		

POSIZIONI PLANETARIE

1973	T.S.	☉	☾	♃	♄	♅	♆	♁	♂	♁	♃	♄
	h m	♋	♈	♈	♈	♈	♋	♈	♈	♈	♈	♈
1 gen.	06 42	10 ⁰ 26	00,5	24,6	16,5	00,9	17	15	22	06	4	
10	07 17	19 ⁰ 36	21,7 ♃	08,2 ♋	27,7	07,0	19	14	22	06		
20	07 57	29 ⁰ 47	14,6 ♋	24,0	10,3 ♋	13,9	22	14	23	06		
1 feb.	08 44	11 ⁰ 59	14,6 ♋	14,3	25,3	22,2	25	13	23	07	4	
10	09 19	21 ⁰ 07	13,5 ♃	00,4 ♃	06,5	28,4	27	13	22	07		
20	09 59	01 ⁰ 12	03,3 ♈	17,6	19,0	05,4 ♋	29	13	22	07		
1 mar.	10 34	10 ⁰ 16	22,6 ♋	27,6	00,3 ♃	11,7	01	13	22	07	3	
10	11 10	19 ⁰ 17	24,4 ♃	26,5	11,5	18,1	03	14	22	07		
20	11 49	29 ⁰ 14	11,4 ♈	17,6	23,9	25,2	04	14	21	07		
1 apr.	12 37	11 ⁰ 07	08,9 ♃	15,9	08,8 ♃	03,6	06	15	21	07	2	
10	13 12	19 ⁰ 59	17,6 ♃	22,4	20,0	10,0	08	16	21	07		
20	13 51	29 ⁰ 46	26,9 ♈	04,1 ♃	02,4 ♃	17,2	09	17	20	07		
1 mag.	14 35	10 ⁰ 29	14,8 ♃	20,9	16,0	24,9	10	18	20	06	2	
10	15 10	19 ⁰ 12	25,4 ♋	07,4 ♃	27,1	01,3 ♃	11	19	19	06		
20	15 50	28 ⁰ 50	29,3 ♈	28,4	09,4 ♈	08,3	11	20	19	06		
1 giu.	16 37	10 ⁰ 22	07,6 ♈	23,9 ♈	24,1	16,6	12	22	19	05	1	
10	17 13	18 ⁰ 58	14,1 ♈	09,9 ♃	05,2 ♃	22,7	11	23	19	05		
20	17 52	28 ⁰ 31	13,9	23,4	17,4	29,4	11	24	18	05		
1 lug.	18 35	09 ⁰ 01	16,3 ♃	02,1 ♋	00,7 ♋	06,5 ♃	10	26	18	05	1	
10	19 11	17 ⁰ 36	17,6 ♈	02,9	11,7	12,1	09	27	19	05		
20	19 50	27 ⁰ 08	18,3 ♃	27,5 ♃	23,8	18,0	08	28	19	04		
1 ago.	20 38	08 ⁰ 36	08,6 ♈	22,9	08,4 ♈	24,5	07	29	19	04	2	
10	21 13	17 ⁰ 13	01,7 ♋	28,3	19,2	28,8	05	00	19	04		
20	21 52	26 ⁰ 50	08,4 ♃	13,2 ♋	01,2 ♈	02,9 ♃	04	01	20	04		
1 set.	22 40	08 ⁰ 25	27,2 ♈	06,6 ♈	15,4	06,8	03	02	20	04	3	
10	23 15	17 ⁰ 08	16,1	23,5	26,0	08,5	02	03	21	04		
20	23 55	26 ⁰ 53	01,2 ♃	10,6 ♈	07,7 ♈	09,3	02	04	21	04		
1 ott.	00 38	07 ⁰ 40	00,1 ♈	27,4	20,5	08,4	02	04	22	05	4	
10	01 13	16 ⁰ 32	19,7 ♃	09,6 ♈	00,7 ♈	06,4	02	04	23	05		
20	01 53	26 ⁰ 27	10,2 ♋	20,9	11,9	03,3	03	04	23	05		
1 nov.	02 40	08 ⁰ 25	13,8 ♋	26,4	25,1	29,4 ♃	04	04	24	06	5	
10	03 16	17 ⁰ 27	09,3 ♃	18,5	04,5 ♋	27,0	05	04	24	06		
20	03 55	27 ⁰ 31	01,5 ♈	10,6	14,5	25,5	06	03	25	06		
1 dic.	04 39	08 ⁰ 39	15,6	19,2	24,5	25,5	08	03	26	07	6	
10	05 14	17 ⁰ 47	16,8 ♈	01,6 ♈	01,5	26,5	09	02	26	07		
20	05 53	27 ⁰ 57	06,9 ♈	16,6	07,6	28,7	11	01	26	07		

1974	T.S.	☉	☾	♀	♂	♂	♂	♂	♂	♂	♂	♂
	h m	♈	♉	♊	♋	♌	♍	♎	♏	♐	♑	♒
1 gen.	06 41	10 ⁰ 11	01,3	05,3	11,3	02,5	14	00	27	08	6	
10	07 16	19 ⁰ 21	10,3 ♀	19,7	10,4	06,0	16	29 ♀	27	08		
20	07 56	29 ⁰ 32	22,2 ♀	06,5 ♀	05,8	10,4	18	29	27	08		
1 feb.	08 43	11 ⁰ 44 ♀	20,3 ♀	26,9	28,9 ♈	16,1	21	28	27	09	6	
10	09 18	20 ⁰ 52	02,3 ♀	09,0 ♀	26,0	20,6	23	28	27	09		
20	09 58	00 ⁰ 58 ♀	06,3 ♀	10,4	26,6	25,9	26	27	27	09		
1 mar.	10 33	10 ⁰ 01	00,5 ♀	01,5	00,2 ♀	00,8 ♀	28	27	27	09	6	
10	11 09	19 ⁰ 02	10,2 ♀	27,2 ♀	05,7	05,9	00 ♀	27	27	09		
20	11 48	29 ⁰ 00	14,6 ♀	01,6 ♀	13,6	11,6	02	28	26	09		
1 apr.	12 36	10 ⁰ 53 ♈	23,1 ♀	14,5	24,5	18,6	05	28	26	09	5	
10	13 11	19 ⁰ 44	28,2 ♀	27,4	03,4 ♀	23,8	07	29	26	09		
20	13 50	29 ⁰ 32	29,8 ♀	14,3 ♈	13,8	29,8	09	00 ♀	25	09		
1 mag.	14 34	10 ⁰ 15 ♀	02,4 ♀	05,9 ♀	25,7	06,4 ♀	11	01	25	09	4	
10	15 09	18 ⁰ 58	00,9 ♈	25,3	05,7 ♈	11,7	12	02	24	08		
20	15 49	28 ⁰ 36	04,4 ♀	15,4 ♀	17,0	17,8	14	03	24	08		
1 giu.	16 36	10 ⁰ 08 ♀	23,9 ♀	03,3 ♀	00,8 ♀	25,1	15	04	24	08	4	
10	17 12	18 ⁰ 45	14,8 ♀	11,3	11,3	00,6 ♀	16	05	23	07		
20	17 51	28 ⁰ 18	25,5 ♀	13,5	22,9	06,7	17	06	23	07		
1 lug.	18 34	08 ⁰ 48 ♀	29,3 ♀	08,5	05,9 ♀	13,5	17	08	23	07	4	
10	19 10	17 ⁰ 22	17,3 ♀	04,6	16,6	19,1	17	09	23	07		
20	19 49	26 ⁰ 55	03,9 ♀	07,2	28,6	25,3	17	10	23	07		
1 ago.	20 37	08 ⁰ 23 ♀	14,8 ♈	21,9	13,0 ♀	02,7 ♀	16	12	24	06	4	
10	21 12	17 ⁰ 00	03,6 ♀	08,9 ♀	23,9	08,4	16	13	24	06		
20	21 51	26 ⁰ 36	27,7 ♀	29,3	06,1 ♀	14,7	15	14	24	06		
1 set.	22 39	08 ⁰ 11 ♀	29,3 ♀	21,3 ♀	20,8	22,4	13	15	25	06	5	
10	23 14	16 ⁰ 54	23,3 ♀	05,9 ♀	01,9 ♀	28,2	12	16	25	06		
20	23 54	26 ⁰ 39	18,1 ♀	20,2	14,3	04,6 ♀	11	17	26	07		
1 ott.	00 37	07 ⁰ 26 ♀	02,4 ♈	03,2 ♀	28,0	11,8	09	18	26	07	6	
10	01 13	16 ⁰ 18	01,7 ♀	09,8	09,2 ♀	17,8	08	18	27	07		
20	01 52	26 ⁰ 13	21,8 ♀	08,0	21,7	24,4	08	18	28	07		
1 nov.	02 39	08 ⁰ 11 ♀	19,7 ♀	25,5 ♀	06,8 ♀	02,5 ♀	08	18	28	08	7	
10	03 15	17 ⁰ 12	25,3 ♀	28,3	18,1	08,9	08	18	29	08		
20	03 54	27 ⁰ 16	06,2 ♀	11,2 ♀	00,6 ♀	15,5	08	18	29	08		
1 dic.	04 38	08 ⁰ 24 ♀	26,2 ♀	28,0	14,5	23,1	09	18	00 ♀	09	8	
10	05 13	17 ⁰ 32	03,2 ♀	12,1 ♀	25,7	29,4	10	17	00	09		
20	05 52	27 ⁰ 42	07,8 ♀	27,8	08,3 ♈	06,4 ♀	11	16	01	10		

POSIZIONI PLANETARIE

1975	T.S.	☉	☽	♀	♀	♂	♃	♄	♅	♁	♂	♁
	h m	♋	♌	♋	♋	♋	♋	♋	♋	♋	♋	♋
1 gen.	06 40	09 ⁰ 56	19,2	17,1	23,4	14,9	13	15	01	10	9	
10	07 15	19 ⁰ 06	21,7 ♄	01,7 ♁	04,6 ♁	21,4	14	15	02	10		
20	07 55	29 ⁰ 17	22,1 ♃	17,2	17,2	28,7	16	14	02	11		
1 feb.	08 42	11 ⁰ 29 ♁	12,5 ♁	25,2	02,2 ♃	07,5 ♋	19	13	02	11	9	
10	09 17	20 ⁰ 37	07,3 ♁	17,0	13,4	14,2	21	12	02	11		
20	09 57	00 ⁰ 43 ♃	08,9 ♀	10,0	25,8	21,6	23	12	02	11		
1 mar.	10 32	09 ⁰ 46	21,3 ♁	13,2	06,9 ♃	28,3	25	12	02	11	8	
10	11 08	18 ⁰ 47	16,3 ♁	21,8	17,9	05,1 ♁	27	11	02	11		
20	11 47	28 ⁰ 45	18,5 ♀	04,9 ♃	00,1 ♃	12,6	00 ♃	11	01	11		
1 apr.	12 35	10 ⁰ 38 ♃	11,1 ♄	23,8	14,6	21,7	03	12	01	11	7	
10	13 10	19 ⁰ 30	00,6 ♃	10,2 ♃	25,4	28,6	05	12	00	11		
20	13 50	29 ⁰ 18	09,8 ♌	00,6 ♃	07,2 ♀	06,3 ♃	07	13	00	11		
1 mag.	14 33	10 ⁰ 00 ♃	14,7 ♋	23,5	19,9	14,6	10	13	00	11	7	
10	15 08	18 ⁰ 44	03,6 ♃	08,9 ♀	00,2 ♁	21,4	12	14	29 ♁	11		
20	15 48	28 ⁰ 22	19,2 ♃	19,9	11,4	28,9	14	15	29	10		
1 giu.	16 35	09 ⁰ 54 ♀	29,2 ♁	23,4	24,3	07,9 ♃	16	16	28	10	6	
10	17 11	18 ⁰ 31	21,2 ♀	19,6	03,6 ♌	14,6	18	18	28	10		
20	17 50	28 ⁰ 04	12,1 ♃	15,3	13,4	21,9	20	19	28	09		
1 lug.	18 33	08 ⁰ 33 ♁	00,9 ♃	17,7	23,3	29,9	21	20	28	09	6	
10	19 09	17 ⁰ 08	28,3 ♁	26,7	00,4 ♃	06,2 ♃	22	21	28	09		
20	19 48	26 ⁰ 41	18,8 ♄	13,0 ♁	06,7	13,2	23	23	28	09		
1 ago.	20 36	08 ⁰ 08 ♌	15,3 ♃	07,7 ♌	11,2	21,2	24	24	28	09	7	
10	21 11	16 ⁰ 46	22,0 ♃	25,7	11,4	26,9	24	25	28	09		
20	21 51	26 ⁰ 22	06,0 ♁	13,6 ♃	08,1	03,2 ♀	24	26	29	09		
1 set.	22 38	07 ⁰ 57 ♃	02,5 ♁	01,8 ♁	00,9	10,1	24	28	29	09	7	
10	23 13	16 ⁰ 40	15,1 ♃	13,1	26,7 ♌	14,9	23	29	00 ♃	09		
20	23 53	26 ⁰ 25	21,1 ♃	22,1	25,5	19,9	22	00 ♌	00	09		
1 ott.	00 36	07 ⁰ 11 ♁	09,3 ♌	23,5	28,4	24,6	21	01	01	09	9	
10	01 12	16 ⁰ 04	21,4 ♄	14,9	03,4 ♃	27,9	20	01	01	09		
20	01 51	25 ⁰ 58	23,6 ♃	09,3	10,8	00,6 ♁	18	02	02	09		
1 nov.	02 38	07 ⁰ 56 ♃	02,5 ♁	21,6	21,5	02,5	17	02	03	10	10	
10	03 14	16 ⁰ 58	08,4 ♁	05,8 ♃	00,4 ♁	02,6	16	02	03	10		
20	03 53	27 ⁰ 02	09,3 ♀	21,9	10,9	01,4	15	02	04	10		
1 dic.	04 37	08 ⁰ 09 ♄	11,1 ♃	09,4 ♄	23,2	28,4 ♀	14	02	04	11	11	
10	05 12	17 ⁰ 17	10,6 ♃	23,5	03,4 ♃	25,2	14	02	05	11		
20	05 52	27 ⁰ 28	14,6 ♁	09,2 ♋	15,1	21,3	14	01	05	12		

TAVOLA DELLE « CASE »

Tempo siderale	22° Per: Senegal (St.-Louis), Tananarive, Isola Borbone, Hanoi, Numea, Rio de Janeiro, Asunción, Cuba, Haiti, Messico.						35° Per: Marocco, Orano, Algeri, Tunisi, Alessandria, Atene, Città del Capo, Sydney, Melbourne, Damasco, Gerusalemme, Montevideo, Buenos Aires, La Plata, Valparaiso, San Francisco.						40° Per: Madrid, Barcellona, Libona, Roma, Napoli, Costantinopoli, New York, Filadelfia, Washington.						45° Per: Tolosa, Borgia, Francia me-Milano, To-		
	X	XI	XII	I	II	III	X	XI	XII	I	II	III	X	XI	XII	I	II	III	X	XI	XII
	Υ	Ϸ	Η	ϸ	Ϲ	Ϻ	Υ	Ϸ	Η	ϸ	Ϲ	Ϻ	Υ	Ϸ	Η	ϸ	Ϲ	Ϻ	Υ	Ϸ	Η
0 0 0	0	4 0	7 9	9 8	3 2	9 4	0	5 4	12 5	15 34	6 7	0 6	0	6 3	14 9	18 28	8 3	1 1	0	7 2	17 7
0 7 20	2	6 0	9 7	10 46	4 8	1 3	2	7 6	44 4	17 8	8 3	2 4	2	8 4	16 8	19 59	9 9	2 9	2	9 3	19 6
0 14 41	4	8 0	11 5	12 24	6 5	3 1	4	9 6	16 2	18 41	9 9	4 2	4	10 5	18 6	21 29	11 3	4 6	4	11 4	21 4
0 22 2	6	10 0	13 3	14 2	8 2	5 0	6	11 7	18 0	20 14	11 3	6 0	6	12 5	20 4	22 58	12 9	6 4	6	13 6	23 2
0 29 23	8	11 9	15 1	15 40	9 9	6 8	8	13 7	19 8	21 46	13 1	7 7	8	14 6	22 1	24 28	14 5	8 1	8	15 6	24 9
0 36 45	10	13 9	16 9	17 18	11 6	8 7	10	15 7	21 5	23 18	14 7	9 5	10	16 6	23 9	25 57	16 0	9 9	10	17 7	26 7
0 44 8	12	15 8	18 6	18 55	13 3	10 6	12	17 6	23 3	24 50	16 3	11 3	12	18 6	25 6	27 26	17 6	11 7	12	19 7	28 4
0 51 32	14	17 7	20 4	20 33	15 0	12 4	14	19 6	25 0	26 32	17 9	13 1	14	20 6	27 4	29 55	19 2	13 4	14	21 7	29 1
0 58 57	16	19 7	22 1	22 10	16 7	14 3	16	21 6	26 8	27 54	19 5	14 9	16	22 6	29 1	0 24	20 7	15 2	16	23 8	1 8
1 6 23	18	21 6	23 8	23 49	18 4	16 2	18	23 6	28 5	29 26	21 2	16 8	18	24 6	0 8	1 53	22 3	17 0	18	25 7	3 5
1 13 51	20	23 5	25 6	25 27	20 1	18 1	20	25 5	0 2	0 58	22 8	18 6	20	26 5	2 5	3 22	23 9	18 8	20	27 7	5 1
1 21 21	22	25 4	27 3	27 5	21 9	20 1	22	27 5	1 9	2 30	24 4	20 5	22	28 5	4 2	4 51	25 5	20 6	22	29 6	6 8
1 28 52	24	27 3	29 0	28 45	23 7	22 0	24	29 4	3 6	4 3	26 1	22 3	24	0 4	5 8	6 20	27 3	22 5	24	1 6	8 5
1 36 25	26	29 1	0 8	0 24	25 4	24 0	26	1 3	5 3	5 36	27 8	24 1	26	2 4	7 5	7 49	28 8	24 3	26	3 7	10 1
1 44 0	28	1 0	2 5	2 4	27 2	25 9	28	3 3	7 0	7 9	29 5	26 1	28	4 1	9 2	9 19	0 4	26 2	28	5 5	11 7
1 51 38	0	2 9	4 2	3 44	29 0	27 9	0	5 1	8 7	8 42	1 1	28 0	0	6 2	10 9	10 49	2 0	28 0	0	7 5	13 4
1 59 18	2	4 8	6 6	5 25	0 9	29 8	2	7 0	10 4	10 16	2 8	29 8	2	8 1	12 5	12 20	3 7	29 8	2	9 4	15 0
2 7 0	4	6 7	7 7	7 7	2 7	1 8	4	8 9	12 2	11 51	4 6	1 7	4	10 0	14 2	13 51	5 4	1 7	4	11 4	16 6
2 14 44	6	8 6	9 5	8 49	4 5	3 8	6	10 8	13 9	13 25	6 3	3 6	6	11 9	15 9	15 22	7 0	3 6	6	13 3	18 2
2 22 31	8	10 4	11 2	10 33	6 4	5 8	8	12 7	15 6	15 1	8 0	5 6	8	13 8	17 6	16 54	8 7	5 5	8	15 2	19 9
2 30 21	10	12 3	13 0	12 17	8 3	7 8	10	14 6	17 3	16 37	9 8	7 5	10	15 7	19 3	18 26	10 4	7 3	10	17 1	21 6
2 38 14	12	14 1	14 8	14 1	10 2	9 8	12	16 5	19 0	18 13	11 5	9 4	12	17 6	20 9	19 59	12 2	9 2	12	19 0	23 2
2 46 9	14	16 0	16 5	15 47	12 1	11 8	14	18 3	20 7	19 50	13 3	11 3	14	19 5	22 7	21 33	13 9	11 1	14	20 8	24 9
2 54 7	16	17 9	18 3	17 33	14 0	13 8	16	20 2	22 5	21 28	15 1	13 3	16	21 3	24 4	23 7	15 6	13 0	16	22 7	26 1
3 2 8	18	19 7	20 1	19 20	15 9	15 9	18	22 1	24 2	23 7	16 9	15 2	18	23 2	26 1	24 41	17 3	14 9	18	24 5	28 2
3 10 12	20	21 6	21 0	21 9	17 8	17 9	20	23 9	25 9	24 46	18 7	17 2	20	25 1	27 7	26 16	19 1	16 9	20	26 4	29 8
3 18 19	22	23 5	23 7	22 58	19 8	20 0	22	25 8	27 7	26 26	20 5	19 2	22	26 9	29 5	27 52	20 8	18 8	22	28 3	1 5
3 26 29	24	25 4	25 4	24 48	21 8	22 0	24	27 7	29 5	28 7	22 4	21 2	24	28 8	1 2	29 29	22 6	20 8	24	0 2	3 2
3 34 42	26	27 3	27 5	26 39	23 7	24 1	26	29 6	1 2	29 48	24 2	23 2	26	0 7	2 9	1 6	24 4	22 8	26	2 1	4 8

TAVOLA DELLE CASE

45° Lione, Mar- deaux (la ridionale), rino, Odessa.			49° Per: Parigi, Strasburgo, (la Francia settentrionale), Bruxel- les, Vienna, Quebec.						52° Per: Londra, Dublino, Amster- dam, Varsavia.						56° Per: Edimburgo, Oslo, Mosca, Leningrado.						Tempo siderale h m s
I ♋	II ♌	III ♍	X ♏	XI ♐	XII ♑	I ♋	II ♌	III ♍	X ♏	XI ♐	XII ♑	I ♋	II ♌	III ♍	X ♏	XI ♐	XII ♑	I ♋	II ♌	III ♍	
21 42	10 0	1 7	0	8 1	20 4	24 36	11 6	2 2	0	8 9	22 9	26 59	12 8	2 6	0	10 1	27 0	0 32	14 8	3 3	0 0 0
23 9	11 5	3 4	2	10 2	22 3	25 59	13 0	3 9	2	11 1	24 6	28 20	14 2	4 3	2	12 4	28 6	1 47	16 2	4 8	0 7 20
24 35	13 0	5 1	4	12 3	24 0	27 22	14 5	5 6	4	13 2	26 3	29 39	15 7	5 9	4	14 6	29 4	3 2	17 5	6 5	0 14 41
26 2	14 5	6 9	6	14 5	25 8	28 45	15 9	7 3	6	15 4	28 1	0 58	17 1	7 6	6	16 9	2 0	4 16	18 9	8 1	0 22 2
27 27	16 0	8 6	8	16 6	27 5	0 7	17 4	9 0	8	17 5	29 8	2 18	18 6	9 3	8	19 1	3 7	5 30	20 2	9 7	0 29 23
28 53	17 5	10 3	10	18 7	29 2	1 29	18 8	10 7	10	19 6	1 5	3 36	20 0	11 0	10	21 3	5 2	6 44	21 6	11 4	0 36 45
0 18	19 1	12 1	12	20 5	0 3	2 11	20 0	12 3	12	21 8	3 2	4 55	21 4	12 6	12	23 5	6 9	7 57	23 0	13 0	0 44 8
1 43	20 6	13 8	14	22 5	2 0	3 34	21 5	14 0	14	23 9	4 9	6 13	22 9	14 3	14	25 6	8 5	9 11	24 4	14 7	0 51 32
3 8	22 1	15 5	16	24 6	3 6	4 56	23 0	15 6	16	26 0	6 5	7 32	24 3	16 0	16	27 7	10 0	10 25	25 8	16 3	0 58 57
4 33	23 6	17 3	18	26 9	5 9	6 55	24 8	17 5	18	28 0	8 1	8 50	25 7	17 7	18	29 8	11 5	11 39	27 2	17 9	1 6 23
5 58	25 2	19 1	20	28 8	7 6	8 16	26 3	19 3	20	29 8	9 6	10 8	27 2	19 4	20	1 8	13 0	12 53	28 6	19 7	1 13 51
7 24	26 7	20 8	22	0 8	9 2	9 38	27 8	21 0	22	2 0	11 2	11 27	28 7	21 1	22	3 9	14 6	14 6	29 8	21 4	1 21 21
8 49	28 3	22 6	24	2 8	10 8	11 0	29 3	22 8	24	4 0	12 8	12 46	0 2	22 9	24	5 9	16 1	15 21	1 4	23 1	1 28 52
10 15	29 8	24 4	26	4 9	12 4	12 22	0 9	24 5	26	6 0	14 4	14 5	1 6	24 6	26	8 0	17 5	16 35	2 8	24 7	1 36 25
11 41	1 4	26 2	28	6 7	14 0	13 44	2 3	26 3	28	7 9	16 0	15 25	3 0	26 4	28	9 9	19 1	17 50	4 2	26 5	1 44 0
13 7	3 0	28 0	30	8 8	15 6	15 7	3 8	28 0	30	9 9	17 5	16 44	4 5	28 1	30	11 9	20 6	19 5	5 6	28 2	1 51 38
14 33	4 6	29 8	2	10 6	17 2	16 30	5 4	29 8	2	11 8	19 2	18 4	6 0	29 8	2	13 9	22 1	20 20	7 0	29 8	1 59 18
16 0	6 2	1 7	4	12 6	18 8	17 53	7 0	1 6	4	13 8	20 7	19 24	7 6	1 6	4	15 8	23 6	21 36	8 5	1 6 2	7 0
17 28	7 8	3 5	6	14 5	20 4	19 16	8 5	3 4	6	15 7	22 3	20 44	9 1	3 4	6	17 1	25 0	22 52	9 9	3 3	2 14 44
18 55	9 5	5 3	8	16 4	22 0	20 41	10 2	5 2	8	17 6	23 8	22 5	10 6	5 2	8	19 5	26 5	24 8	11 4	5 1	2 22 31
20 24	11 1	7 2	10	18 3	23 6	22 5	11 7	7 1	10	19 5	25 4	23 27	12 2	7 0	10	21 5	28 0	25 25	12 9	6 8	2 30 21
21 52	12 7	9 0	12	20 3	25 2	23 30	13 3	8 9	12	21 4	26 9	24 50	13 7	8 8	12	23 4	29 5	26 43	14 4	8 5	2 38 14
23 22	14 4	10 9	14	22 1	26 7	24 56	14 9	10 7	14	23 3	28 5	26 12	15 3	10 6	14	25 3	1 0	28 1	16 0	10 4	2 46 9
24 51	16 1	12 8	16	24 0	28 4	26 22	16 5	12 6	16	25 1	29 8	27 35	16 9	12 5	16	27 1	2 6	29 19	17 4	12 1	2 54 7
26 22	17 7	14 7	18	25 8	29 2	27 49	18 1	14 5	18	27 0	1 6	28 58	18 5	14 2	18	29 0	4 0	0 35	19 0	13 9	3 2 8
27 53	19 5	16 6	20	27 7	1 6	29 15	19 8	16 3	20	28 8	3 1	0 22	20 1	16 1	20	0 8	5 5	1 57	20 5	15 7	3 10 12
29 24	21 2	18 4	22	29 6	3 5	0 43	21 5	18 2	22	0 7	4 7	1 46	21 8	17 9	22	2 6	7 0	3 17	22 1	17 5	3 18 19
0 56	22 9	20 4	24	1 5	4 9	2 11	23 2	20 1	24	2 7	6 4	3 11	23 4	19 8	24	4 5	8 6	4 38	23 7	19 3	3 26 29
2 29	24 6	22 3	26	3 3	6 6	3 40	24 8	22 0	26	4 4	8 0	4 37	25 0	21 7	26	6 3	10 1	5 59	25 2	21 2	3 34 42

Tempo siderale h m s	22° Per: Senegal (St.-Louis), Tananarive, Isola Borbone, Hanoi, Numea, Rio de Janeiro, Asunción, Cuba, Haiti, Messico.						35° Per: Marocco, Orano, Algeri, Tunisi, Alessandria, Atene, Città del Capo, Sydney, Melbourne, Damasco, Gerusalemme, Montevideo, Buenos Aires, La Plata, Valparaiso, San Francisco.						40° Per: Madrid, Barcellona, Lisbona, Roma, Napoli, Costantinopoli, New York, Filadelfia, Washington.						45° Per: Tolosa, siglia, Bor-Francia me-Milano, To-		
	X	XI	XII	I	II	III	X	XI	XII	I	II	III	X	XI	XII	I	II	III	X	XI	XII
	♄	♃	♂	♁	♂	♁	♄	♂	♁	♂	♂	♁	♄	♂	♁	♂	♂	♁	♄	♂	♁
3 42 57	28	29 2	29 4	28 31	25 7	26 2	28	1 5	3 0	1 30	26 1	25 2	28	2 6	4 7	2 44	26 2	24 7	28	4 2	6 9
3 51 16	♂	1 1	1 2	0 23	27 8	28 3	♂	3 4	4 8	3 13	27 9	27 2	♂	4 5	6 4	4 22	28 0	26 8	♂	5 8	8 3
3 59 37	2	3 0	3 1	2 17	29 8	0 4	2	5 3	6 6	4 56	29 8	29 3	2	6 4	8 2	6 2	29 8	28 8	2	7 7	10 0
4 8 1	4	4 9	5 0	4 11	1 8	2 5	4	7 2	8 4	6 41	1 7	1 3	4	8 3	10 0	7 41	1 7	0 8	4	9 6	11 7
4 16 27	6	6 8	7 0	6 7	3 9	4 6	6	9 1	10 3	8 25	3 7	3 4	6	10 2	11 8	9 22	3 5	2 8	6	11 5	13 4
4 24 55	8	8 8	8 9	8 3	6 0	6 7	8	11 0	12 2	10 11	5 6	5 4	8	12 1	13 6	11 3	5 4	4 7	8	13 4	15 2
4 33 26	10	10 7	10 9	10 0	8 1	8 8	10	13 0	14 0	11 57	7 5	7 4	10	14 0	15 3	12 44	7 3	6 7	10	15 3	16 9
4 41 59	12	12 7	12 8	11 58	10 2	10 9	12	14 9	15 9	13 43	9 4	9 4	12	15 9	17 1	14 6	9 1	8 7	12	17 2	18 7
4 50 34	14	14 6	14 8	13 57	12 4	12 9	14	16 8	17 7	15 30	11 4	11 4	14	17 9	19 0	16 9	11 0	10 7	14	19 1	20 4
4 59 11	16	16 6	16 8	15 56	14 5	15 0	16	18 8	19 6	17 18	13 4	13 4	16	19 8	20 8	17 52	13 0	12 7	16	21 1	22 2
5 7 49	18	18 6	18 8	17 55	16 6	17 1	18	20 7	21 5	19 6	15 3	15 4	18	21 7	22 6	19 35	14 9	14 7	18	23 0	24 0
5 16 29	20	20 6	20 8	19 55	18 7	19 1	20	22 7	23 4	20 55	17 3	17 4	20	23 7	24 5	21 19	16 8	16 7	20	24 9	25 7
5 25 10	22	22 6	22 8	21 55	20 8	21 2	22	24 6	25 3	22 43	19 3	19 5	22	25 6	26 3	23 2	18 7	18 6	22	26 8	27 5
5 33 51	24	24 6	24 8	23 56	22 8	23 2	24	26 6	27 2	24 32	21 2	21 5	24	27 6	28 2	24 47	20 6	20 6	24	28 6	29 4
5 42 34	26	26 6	26 8	25 57	24 8	25 3	26	28 6	29 1	26 21	23 1	23 5	26	29 5	0 1	26 31	22 4	22 6	26	0 6	1 2
5 51 17	28	28 6	28 9	27 58	26 9	27 3	28	0 6	1 0	28 11	25 1	25 4	28	1 5	1 9	28 15	24 2	24 6	28	2 5	2 9
6 0 0	♁	0 6	1 0	0 0	29 0	29 4	♁	2 5	3 0	0 0	27 0	27 9	♁	3 5	3 8	0 0	26 2	26 5	♁	4 5	4 7
6 8 43	2	2 7	3 1	2 2	1 1	1 4	2	4 6	4 9	1 49	29 0	29 4	2	5 4	5 8	1 45	28 1	28 5	2	6 4	6 6
6 17 26	4	4 7	5 2	4 3	3 2	3 4	4	6 5	6 9	3 39	0 9	1 4	4	7 4	7 6	3 29	29 9	0 5	4	8 4	8 5
6 26 9	6	6 8	7 2	6 4	5 2	5 4	6	8 5	8 8	5 28	2 8	3 4	6	9 4	9 4	5 13	1 8	2 4	6	10 4	10 2
6 34 50	8	8 8	9 2	8 5	7 2	7 4	8	10 5	10 7	7 17	4 9	5 4	8	11 4	11 3	6 5	3 7	4 4	8	12 2	12 0
6 43 31	10	10 9	11 3	10 5	9 2	9 4	10	12 6	12 7	9 5	6 6	7 3	10	13 3	13 2	8 41	5 5	6 3	10	14 2	13 8
6 52 11	12	12 9	13 4	12 5	11 2	11 4	12	14 6	14 7	10 54	8 5	9 3	12	15 3	15 1	10 25	7 4	8 3	12	15 1	15 6
7 0 49	14	15 0	15 5	14 4	13 2	13 4	14	16 6	16 6	12 42	10 4	11 2	14	17 3	17 0	12 8	9 2	10 2	14	18 1	17 4
7 9 26	16	17 1	17 6	16 3	15 2	15 4	16	18 6	18 6	14 30	12 3	13 2	16	19 3	19 0	13 51	11 0	12 1	16	20 1	19 4
7 18 1	18	19 1	19 8	18 2	17 2	17 3	18	20 6	20 6	16 17	14 1	15 1	18	21 3	20 9	15 34	12 9	14 1	18	22 1	21 2
7 26 34	20	21 2	21 9	20 0	19 1	19 3	20	22 6	22 5	18 3	16 0	17 0	20	23 3	22 7	17 16	14 7	16 0	20	24 0	22 9
7 35 5	22	23 3	24 0	21 57	21 1	21 2	22	24 6	24 4	19 49	17 8	19 0	22	25 3	24 6	18 57	16 4	17 9	22	26 0	24 8
7 43 33	24	25 4	26 1	23 53	23 0	23 2	24	26 6	26 4	21 35	19 7	20 9	24	27 2	26 5	20 38	18 2	19 8	24	27 9	26 6

TAVOLA DELLE CASE

45° Lione, Mardieux (la ridionale), rino, Odessa.			49° Per: Parigi, Strasburgo, (la Francia settentrionale), Bruxelles, Vienna, Québec.						52° Per: Londra, Dublino, Amsterdam, Varsavia.						56° Per: Edimburgo, Oslo, Mosca, Leningrado.						Tempo siderale h m s
I m	II m	III a	X o	XI o	XII o	I m	II m	III a	X o	XI o	XII o	I m	II m	III a	X o	XI o	XII o	I m	II m	III a	
4 19	26 4	24 2	28	5 2	8 1	5 10	26 5	23 9	28	6 3	9 6	6 3	26 6	23 6	28	8 2	11 6	7 20	26 8	23 0	3 42 57
5 36	28 1	26 3	□	7 1	9 9	6 39	28 2	25 9	□	8 1	11 1	7 30	28 3	25 5	□	10 0	13 1	8 42	28 4	24 9	3 51 16
7 11	29 9	28 2	2	9 0	11 5	8 10	29 9	27 8	2	10 0	12 7	8 57	29 9	27 3	2	11 9	14 7	10 5	28 4	26 7	3 59 37
8 46	1 6	0 1	4	10 8	13 2	9 41	1 6	29 9	4	11 9	14 4	10 25	1 6	29 2	4	13 7	16 3	11 28	1 5	28 5	4 8 1
10 21	3 4	2 1	6	12 7	14 8	11 12	3 3	1 5	6	13 8	16 0	11 53	3 2	1 1	6	15 5	17 9	12 51	3 1	0 3	4 16 27
11 58	5 2	4 0	8	14 6	16 5	12 44	5 0	3 4	8	15 6	17 7	13 22	4 9	2 8	8	17 3	19 0	14 15	4 6	1 9	4 24 55
13 34	7 1	6 0	10	16 5	18 2	14 17	6 9	5 4	10	17 5	19 4	14 51	6 7	4 9	10	19 1	21 0	15 40	6 4	4 1	4 33 26
15 11	8 8	7 9	12	18 3	19 9	15 50	8 6	7 3	12	19 3	21 0	16 21	8 3	6 7	12	21 0	22 6	17 4	8 0	5 9	4 41 59
16 49	10 6	9 9	14	20 2	21 6	17 24	10 2	9 2	14	21 1	22 6	17 51	10 0	8 6	14	22 8	24 2	18 30	9 6	7 8	4 50 34
18 27	12 6	11 9	16	22 1	23 3	18 57	12 1	11 2	16	23 0	24 3	19 21	11 8	10 5	16	24 6	25 8	19 55	11 2	9 6	4 59 11
20 5	14 4	13 9	18	24 0	25 1	20 31	13 8	13 1	18	24 9	26 0	20 52	13 4	12 5	18	26 4	27 5	21 21	12 9	11 4	5 7 49
21 44	16 2	15 8	20	25 9	26 8	22 5	15 7	15 0	20	26 8	27 7	22 23	15 2	14 4	20	28 3	29 1	22 47	14 5	13 3	5 16 29
23 23	18 0	17 8	22	27 7	28 5	23 40	17 3	16 9	22	28 6	29 4	23 54	16 9	16 3	22	0 1	0 3	24 13	16 2	15 2	5 25 10
25 2	19 8	19 6	24	29 6	0 3	25 15	19 2	18 9	24	0 5	1 1	25 25	18 6	18 2	24	1 9	2 3	25 40	17 8	17 0	5 33 51
26 41	21 5	21 6	26	1 5	2 1	26 50	20 9	20 8	26	2 4	2 8	26 56	20 3	20 1	26	3 8	3 9	27 6	19 5	18 9	5 42 34
28 20	23 4	23 6	28	3 4	3 8	28 25	22 7	22 8	28	4 3	4 5	28 28	22 1	21 9	28	5 6	5 6	28 33	21 1	20 7	5 51 17
0 0	25 3	25 5	□	5 3	5 6	0 0	24 4	24 7	□	6 2	6 2	0 0	23 8	23 8	□	7 4	7 2	0 0	22 8	22 6	6 0 0
1 40	27 1	27 5	2	7 2	7 3	1 35	26 2	26 6	2	8 1	7 9	1 32	25 5	25 7	2	9 3	8 9	1 27	24 4	24 4	6 8 43
3 19	28 8	29 4	4	9 2	9 1	3 10	27 9	28 5	4	9 9	9 7	3 4	27 2	27 6	4	11 1	10 5	2 54	26 1	26 2	6 17 26
4 58	0 6	1 4	6	11 1	10 8	4 45	29 7	0 4	6	11 8	11 4	4 35	28 9	29 5	6	13 0	12 2	4 20	27 7	28 1	6 26 9
6 37	2 5	3 2	8	13 1	12 7	6 20	1 5	2 3	8	13 7	13 1	6 6	0 6	1 4	8	14 8	13 8	5 47	29 7	29 9	6 34 50
8 16	4 3	5 1	10	15 0	14 3	7 55	3 2	4 1	10	15 6	14 8	7 37	2 3	3 2	10	16 7	15 5	7 13	0 9	1 7	6 43 31
9 55	6 0	7 0	12	16 9	16 2	9 29	4 9	6 0	12	17 5	16 6	9 8	4 0	5 1	12	18 6	17 1	8 39	2 5	3 6	6 52 11
11 33	7 8	8 9	14	18 8	17 9	11 3	6 7	7 9	14	19 5	18 2	10 39	5 7	7 0	14	20 4	18 8	10 5	4 2	5 4	7 0 49
13 11	9 6	10 9	16	20 8	19 8	12 36	8 4	9 8	16	21 4	20 0	12 9	7 4	8 9	16	22 2	20 4	11 30	5 8	7 2	7 9 26
14 49	11 3	12 8	18	22 7	21 4	14 10	10 1	11 7	18	23 3	21 7	13 39	9 0	10 7	18	24 1	22 0	12 56	7 4	9 0	7 18 1
16 26	13 1	14 7	20	24 6	23 1	15 43	11 8	13 5	20	25 1	23 3	15 9	10 6	12 5	20	25 9	23 6	14 20	9 0	10 9	7 26 34
18 2	14 8	16 9	22	26 5	24 9	17 16	13 5	15 4	22	27 0	25 0	16 38	12 3	14 4	22	27 8	25 3	15 45	10 6	12 7	7 35 5
19 39	16 6	18 5	24	28 5	26 7	18 48	15 2	17 3	24	28 9	26 8	18 7	14 0	16 2	24	29 1	26 9	17 9	12 1	14 5	7 43 33

Tempo siderale h m s	22° Per: Senegal (St.-Louis), Tananarive, Isola Borbone, Hanoi, Numea, Rio de Janeiro, Asuncion, Cuba, Haiti, Messico.						35° Per: Marocco, Orano, Algeri, Tunisi, Alessandria, Atene, Città del Capo, Sydney, Melbourne, Damasco, Gerusalemme, Montevideo, Buenos Aires, La Plata, Valparaiso, San Francisco.						40° Per: Madrid, Barcellona, Lisbona, Roma, Napoli, Costantinopoli, New York, Filadelfia, Washington.						45° Per: Tolosa, siglia, Bor-Francia me-Milano, To-		
	X	XI	XII	I	II	III	X	XI	XII	I	II	III	X	XI	XII	I	II	III	X	XI	XII
	☾	♊	♋	♌	♍	♎	☾	♊	♋	♌	♍	♎	☾	♊	♋	♌	♍	♎	☾	♊	♋
7 51 59	26	27 5	28 2	25 49	25 0	25 1	26	28 7	28 3	23 19	21 6	22 8	26	29 0	28 3	22 19	20 0	21 7	26	29 9	28 4
8 0 23	28	29 6	♎	27 43	26 9	27 0	28	♎	♎	25 29	24 0	25 1	28	♎	♎	23 58	21 8	23 6	28	♎	♎
8 8 44	♎	1 7	2 2	29 37	28 8	28 9	♎	2 8	2 1	26 47	25 2	26 6	♎	3 2	2 0	25 38	23 6	25 5	♎	3 7	1 9
8 17 3	2	3 8	4 3	1 29	0 6	0 8	2	4 8	3 9	28 30	27 0	28 9	2	5 3	3 8	27 16	25 3	27 4	2	5 7	3 6
8 25 18	4	5 9	6 3	3 21	2 5	2 7	4	6 8	5 8	0 12	28 8	♎	4	7 2	5 6	28 54	27 1	29 3	4	7 7	5 4
8 33 31	6	8 0	8 2	5 12	4 4	4 6	6	8 8	7 6	1 53	0 5	2 3	6	9 2	7 4	0 31	28 8	♎	6	9 6	7 1
8 41 41	8	10 0	10 2	7 2	6 3	6 5	8	10 8	9 5	3 34	2 3	4 2	8	11 2	9 2	2 8	0 5	3 1	8	11 6	8 8
8 49 48	10	12 1	12 2	8 51	8 1	8 4	10	12 8	11 3	5 14	4 1	6 1	10	13 1	10 9	3 44	2 3	4 9	10	13 4	10 5
8 57 52	12	14 1	14 1	10 40	9 9	10 3	12	14 8	13 1	6 53	5 8	7 9	12	15 1	12 7	5 19	4 0	6 8	12	15 3	12 3
9 5 53	14	16 2	16 0	12 27	11 7	12 1	14	16 7	14 9	8 32	7 5	9 8	14	17 0	14 4	6 53	5 6	8 7	14	17 2	13 9
9 13 51	16	18 2	17 9	14 13	13 5	14 0	16	18 7	16 7	10 10	9 3	11 7	16	18 9	16 1	8 27	7 3	10 5	16	19 1	15 6
9 21 46	18	20 2	19 8	15 59	15 2	15 9	18	20 6	18 5	11 47	11 0	13 5	18	20 8	17 8	10 1	9 1	12 4	18	21 0	17 3
9 29 39	20	22 2	21 7	17 43	17 0	17 7	20	22 5	20 2	13 23	12 7	15 4	20	22 6	19 6	11 34	10 7	14 3	20	22 8	18 9
9 37 29	22	24 2	23 6	19 27	18 8	19 6	22	24 4	22 0	14 59	14 4	17 3	22	24 5	21 3	13 6	12 4	16 2	22	24 7	20 5
9 45 16	24	26 2	25 5	21 11	20 5	21 4	24	26 4	23 7	16 35	16 1	19 2	24	26 4	23 0	14 38	14 1	18 1	24	26 5	22 2
9 53 0	26	28 2	27 3	22 53	22 3	23 3	26	28 3	25 4	18 9	17 8	21 1	26	28 3	24 6	16 9	15 8	20 0	26	28 3	23 8
10 0 42	28	♎	29 1	24 35	24 0	25 2	28	♎	27 2	19 44	19 6	23 0	28	♎	26 3	17 40	17 5	21 9	28	♎	25 4
10 8 22	♎	2 1	1 0	26 16	25 8	27 1	♎	2 0	28 9	21 18	21 3	24 9	♎	2 0	28 0	19 11	19 1	23 8	♎	2 0	27 0
10 16 0	2	4 1	2 8	27 56	27 5	29 0	2	3 9	♎	22 51	23 0	26 7	2	3 8	29 6	20 41	20 8	25 7	2	3 8	28 6
10 23 35	4	6 0	4 6	29 36	29 2	0 9	4	5 8	2 4	24 24	24 7	28 7	4	5 7	1 2	22 11	22 5	27 6	4	5 6	0 2
10 31 8	6	8 0	6 3	1 15	1 0	2 7	6	7 7	3 9	25 57	26 4	0 6	6	7 5	2 9	23 40	24 2	29	6	7 4	1 7
10 38 39	8	9 9	8 1	2 55	2 7	4 6	8	9 5	5 6	27 30	28 1	2 5	8	9 4	4 5	25 9	25 8	1 5	8	9 2	3 3
10 46 9	10	11 9	9 9	4 33	4 4	6 5	10	11 4	7 2	29 2	29 8	4 5	10	11 2	6 1	26 38	27 5	3 5	10	10 9	4 8
10 53 37	12	13 8	11 6	6 11	6 2	8 4	12	13 2	8 8	0 34	1 5	6 4	12	13 0	7 7	28 7	29 2	5 4	12	12 7	6 4
11 1 3	14	15 7	13 3	7 50	7 9	10 3	14	15 1	10 5	2 6	3 2	8 4	14	14 8	9 3	29 36	0 9	7 4	14	14 5	7 9
11 8 28	16	17 6	15 0	9 27	9 6	12 3	16	16 9	12 1	3 38	5 0	10 4	16	16 6	10 8	1 5	2 6	9 4	16	16 2	9 4
11 15 52	18	19 4	16 7	11 5	11 4	14 2	18	18 7	13 7	5 10	6 7	12 4	18	18 3	12 4	2 31	4 4	11 4	18	17 9	10 9
11 23 15	20	21 3	18 4	12 42	13 1	16 1	20	20 5	15 3	6 42	8 5	14 3	20	0 1	14 0	4 3	6 1	13 4	20	19 7	

TAVOLA DELLE CASE

45° Lione, Mardaux (la ridionale), rino, Odessa.			49° Per: Parigi, Strasburgo, (la Francia settentrionale), Bruxel- les, Vienna, Québec.						52° Per: Londra, Dublino, Amster- dam, Varsavia.						56° Per: Edimburgo, Oslo, Mosca, Leningrado.						Tempo siderale h m s
I △	II m	III →	X ⊖	XI m	XII m	I △	II m	III →	X ⊖	XI m	XII m	I △	II m	III →	X ⊖	XI m	XII m	I △	II m	III →	
21 14	18 3	20 4	26	0 4	28 4	20 19	16 8	19 2	26	0 8	28 4	19 35	15 6	18 1	26	1 5	28 5	18 42	13 7	16 3	7 51 59
22 49	20 0	22 3	28	2 2	0 1	21 50	18 5	21 0	28	2 7	0 1	21 3	17 3	20 0	28	3 3	△	19 55	15 3	18 1	8 0 23
24 24	21 7	24 2	⊖	4 1	1 8	23 21	20 1	22 9	⊖	4 5	1 7	22 30	18 9	21 9	⊖	5 1	1 6	21 18	16 9	20 0	8 8 44
25 58	23 5	26 1	2	6 1	3 5	24 50	21 9	24 8	2	6 4	3 4	23 57	20 4	23 7	2	7 0	3 2	22 40	18 9	21 8	8 17 3
27 31	25 2	27 9	4	8 0	5 2	26 20	23 4	26 7	4	8 2	5 0	25 23	22 0	25 6	4	8 8	4 8	24 1	19 9	23 7	8 25 18
29 4	26 8	29 8	6	9 9	6 8	27 49	25 1	28 5	6	10 2	6 6	26 49	23 6	27 3	6	10 7	6 3	25 22	21 4	25 5	8 33 31
m 0 36	28 5	1 7	8	11 8	8 5	29 17	26 7	0 4	8	12 1	8 2	28 14	25 3	29 3	8	12 5	7 9	26 43	23 0	27 4	8 41 41
2 7	→	3 6	10	13 7	10 2	m 0 45	28 4	2 3	10	13 9	9 9	29 38	26 9	1 2	10	14 3	9 5	28 3	24 5	29 2	8 49 48
3 38	1 8	5 5	12	15 5	11 9	2 11	→	4 2	12	15 7	11 5	1 2	8 4	3 0	1	16 1	11 0	29 22	26 0	1 0	8 57 52
5 9	3 5	7 3	14	17 4	13 3	3 14	1 1	5 6	14	17 5	13 1	2 25	→	4 9	14	17 9	12 0	m 0 41	27 4	2 9	9 5 53
6 38	5 1	9 2	16	19 3	14 9	4 39	2 7	7 5	16	19 4	14 7	3 48	1 5	6 7	16	19 6	14 0	1 59	29 0	4 7	9 13 51
8 8	6 8	11 0	18	21 1	16 7	6 30	4 8	9 7	18	21 2	16 3	5 10	3 1	8 6	18	21 5	15 6	3 17	→	0 5	6 6 9 21 46
9 36	8 4	12 9	20	22 9	18 3	7 55	6 4	11 7	20	23 0	17 8	6 33	4 6	10 5	20	23 2	17 1	4 35	2 0	8 5	9 29 39
11 5	10 1	14 8	22	24 8	19 8	9 19	8 0	13 6	22	24 8	19 4	7 55	6 2	12 4	22	24 9	18 6	5 52	3 5	10 5	9 37 29
12 32	11 8	16 7	24	26 6	21 5	10 44	9 6	15 5	24	26 6	20 9	9 16	7 7	14 3	24	26 7	20 1	7 8	5 0	12 3	9 45 16
14 0	13 4	18 6	26	28 4	23 0	12 7	11 2	17 4	26	28 4	22 4	10 36	9 3	16 2	26	28 4	21 5	8 24	6 4	14 2	9 53 0
15 27	15 0	20 6	28	△ 0 2	24 6	13 30	12 8	19 4	28	△ 0 2	24 0	11 56	10 8	18 2	28	△ 0 2	23 0	9 40	7 9	16 1	10 0 42
16 53	16 6	22 5	m	2 0	26 2	14 52	14 4	21 2	m	1 9	25 5	13 16	12 5	20 1	m	1 8	24 4	10 55	9 4	18 1	10 8 22
18 19	18 3	24 5	2	3 7	27 7	16 16	16 0	23 3	2	3 6	27 0	14 35	14 0	22 1	2	3 5	25 8	12 10	10 9	20 1	10 16 0
19 45	19 9	26 3	4	5 5	29 1	17 38	17 6	25 1	4	5 4	28 4	15 55	15 6	24 0	4	5 3	27 2	13 25	12 5	2 0	10 23 35
21 11	21 5	28 4	6	7 2	0 7	19 0	19 2	27 2	6	7 1	29 8	17 14	17 2	26 0	6	6 9	28 6	14 39	13 9	24 1	10 31 8
22 36	23 2	0 4	8	9 0	2 2	20 22	20 8	29 2	8	8 9	m 1 3	18 33	18 8	28 0	8	8 6	m 15 54	15 4	26 1	10 38 39	
24 2	24 9	2 3	10	10 7	3 7	21 44	22 4	1 2	10	10 6	2 8	19 52	20 4	≡	10	10 3	1 4	17 7	17 0	28 2	10 46 9
25 27	26 5	4 3	12	12 5	5 2	23 5	24 1	3 1	12	12 3	4 3	21 10	21 9	2 0	12	12 1	2 8	18 21	18 5	0 2	10 53 37
26 52	28 2	6 2	14	14 2	6 7	24 27	25 7	5 1	14	14 0	5 7	22 28	23 5	4 0	14	13 7	4 2	19 35	20 0	2 3	11 1 3
28 17	29 9	8 3	16	15 9	8 2	25 48	27 4	7 2	16	15 7	7 1	23 47	25 1	6 1	16	15 3	5 6	20 49	21 5	4 4	11 8 28
29 42	1 6	10 3	18	17 6	9 7	27 10	29 1	9 2	18	17 4	8 6	25 5	26 8	8 2	18	17 0	7 0	22 3	23 1	6 5	11 15 52
→ 1 7	3 3	12 3	20	19 3	11 2	28 31	0 8	11 3	20	19 0	10 0	26 24	28 5	10 4	20	18 6	8 4	23 16	24 8	8 7	11 23 15

Tempo siderale h m s	22° Per: Senegal (St.-Louis), Tananarive, Isola Borbone, Hanoi, Numea, Rio de Janeiro, Asunción, Cuba, Haiti, Messico.						35° Per: Marocco, Orano, Algeri, Tunisi, Alessandria, Atene, Città del Capo, Sydney, Melbourne, Damasco, Gerusalemme, Montevideo, Buenos Aires, La Plata, Valparaiso, San Francisco.						40° Per: Madrid, Barcellona, Lisbona, Roma, Napoli, Costantinopoli, New York, Filadelfia, Washington.						45° Per: Tolosa, Borghignone, Milano, To-		
	X m	XI n	XII o	I p	II q	III r	X m	XI n	XII o	I p	II q	III r	X m	XI n	XII o	I p	II q	III r	X m	XI n	XII o
11 30 37	22	23 2	20 1	14 20	14 9	18 1	22	22 3	16 9	8 14	10 2	16 3	22	21 9	15 5	5 32	7 9	15 4	22	21 4	14 0
11 37 58	24	25 0	21 8	15 58	16 7	20 0	24	24 0	18 5	9 46	12 0	18 3	24	23 6	17 1	7 2	9 6	17 5	24	23 1	15 5
11 45 19	26	26 9	23 5	17 36	18 5	22 0	26	25 8	20 1	11 19	13 8	20 4	26	25 4	18 7	8 31	11 4	19 5	26	24 9	17 0
11 52 40	28	28 7	25 2	19 14	20 3	24 0	28	27 6	21 7	12 52	15 6	22 4	28	27 1	20 1	10 1	13 2	21 6	28	26 6	18 5
12 0 0	n	0 6	26 8	20 52	22 1	26 0	n	29 4	23 3	14 26	17 5	24 6	n	28 9	21 7	11 32	15 1	23 7	n	28 3	19 2
12 7 20	2	2 4	28 5	22 31	23 9	28 0	2	1 1	24 9	15 59	19 3	26 5	2	0 6	23 3	13 3	17 0	25 9	2	m	21 5
12 14 41	4	4 2	0 2	24 10	25 7	x	4	2 9	26 5	17 34	21 2	28 6	4	2 3	24 8	14 35	18 8	28 0	4	1 6	22 9
12 22 2	6	6 0	1 8	25 49	27 6	2 1	6	4 6	28 0	19 9	23 0	0 8	6	4 0	26 4	16 7	20 7	0 2	6	3 3	24 5
12 29 23	8	7 8	3 5	27 29	29 4	4 1	8	6 4	29 6	20 45	24 9	2 9	8	5 7	27 9	17 41	22 6	2 3	8	5 0	26 0
12 36 45	10	9 6	5 1	29 10	1 3	6 2	10	8 1	1 2	22 22	26 9	5 0	10	7 5	29 5	19 15	24 6	6 5	10	6 7	27 5
12 44 8	12	11 4	6 8	0 52	3 2	8 2	12	9 9	2 8	24 0	28 8	7 2	12	9 2	1 0	20 50	26 6	6 7	12	8 4	29 0
12 51 32	14	13 1	8 4	2 34	5 2	10 3	14	11 6	4 4	25 39	0 8	9 4	14	10 9	2 6	22 26	28 6	9 0	14	10 1	0 5
12 58 57	16	14 9	10 1	4 18	7 1	12 4	16	13 3	6 0	27 19	2 9	11 6	16	12 6	4 2	24 4	0 6	11 2	16	11 8	2 1
13 6 23	18	16 7	11 0	5 10	8 1	13 5	18	15 1	7 6	29 0	4 9	13 8	18	14 3	5 8	25 42	2 7	13 5	18	13 4	3 6
13 13 51	20	18 5	13 5	7 47	11 1	16 7	20	16 8	9 3	0 43	7 0	16 0	20	16 0	7 4	27 23	4 9	15 7	20	15 2	5 2
13 21 21	22	20 3	15 1	9 34	13 2	18 8	22	18 6	10 9	2 27	9 1	18 3	22	17 8	8 9	29 4	7 0	18 0	22	16 8	6 7
13 28 52	24	22 1	16 8	11 22	15 2	21 0	24	20 3	12 6	4 13	11 3	20 6	24	19 5	10 6	0 48	9 2	20 4	24	18 5	8 3
13 36 25	26	23 9	18 5	13 11	17 3	23 2	26	22 1	14 2	6 0	13 5	22 8	26	21 4	12 2	2 33	11 5	22 7	26	20 2	9 8
13 44 0	28	25 6	20 3	15 2	19 4	25 4	28	23 8	15 9	7 49	15 7	25 2	28	22 9	13 8	4 20	13 8	25 0	28	21 9	11 4
13 51 38	m	27 4	22 0	16 54	21 6	27 6	m	25 5	17 5	9 41	18 0	27 5	m	24 7	15 5	6 10	16 1	27 4	m	23 7	13 1
13 59 18	2	29 2	23 7	18 48	23 8	29 8	2	27 3	19 2	11 34	20 3	29 8	2	26 4	17 1	8 1	18 5	29 8	2	25 3	14 7
14 7 0	4	1 0	25 4	20 44	25 9	2 0	4	29 0	20 9	13 30	22 7	2 1	4	28 1	18 8	9 55	21 0	2 2	4	27 1	16 3
14 14 44	6	2 8	27 2	22 42	28 2	4 3	6	0 8	22 7	15 28	25 0	4 5	6	29 9	20 5	11 52	23 4	4 6	6	28 8	18 0
14 22 31	8	4 6	29 0	24 41	0 5	6 5	8	2 9	24 4	17 28	27 5	6 8	8	1 6	22 3	13 51	26 0	7 0	8	0 5	19 7
14 30 21	10	6 4	0 8	26 43	2 8	8 8	10	4 4	26 2	19 31	1	9 2	10	3 4	24 0	15 53	28 6	9 4	10	2 2	21 4
14 38 14	12	8 2	2 6	28 46	5 1	11 0	12	6 1	28 0	21 37	2 5	11 6	12	5 1	25 8	17 59	1 2	11 8	12	4 0	23 1
14 46 9	14	10 1	4 4	0 52	7 4	13 3	14	7 9	29 8	23 46	5 1	14 0	14	6 9	27 6	20 8	3 9	14 3	14	5 8	24 9
14 54 7	16	11 9	6 3	3 1	9 8	15 6	16	9 7	1 6	25 58	7 7	16 3	16	8 7	29 4	22 20	6 8	16 7	16	7 5	26 7
15 2 8	18	13 7	8 1	5 11	12 3	17 9	18	11 5	3 5	28 14	10 4	18 7	18	10 5	1 2	24 36	9 4	19 1	18	9 3	28 5
15 10 12	20	15 5	10 0	6 17	13 5	19 0	20	13 4	5 4	0 33	13 1	21 0	20	12 3	3 1	26 58	12 2	21 6	20	11 1	0 3

TAVOLA DELLE CASE

45° Lione, Mar- deaux (la ridionale), rino, Odessa.			49° Per: Parigi, Strasburgo, (la Francia settentrionale), Bruxel- les, Vienna, Québec.						52° Per: Londra, Dublino, Amster- dam, Varsavia.						56° Per: Edimburgo, Oslo, Mosca, Leningrado.						Tempo siderale h m s	
I	II	III	X	XI	XII	I	II	III	X	XI	XII	I	II	III	X	XI	XII	I	II	III		
→	↘	≡	↗	△	∩	∩	↘	≡	↗	△	∩	∩	↘	≡	↗	△	∩	∩	↘	≡		
2 33	5 1	14 4	22	21 0	12 6	29 53	2 5	13 4	22	20 7	11 4	27 42	0 2	12 5	22	20 3	9 8	24 30	26 3	10 9	11 30 37	
3 58	8 8	16 4	24	22 7	14 1	1 15	4 2	15 5	24	22 4	12 9	29 2	1 9	14 6	24	21 9	11 1	25 44	28 0	13 1	11 37 58	
5 25	8 6	18 6	26	24 4	15 5	2 38	6 0	17 7	26	24 1	14 3	0 21	3 7	16 8	26	23 5	12 5	26 58	29 6	15 3	11 45 19	
6 51	10 4	20 7	28	26 1	17 0	4 1	7 7	19 8	28	25 7	15 8	1 40	5 4	18 9	28	25 2	13 8	28 13	1 4	17 6	11 52 40	
7 34	11 4	21 8	△	27 8	18 4	5 24	9 6	21 9	△	27 4	17 2	3 1	7 1	21 1	△	26 7	15 2	29 28	3 0	19 9	12 0 0	
9 45	14 1	24 9	2	29 5	19 9	6 48	11 4	24 2	2	28 9	18 6	4 21	8 9	23 4	2	28 3	16 6	0 42	4 9	22 2	12 7 20	
11 13	16 0	27 2	4	1 1	21 3	8 12	13 2	26 4	4	0 7	20 0	5 41	10 8	25 6	4	29 9	17 9	1 58	6 6	24 5	12 14 41	
12 42	17 8	29 4	6	2 8	22 9	9 37	15 1	28 6	6	2 2	21 4	7 3	12 7	28 0	6	1 5	19 3	3 14	8 4	26 8	12 22 2	
14 12	19 8	1 6	8	4 5	24 3	11 3	17 0	0 9	8	3 9	22 8	8 26	14 6	0 2	8	3 1	20 6	4 31	10 3	29 3	12 29 23	
15 42	21 8	3 9	10	6 1	25 8	12 30	19 1	3 2	10	5 6	24 3	9 49	16 6	2 6	10	4 7	22 0	5 48	12 2	1 7	12 36 45	
17 14	23 8	6 1	12	7 8	27 2	13 57	21 0	5 5	12	7 2	25 7	11 13	18 6	4 9	12	6 3	23 4	7 6	14 1	4 0	12 44 8	
18 46	25 8	8 4	14	9 4	28 7	15 25	23 1	7 9	14	8 8	27 2	12 38	20 6	7 3	14	7 9	24 8	8 25	16 3	6 3	12 51 32	
20 20	27 8	10 7	16	11 1	0 2	16 55	25 1	10 2	16	10 5	28 6	14 4	22 7	9 8	16	9 5	26 2	9 45	18 3	9 0	12 58 57	
21 56	29 9	13 0	18	12 7	1 7	18 27	27 4	12 6	18	12 9	→	15 32	24 9	12 2	18	11 1	27 5	11 6	20 4	11 6	13 6 22	
23 32	2 2	15 4	20	14 4	3 2	20 0	29 6	15 0	20	13 7	1 5	17 0	27 1	14 7	20	12 7	29 0	12 28	22 7	14 1	13 13 51	
25 10	4 4	17 7	22	16 1	4 7	21 34	1 8	17 4	22	15 4	3 0	18 30	29 3	17 1	22	14 3	0 4	13 52	25 0	16 7	13 21 21	
26 50	6 5	20 1	24	17 7	6 3	23 10	4 0	19 9	24	17 0	4 5	20 2	1 6	19 6	24	15 9	1 8	15 17	27 4	19 2	13 28 52	
28 32	8 9	22 5	26	19 4	7 8	24 48	6 4	22 3	26	18 7	6 0	21 36	4 1	22 1	26	17 5	3 3	16 43	29 9	21 8	13 36 25	
0 16	11 4	24 9	28	21 2	9 3	26 27	8 9	24 7	28	20 3	7 5	23 12	6 6	24 6	28	19 1	4 7	18 12	2 4	24 4	13 44 0	
2 2	13 7	27 3	∩	22 8	10 9	28 9	11 4	27 3	∩	21 9	9 0	24 49	9 2	27 0	∩	20 8	6 1	19 42	5 0	27 1	13 51 38	
3 50	16 2	29 8	2	24 5	12 5	29 53	13 9	29 8	2	23 6	10 6	26 29	11 7	29 8	2	22 3	7 6	21 14	7 8	29 8	13 59 18	
5 42	18 8	2 2	4	26 1	14 1	1 41	16 6	2 3	4	25 3	12 2	28 12	14 4	2 3	4	24 0	9 1	22 48	10 6	2 4	14 7 0	
7 35	21 4	4 5	6	27 9	15 7	3 30	19 2	4 8	6	26 9	13 7	29 57	17 2	4 9	6	25 6	10 7	24 25	13 4	5 1	14 14 44	
9 32	24 0	7 2	8	29 6	17 3	5 23	22 0	7 4	8	28 6	15 3	1 46	20 1	7 5	8	27 7	12 2	26 5	16 5	7 8	14 22 31	
11 31	26 7	9 7	10	→	1 3	19 0	7 19	24 8	9 9	10	→	0 3	17 0	3 37	10	28 9	13 8	27 48	19 5	10 5	14 30 21	
13 35	29 6	12 1	12	3 0	20 7	9 19	27 8	12 5	12	2 1	13 7	5 32	26 0	12 7	12	→	0 6	15 3	29 34	22 6	13 3	14 38 14
15 42	2 4	14 6	14	4 7	22 5	11 27	→	0 7	15 0	14	3 8	20 4	7 32	29 0	15 4	14	2 3	17 0	1 24	25 9	15 9	14 46 9
17 53	5 2	17 1	16	6 5	24 2	13 30	3 7	17 6	16	5 5	22 0	9 35	2 2	18 0	16	4 0	18 6	3 18	29 3	18 6	14 54 7	
20 8	8 1	19 6	18	8 2	26 0	15 42	6 7	20 2	18	7 3	23 8	11 43	5 4	20 7	18	5 6	20 2	5 16	2 8	21 3	15 2 8	
22 27	11 1	22 2	20	10 0	27 8	17 59	9 9	22 7	20	9 0	25 6	13 56	8 7	23 3	20	7 4	21 9	7 20	6 4	24 0	15 10 12	

Tempo siderale h m s	22° Per: Senegal (St.-Louis), Tananarive, Isola Borbone, Hanoi, Numea, Rio de Janeiro, Asunción, Cuba, Haiti, Messico.						35° Per: Marocco, Orano, Algeri, Tunisi, Alessandria, Atene, Città del Capo, Sydney, Melbourne, Damasco, Gerusalemme, Montevideo, Buenos Aires, La Plata, Valparaiso, San Francisco.						40° Per: Madrid, Barcellona, Lisbona, Roma, Napoli, Costantinopoli, New York, Filadelfia, Washington.						45° Per: Tolosa, siglia, Borfrancia me-Milano, To-		
	X	XI	XII	I	II	III	X	XI	XII	I	II	III	X	XI	XII	I	II	III	X	XI	XII
	♈	♉	♊	♋	♌	♍	♈	♉	♊	♋	♌	♍	♈	♉	♊	♋	♌	♍	♈	♉	♊
15 18 19	22	17 4	12 0	9 40	17 2	22 5	22	15 2	7 2	2 55	15 8	23 5	22	14 1	5 0	29 20	15 1	24 0	22	12 9	2 2
15 26 29	24	19 3	13 9	11 59	19 7	24 7	24	17 8	9 2	5 21	18 6	25 9	24	16 0	6 9	1 49	18 0	26 5	24	14 7	4 1
15 34 42	26	21 1	15 9	14 19	22 2	27 0	26	18 9	11 2	7 52	21 4	28 3	26	17 8	8 9	4 22	20 9	28 9	26	16 5	6 1
15 42 57	28	23 0	17 9	16 42	24 8	29 3	28	20 8	13 2	10 26	24 2	0 6	28	19 7	10 9	7 0	23 9	1 3	28	18 4	8 1
15 51 15	→	24 9	19 9	19 8	27 3	1 6	→	22 6	15 2	13 4	27 0	3 0	→	21 5	12 9	9 43	26 8	3 7	→	20 3	10 1
15 59 37	2	26 8	22 0	21 36	29 9	3 9	2	24 5	17 3	35 46	29 9	5 4	2	23 4	15 0	12 31	29 9	6 1	2	22 1	12 1
16 8 0	4	28 8	24 0	24 7	2 5	6 2	4	26 4	19 4	18 32	2 7	7 7	4	25 3	17 1	15 24	2 9	8 5	4	24 0	14 2
16 16 27	6	0 7	26 2	26 41	5 0	8 5	6	28 4	21 6	21 3	5 6	10 1	6	27 3	19 2	18 22	5 9	10 9	6	25 9	16 4
16 24 55	8	2 6	28 3	29 18	7 6	10 7	8	0 3	23 8	24 18	8 5	12 5	8	29 2	21 4	21 29	8 9	13 3	8	27 8	18 6
16 33 26	10	4 6	0 5	1 57	10 3	13 0	10	2 3	26 0	27 17	11 4	14 8	10	1 1	23 7	24 35	12 0	15 6	10	29 8	20 8
16 41 59	12	6 6	2 7	4 38	12 9	15 2	12	4 8	28 3	0 20	14 3	17 1	12	3 1	26 0	27 50	15 0	18 0	12	1 7	23 1
16 50 34	14	8 6	4 9	7 21	15 5	17 5	14	6 2	0 6	3 97	17 2	19 4	14	5 1	28 3	1 9	18 0	20 3	14	3 7	25 5
16 59 11	16	10 6	7 2	10 6	18 1	19 7	16	8 2	2 9	6 37	20 0	21 7	16	7 1	0 7	4 34	21 0	22 6	16	5 7	27 9
17 7 49	18	12 6	9 5	12 53	20 7	21 9	18	10 3	5 3	9 51	22 9	23 9	18	9 2	3 1	8 3	24 0	24 9	18	7 8	0 3
17 16 29	20	14 6	11 8	15 42	23 3	24 1	20	12 3	7 7	13 7	25 7	26 2	20	11 2	5 6	11 35	27 0	27 2	20	9 8	2 9
17 25 10	22	16 7	14 2	18 32	25 9	26 3	22	14 4	10 2	16 27	28 5	28 4	22	13 2	8 1	15 11	29 5	22	11 9	5 4	
17 33 51	24	18 8	16 6	21 3	28 5	28 5	24	16 5	12 7	19 48	1 3	0 7	24	15 3	10 7	18 51	2 8	1 7	24	14 0	8 0
17 42 34	26	20 8	19 0	24 15	1 0	0 7	26	18 6	15 3	23 11	4 0	2 8	26	17 4	13 7	22 33	5 7	3 9	26	16 1	10 8
17 51 17	28	22 9	21 5	27 7	3 6	2 8	28	20 7	17 9	26 35	6 7	5 0	28	19 6	16 0	26 16	8 5	6 1	28	18 2	13 5
18 0 0	♌	25 0	23 9	Υ	6 1	5 0	♌	22 8	20 6	Υ	9 4	7 2	♌	21 7	18 7	Υ	11 3	8 3	♌	20 4	16 3
18 8 43	2	27 2	26 4	2 53	8 5	7 1	2	25 0	23 3	3 25	12 1	9 3	2	23 9	21 5	3 44	14 0	10 4	2	22 6	19 2
18 17 26	4	29 3	29 0	5 45	11 0	9 2	4	27 2	26 0	6 49	14 7	11 4	4	26 1	24 3	7 27	16 7	12 6	4	24 8	22 1
18 26 9	6	1 5	1 5	8 37	13 4	11 2	6	29 3	28 7	10 12	17 3	13 5	6	28 3	27 2	11 9	19 3	14 7	6	27 0	25 1
18 34 50	8	3 7	4 1	11 28	15 8	13 3	8	1 6	1 5	13 33	19 8	15 6	8	0 7	14 49	21 9	16 7	8	29 3	28 1	
18 43 31	10	5 9	6 7	14 18	18 2	15 4	10	3 8	4 3	16 53	22 3	17 7	10	2 8	3 0	18 25	21 4	18 8	10	1 6	1 3
18 52 11	12	8 1	9 3	17 7	20 5	17 4	12	6 1	7 1	20 9	24 7	19 7	12	5 1	6 0	21 57	26 9	20 9	12	3 9	4 5
19 0 49	14	10 3	11 9	19 54	22 8	19 4	14	8 3	10 0	23 23	27 1	21 8	14	7 4	9 0	25 26	29 3	22 9	14	6 2	7 6
19 9 26	16	12 5	14 5	22 39	25 1	21 4	16	10 6	12 8	26 33	29 4	23 8	16	9 7	12 0	28 51	0 7	24 9	16	8 5	10 8
19 18 1	18	14 8	17 1	25 22	27 3	23 4	18	12 9	15 7	29 40	1 7	25 8	18	12 0	15 0	2 10	4 0	26 9	18	10 9	14 0
19 26 34	20	17 0	19 7	28 3	29 5	25 4	20	15 2	18 6	2 43	4 0	27 7	20	14 4	18 0	5 25	6 3	28 9	20	13 3	17 3

TAVOLA DELLE CASE

45° Lione, Mardéaux (la ridionale), rino, Odessa.			49° Per: Parigi, Strasburgo, (la Francia settentrionale), Bruxelles, Vienna, Québec.						52° Per: Londra, Dublino, Amsterdam, Varsavia.						56° Per: Edimburgo, Oslo, Mosca, Leningrado.						Tempo siderale h m s
I	II	III	X	XI	XII	I	II	III	X	XI	XII	I	II	III	X	XI	XII	I	II	III	
♄	♅	♆	♁	♂	♁	♄	♅	♆	♁	♂	♁	♄	♅	♆	♁	♂	♁	♄	♅	♆	
24 52	14 0	24 7	22 11 7	29 6	20 21	13 1	25 2	22 22	10 7	27 4	16 15	12 1	25 8	22 9 1	23 6	9 29	10 1	26 7	15 18	19	
27 21	17 1	27 2	24 13 5	♂	22 50	16 3	27 7	24 24	12 5	29 2	18 40	15 5	28 4	24 10 8	25 3	11 45	13 9	29 4	15 26	29	
29 56	20 2	29 6	26 15 3	3 4	25 24	19 6	0 3	26 14 3	1 1	21 11	19 1	0 1	26 12 6	27 2	14 7	17 9	2 1	15 34	42		
2 37	23 4	2 1	28 17 2	5 4	28 5	23 0	2 9	28 16 1	3 1	23 50	22 7	3 6	28 14 4	29 0	16 38	21 9	4 7	15 42	57		
5 23	26 6	4 6	19 0	7 4	0 53	26 4	5 4	17 9	5 0	26 37	26 2	6 1	16 2	1 0	19 17	25 8	7 4	13 51	16		
8 17	29 8	7 0	2 20 9	9 4	3 49	29 8	7 8	2 19 8	7 0	29 33	29 8	8 7	2 18 0	3 0	22 6	29 8	9 9	15 59	37		
11 17	3 1	9 4	4 22 4	10 7	5 34	3 3	10 6	4 21 7	9 1	2 38	3 5	11 2	4 19 8	5 0	25 6	3 8	12 5	16 8	0		
14 23	6 3	11 9	6 24 3	12 9	8 48	6 8	13 1	6 23 5	11 2	5 53	7 1	13 7	6 21 7	7 0	28 19	7 9	15 2	16 16	27		
17 36	9 6	14 3	8 26 6	15 8	13 27	10 1	15 2	8 25 4	13 4	9 18	10 7	16 2	8 23 6	9 1	1 45	11 8	17 7	10 24	55		
20 57	12 7	16 7	10 28 5	18 1	16 58	13 5	17 7	10 27 4	15 6	12 57	14 4	18 6	10 25 5	11 3	5 27	15 8	20 2	16 33	26		
24 25	16 0	19 1	12 0 5	20 4	20 38	17 0	20 2	12 29 3	17 9	16 47	18 0	21 1	12 27 4	13 6	9 27	19 8	22 7	16 41	59		
28 0	19 2	21 5	14 2 4	22 7	24 28	20 3	22 6	14 1 3	20 2	20 50	21 5	23 6	14 29 3	15 9	13 45	23 7	25 2	16 50	34		
1 42	22 4	23 8	16 4 4	25 2	28 28	23 7	25 0	16 3 3	22 6	25 5	25 0	26 0	16 1 3	18 2	18 22	27 6	27 8	16 59	11		
5 31	25 5	26 1	18 6 5	27 6	2 37	27 0	27 3	18 5 3	25 1	29 34	28 5	28 3	18 3 3	20 8	23 22	1 3	0 2	17 7	49		
9 26	28 7	28 4	20 8 5	0 1	6 55	0 3	29 6	20 7 4	27 7	4 15	0 9	0 8	20 5 3	23 3	28 44	5 0	2 5	17 16	29		
13 26	1 9	0 7	22 10 6	2 7	11 22	3 6	2 0	22 9 4	0 3	9 9	5 3	3 1	22 7 4	26 0	4 27	8 5	4 9	17 25	10		
17 30	4 9	3 0	24 12 7	5 4	15 55	6 7	4 3	24 11 5	3 0	14 12	8 6	5 4	24 9 5	28 8	10 30	12 1	7 2	17 33	51		
21 38	7 9	5 2	26 14 8	8 2	20 33	9 9	6 4	26 13 6	5 9	19 23	11 9	7 6	26 11 6	1 7	16 49	15 5	9 6	17 42	34		
25 48	10 8	7 4	28 16 9	11 1	25 16	13 0	8 6	28 15 8	8 8	24 40	15 1	9 8	28 13 7	4 7	23 21	18 9	11 8	17 51	17		
♄	13 7	9 6	♂	19 1	14 0	♄	16 0	10 9	♂	17 9	11 9	♄	15 9	7 9	♄	22 1	14 1	18 0	0		
14 12	16 5	11 8	2 21 4	17 0	4 44	18 9	13 1	2 20 2	14 9	5 20	21 2	14 2	2 18 2	11 1	6 39	25 3	16 3	18 8	43		
8 22	19 2	13 9	4 23 6	20 1	9 27	21 8	15 2	4 22 4	18 1	10 37	24 1	16 4	4 20 4	14 5	13 11	28 3	18 4	18 17	26		
12 30	22 0	16 0	6 25 7	23 3	14 5	24 6	17 3	6 24 6	21 4	15 48	27 0	18 5	6 22 8	17 9	19 30	1 2	20 5	18 26	9		
16 34	24 6	18 1	8 28 0	27 7	17 1	25 2	18 4	8 25 9	24 7	20 51	29 7	20 6	8 25 1	21 5	25 33	4 0	22 6	18 34	50		
20 34	27 1	20 2	10 1 3	0 9	21 7	27 8	20 2	10 29 2	28 1	25 45	2 3	22 6	10 27 5	25 0	1 16	6 7	24 7	18 43	31		
24 29	29 7	22 2	12 2 7	3 0	27 23	2 4	23 5	12 1 7	1 5	0 26	4 9	24 7	12 29 8	28 7	6 38	9 2	26 7	18 52	11		
28 18	2 1	24 3	14 5 0	6 3	1 32	4 8	25 6	14 4 0	5 0	4 55	7 4	26 7	14 2 2	2 4	11 38	11 8	28 7	19 0	49		
2 0	4 5	26 3	16 7 4	9 7	5 32	7 3	27 6	16 6 4	8 5	9 10	9 8	28 7	16 4 8	6 3	16 15	14 1	0 7	19 9	26		
5 35	6 9	28 3	18 9 8	13 0	9 22	9 6	29 5	18 8 9	12 0	13 13	12 1	0 7	18 7 7	10 2	20 33	16 4	2 6	19 18	1		
9 3	9 2	0 2	20 12 3	16 5	13 2	11 9	1 5	20 11 4	15 6	17 3	14 4	2 6	20 9 8	14 2	24 33	18 7	4 5	19 26	34		

Tempo siderale h m s	22° Per: Senegal (St.-Louis), Tananarive, Isola Borbone, Hanoi, Numea, Rio de Janeiro, Asuncion, Cuba, Haiti, Messico.						35° Per: Marocco, Orano, Algeri, Tunisi, Alessandria, Atene, Città del Capo, Sydney, Melbourne, Damasco, Gerusalemme, Montevideo, Buenos Aires, La Plata, Valparaiso, San Francisco.						40° Per: Madrid, Barcellona, Lisbona, Roma, Napoli, Costantinopoli, New York, Filadelfia, Washington.						45° Per: Tolosa, siglia, Borfrancia me-Milano, To-		
	X	XI	XII	I	II	III	X	XI	XII	I	II	III	X	XI	XII	I	II	III	X	XI	XII
	♌	♍	♎	♏	♐	♑	♌	♍	♎	♏	♐	♑	♌	♍	♎	♏	♐	♑	♌	♍	♎
19 35 5	22	19 3	22 4	0 42	1 7	27 4	22	17 5	21 5	5 42	6 2	29 7	22	16 7	21 4	8 34	8 1	0 8	22	15 9	20 4
19 43 33	24	21 5	25 0	3 19	3 8	29 3	24	19 9	24 4	8 37	8 4	1 6	24	19 1	24 1	11 38	10 8	2 7	24	18 1	23 7
19 51 59	26	23 8	27 5	5 53	6 0	1 2	26	22 3	27 3	11 28	10 6	3 6	26	21 5	27 1	14 36	12 9	4 7	26	20 6	26 9
20 0 23	28	26 1	0 1	8 24	8 0	3 2	28	24 6	0 1	14 14	12 7	5 5	28	23 9	0 1	17 29	15 0	6 6	28	23 0	0 2
20 8 44	30	28 4	2 7	10 52	10 1	5 1	30	27 0	3 0	16 56	14 8	7 4	30	26 3	3 2	20 17	17 1	8 5	30	25 4	3 4
20 17 3	2	0 7	5 2	13 18	12 1	7 0	2	29 4	5 8	19 34	16 8	9 2	2	28 7	6 1	23 0	19 1	10 3	2	27 9	6 6
20 25 18	4	3 0	7 8	15 41	14 1	8 9	4	1 7	8 6	22 8	18 8	11 1	4	1 1	9 1	25 38	21 1	12 2	4	0 4	9 8
20 33 31	6	5 3	10 3	18 1	16 1	10 7	6	4 1	11 4	24 39	20 8	13 0	6	3 5	12 0	28 11	23 1	14 0	6	2 8	12 9
20 41 41	8	7 5	12 8	20 20	18 0	12 6	8	6 5	14 2	26 5	22 7	14 8	8	6 0	14 9	0 40	25 0	15 9	8	5 3	16 0
20 49 48	10	9 8	15 3	22 36	20 0	14 5	10	8 9	16 9	29 7	24 6	16 6	10	8 4	17 1	3 4	28 9	17 7	10	7 8	18 9
20 57 52	12	12 1	17 7	24 49	21 9	16 3	12	11 3	19 6	1 46	26 5	18 5	12	10 9	20 6	5 24	28 8	19 1	12	10 4	21 9
21 5 53	14	14 4	20 2	26 59	23 7	18 1	14	13 7	22 3	4 2	28 4	20 3	14	13 2	22 7	8 29	1 1	21 5	14	12 9	24 8
21 13 51	16	16 7	22 6	29 8	25 6	19 9	16	16 0	24 9	6 14	0 2	22 1	16	15 6	26 1	10 41	2 9	23 3	16	15 4	27 6
21 21 46	18	19 0	24 9	1 14	27 4	21 8	18	18 5	27 5	8 23	2 0	23 9	18	18 2	29 1	12 50	4 7	25 1	18	17 9	0 4
21 29 39	20	21 2	27 2	3 17	29 2	23 6	20	20 8	0	10 29	3 8	25 6	20	20 6	1 4	14 7	6 0	26 6	20	20 3	3 3
21 37 29	22	23 5	29 5	5 19	1 0	25 4	22	23 2	2 5	12 32	5 6	27 4	22	23 0	4 0	16 9	7 7	28 4	22	22 8	6 0
21 45 16	24	25 7	1 8	7 18	2 8	27 2	24	25 5	5 0	14 32	7 3	29 2	24	25 4	6 6	18 8	9 5	0 1	24	25 3	8 6
21 53 0	26	28 0	4 1	9 16	4 6	29 0	26	27 9	7 3	16 30	9 1	1 0	26	27 8	9 0	20 5	11 2	1 9	26	27 8	11 2
22 0 42	28	0 2	6 2	11 12	6 3	0 8	28	0 2	9 7	18 26	10 8	2 7	28	0 2	11 5	21 59	12 9	3 6	28	0 2	13 8
22 8 22	30	2 4	8 4	13 6	8 0	2 6	30	2 5	12 0	20 19	12 5	4 5	30	2 6	13 9	23 50	14 5	5 3	30	2 7	16 3
22 16 0	2	4 6	10 6	14 58	9 7	4 4	2	4 8	14 3	22 11	14 1	6 2	2	5 0	16 2	25 40	16 2	7 1	2	5 1	18 6
22 23 35	4	6 8	12 7	16 49	11 5	6 1	4	7 2	16 5	24 0	15 8	7 9	4	7 3	18 5	27 27	17 8	8 8	4	7 5	21 1
22 31 8	6	9 0	14 8	18 38	13 2	7 9	6	9 4	18 7	25 47	17 4	9 7	6	9 6	20 3	29 12	19 4	10 5	6	9 9	23 4
22 38 39	8	11 2	16 8	20 26	14 9	9 7	8	11 7	20 9	27 33	19 1	11 4	8	12 0	23 0	0 56	21 1	12 2	8	12 3	25 6
22 46 9	10	13 3	18 9	22 13	16 5	11 5	10	14 0	23 0	29 17	20 7	13 2	10	14 3	25 1	2 37	22 6	14 0	10	14 6	27 8
22 53 37	12	15 4	20 9	23 59	18 2	13 3	12	16 2	25 1	1 0	22 4	14 9	12	16 5	27 3	4 18	24 2	15 7	12	17 0	0 1
23 1 3	14	17 6	22 9	25 42	19 9	15 1	14	18 4	27 1	2 41	24 0	16 7	14	18 8	29 4	5 56	25 8	17 4	14	19 3	2 2
23 8 28	16	19 7	24 8	27 26	21 6	16 9	16	20 6	20 2	4 21	25 6	18 4	16	21 0	1 4	7 34	27 4	19 1	16	21 5	4 2
23 15 52	18	21 8	26 8	29 8	23 2	18 6	18	22 8	1 2	6 0	27 2	20 1	18	23 3	3 4	9 10	29 0	20 8	18	23 9	6 2
23 23 15	20	23 8	28 7	0 50	24 9	20 4	20	25 0	3 1	7 38	28 8	21 9	20	25 5	5 4	10 45	0 5	22 5	20	26 1	8 2
23 30 37	22	25 9	0 6	2 31	26 5	22 2	22	27 1	5 1	9 15	0 4	23 6	22	27 7	7 4	12 19	2 1	24 3	22	28 4	10 2
23 37 58	24	27 9	2 4	4 11	28 2	24 0	24	29 2	7 0	10 51	2 0	25 4	24	29 8	9 3	13 53	3 6	26 0	24	0 6	12 2
23 45 19	26	0	4 3	5 50	29 8	25 8	26	1 4	8 8	12 26	3 5	27 1	26	2 0	11 2	15 25	5 2	27 7	26	2 8	14
23 52 40	28	2 0	6 1	7 29	1 5	27 6	28	3 5	10 7	14 1	5 1	28 9	28	4 1	13 0	15 57	6 7	29 4	28	5 1	15 9

TAVOLA DELLE CASE

45° Lione, Mar- deaux (la ridionale), rino, Odessa.			49° Per: Parigi, Strasburgo, (la Francia settentrionale), Bruxel- les, Vienna, Québec.						52° Per: Londra, Dublino, Amster- dam, Varsavia.						56° Per: Edimburgo, Oslo, Mosca, Leningrado.						Tempo siderale h m s
I ♈	II ♉	III ♊	X ♏	XI ♐	XII ♑	I ♈	II ♉	III ♊	X ♏	XI ♐	XII ♑	I ♈	II ♉	III ♊	X ♏	XI ♐	XII ♑	I ♈	II ♉	III ♊	
12 24	11 4	2 2	22	14 7	19 9	16 33	14 2	3 4	22	13 8	19 3	20 41	16 6	4 6	22	12 3	18 2	28 15	20 9	6 4	19 25 5
15 37	13 6	4 1	24	17 2	23 3	19 55	16 3	5 4	24	16 3	22 9	24 7	18 8	6 5	24	14 8	22 1	1 41	23 0	8 3	19 43 33
18 43	15 8	6 0	26	19 7	26 7	23 7	18 5	7 2	26	18 8	26 5	27 22	20 9	8 3	26	17 5	26 2	4 54	25 9	10 2	19 51 59
21 43	17 9	7 9	28	22 2	0 2	26 11	20 6	9 1	28	21 3	0 2	0 27	23 0	10 2	28	20 1	0 2	7 54	27 0	12 0	20 0 23
24 37	19 9	9 7	30	24 6	3 6	29 7	22 6	11 0	30	23 9	3 8	3 23	25 0	12 1	30	22 6	4 2	10 43	29 0	13 8	20 8 44
27 3	21 9	11 6	2	27 1	7 0	1 55	24 6	12 8	2	26 4	7 3	6 10	26 9	13 9	2	25 3	8 1	13 22	1 0	15 6	20 17 3
0 4	23 9	13 5	4	29 7	10 1	4 36	26 6	14 7	4	29 0	10 9	8 49	28 9	15 7	4	27 9	12 1	15 53	2 8	17 4	20 25 18
2 39	25 9	15 3	6	2 3	13 7	7 10	28 5	16 5	6	1 6	14 5	11 20	0 8	17 5	6	0 6	16 1	18 15	4 7	19 2	20 33 31
5 8	27 8	17 1	8	4 8	16 9	9 39	0 4	18 3	8	4 2	17 9	13 45	2 6	19 3	8	3 3	19 9	20 31	6 4	20 9	20 41 41
7 33	29 7	18 9	10	7 3	20 1	12 1	2 2	20 0	10	6 7	21 3	16 4	4 4	21 0	10	6 0	23 6	22 40	8 1	22 6	20 49 48
9 52	1 5	20 7	12	9 8	23 3	14 18	4 0	21 8	12	9 3	24 6	18 17	6 2	22 7	12	8 7	27 2	24 44	9 8	24 4	20 57 52
12 7	3 3	22 5	14	12 4	26 3	16 30	5 8	23 5	14	12 0	27 8	20 25	8 0	24 5	14	11 4	0 7	26 42	11 4	26 0	21 5 53
14 18	5 1	24 2	16	15 0	29 3	18 38	7 5	25 3	16	14 6	1 0	22 28	9 6	26 2	16	14 1	4 1	28 36	13 0	27 7	21 13 51
16 25	6 9	26 0	18	17 5	2 2	20 41	9 3	27 0	18	17 3	4 0	24 28	11 3	27 9	18	16 7	7 4	0 26	14 7	29 4	21 21 46
18 29	8 6	27 8	20	20 1	5 2	22 41	11 0	28 7	20	19 9	7 1	26 23	13 0	29 7	20	19 5	10 5	2 12	16 2	1 1	21 29 39
20 28	10 3	29 5	22	22 6	8 0	24 37	12 7	0 4	22	22 5	9 9	28 14	14 7	1 4	22	22 2	13 5	3 55	17 8	2 7	21 37 29
22 25	12 0	1 2	24	25 2	10 8	26 30	14 3	2 1	24	25 1	12 8	0 3	16 3	3 1	24	24 9	16 6	5 35	19 3	4 4	21 45 16
24 18	13 7	2 9	26	27 7	13 4	28 19	15 9	3 9	26	27 7	15 6	1 48	17 8	4 7	26	27 6	19 4	7 12	20 9	6 0	21 53 0
26 10	15 3	4 7	28	0 2	16 1	0 7	17 5	5 5	28	0 2	18 3	3 31	19 4	6 4	28	0 2	22 2	8 46	22 4	7 7	22 0 42
27 58	16 9	6 3	30	2 7	18 6	1 51	19 1	7 2	30	2 8	20 8	5 11	24 0	8 1	30	2 9	25 0	10 18	23 9	9 2	22 8 22
29 44	18 6	8 1	2	5 3	21 1	3 33	20 7	8 8	2	5 4	23 4	6 48	22 5	9 7	2	5 6	27 6	11 48	25 3	10 9	22 16 0
1 28	20 2	9 8	4	7 7	23 6	5 12	22 2	10 6	4	7 9	25 9	8 24	24 0	11 3	4	8 2	0 1	13 17	26 7	12 5	22 23 35
3 10	21 7	11 5	6	10 1	26 0	6 50	23 7	12 3	6	10 4	28 4	9 58	25 5	13 0	6	10 8	2 6	14 43	28 2	14 1	22 31 8
4 50	23 3	13 2	8	12 6	28 2	8 26	25 3	13 9	8	12 9	0 7	11 30	27 0	14 6	8	13 3	5 0	16 8	29 6	15 7	22 38 39
6 28	24 8	14 8	10	15 0	0 4	10 0	26 8	15 6	10	15 3	2 9	13 0	28 5	16 3	10	15 7	7 3	17 32	1 0	17 3	22 46 9
8 4	26 4	16 6	12	17 4	2 6	11 33	28 3	17 3	12	17 8	5 1	14 28	Ω	18 0	12	18 4	9 6	18 54	2 5	18 9	22 53 37
9 40	27 9	18 2	14	19 8	4 9	13 5	29 8	18 9	14	20 2	7 3	15 56	1 4	19 5	14	21 0	11 7	20 15	3 8	20 5	23 1 3
11 14	29 5	19 9	16	22 1	6 9	14 35	1 3	20 6	16	22 7	9 4	17 22	2 8	21 2	16	23 5	13 7	21 35	5 2	22 1	23 8 28
12 46	1 2	21 6	18	24 5	9 0	16 3	2 8	22 2	18	25 1	11 4	18 47	4 3	22 8	18	26 0	15 9	22 54	6 6	23 7	23 15 25
14 18	2 5	23 3	20	26 8	10 9	17 30	4 2	23 9	20	27 4	13 4	20 11	5 7	24 4	20	28 3	17 8	24 12	8 0	25 3	23 23 15
15 48	4 0	25 0	22	29 1	13 0	18 57	5 7	25 5	22	29 8	15 4	21 34	7 2	26 1	22	0 7	19 7	25 29	9 4	26 9	23 30 37
17 18	5 5	26 7	24	1 4	14 9	20 23	7 1	27 2	24	2 0	17 3	22 57	8 6	27 8	24	3 2	21 6	26 46	10 7	28 5	23 37 58
18 47	7 1	28 4	26	3 6	16 8	21 48	8 7	28 9	26	4 4	19 2	24 19	10 0	29 3	26	5 5	23 4	28 2	12 1	0 1	23 45 19
20 15	8 5	mp	28	5 1	18 6	23 12	10 1	0 5	28	6 6	21 1	25 39	11 4	mp	28	7 8	25 1	29 18	13 4	1 7	23 52 40

BIBLIOGRAFIA

Testi italiani

Maria Maitan, *Fatevi il vostro oroscopo*, Milano, Feltrinelli, 1970.

Lisa Morpurgo, *Introduzione all'astrologia*, Milano, Longanesi, 1972.

Nicola Sementovsky Kurilo, *Astrologia*, Milano, Hoepli, 1972³.

Testi francesi

André Barbault, *Traité pratique d'astrologie*, Parigi, le Seuil.

André Barbault, *De la psychanalyse à l'astrologie*, Parigi, le Seuil.

François-Régis Bastide, *Secrets du zodiaque*, Parigi, Julliard.

André Boudineau, *Bases scientifiques de l'astrologie*, Parigi, Éd. Traditionnelles, 1966.

Paul Colombet, *Initiation à l'astrologie*, Parigi, Productions de Paris (« Psycho-Poche »).

Henri Gouchon, *Dictionnaire astrologique*, Parigi, Denoël.

Joëlle de Gravelaine e Jacqueline Aimé, *L'astrologie*, Éd. Spéciale.

Jean-Pierre Nicola, *La condition solaire*, Parigi, Éd. Traditionnelles.

Claude Ptolémée, *Somme astrologique*, Parigi, Éd. Planète/Denoël (« Bibliotheca Hermetica »).

Jean Rignac, *L'astrologie pratique*, Parigi, John Didier.

Claire Santagostini, *Assimil astrologie*, Parigi, Éd. Traditionnelles.

J.-G. Verdier, *Ce que disent les astres*, Parigi, Stock.
Ephémérides astronomiques Chacornac (quotidiennes): 1931-1940, 1941-1950, 1951-1960 e 1961-1970, Parigi, Éd. Traditionnelles.
Table des Maisons Chacornac, Parigi, Éd. Traditionnelles.

Testi anglosassoni

Margaret Hone, *The Modern Text-Book of Astrology*, Londra, Fowler, 1969.
Alan Leo, *Astrology for All*, Londra, Fowler, 1969.
Dane Rudhyar, *The Astrology of Personality*, New York, Doubleday, 1970.
Dane Rudhyar, *The Astrological Houses*, New York, Doubleday, 1972.
Dane Rudhyar, *The Lunation Cycle*, Berkeley, Shambala, 1972.

FATE IL VOSTRO OROSCOPO...

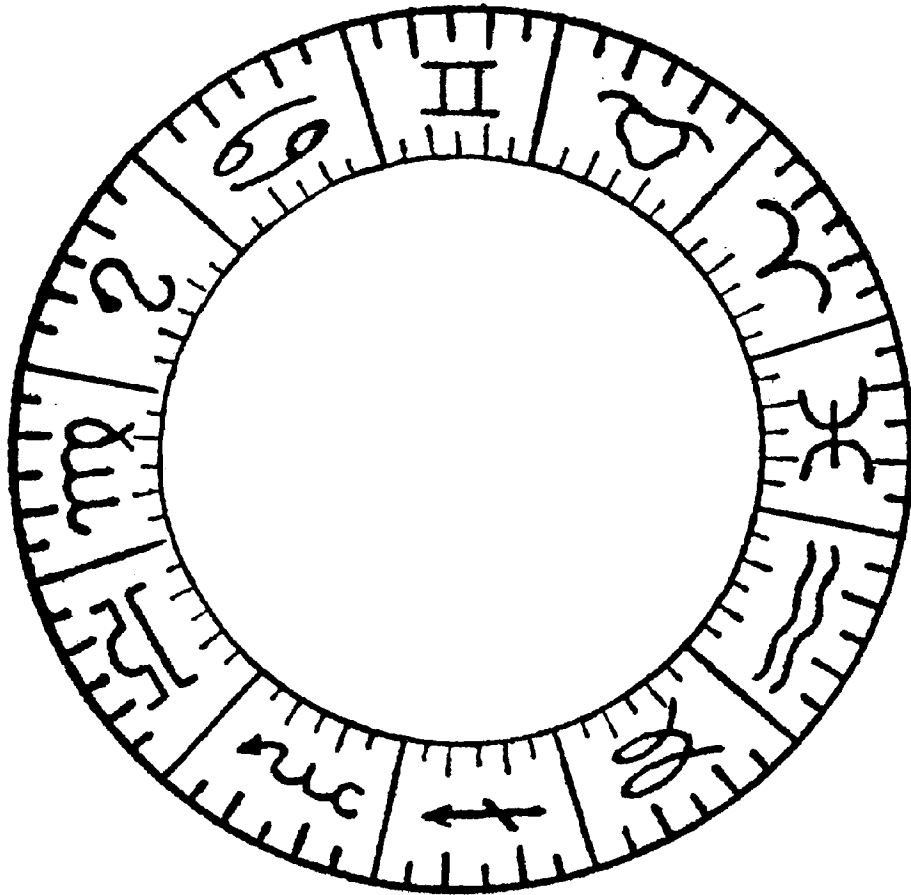

...E QUELLO DI CHI VOLETE

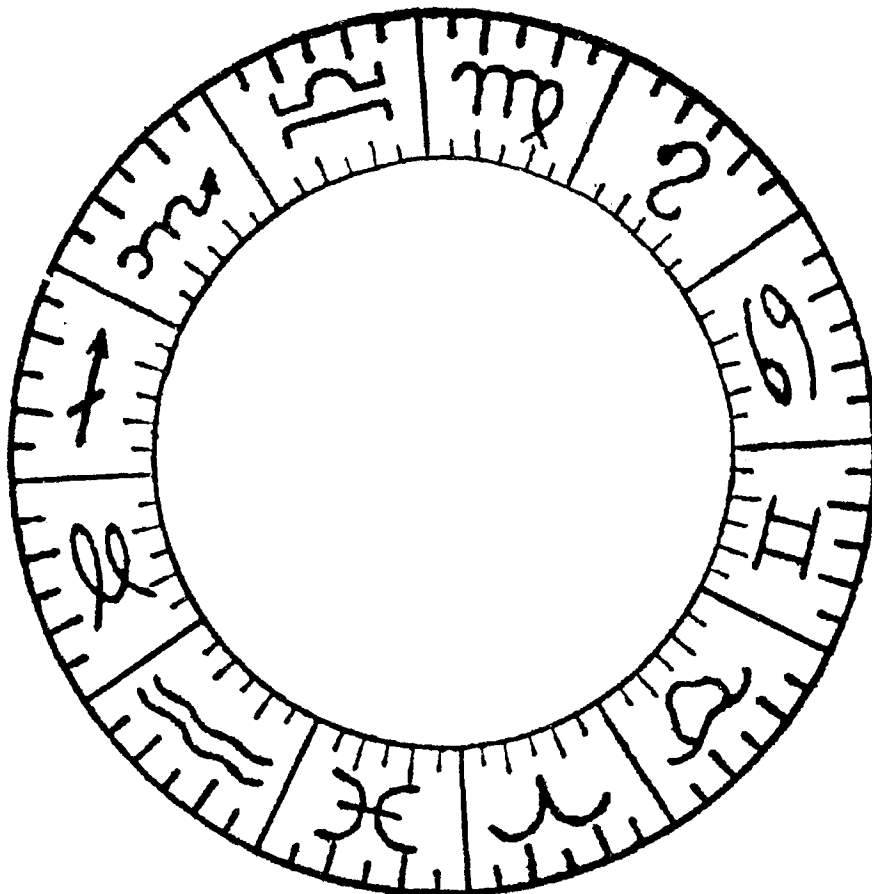

INDICE

<i>Premessa</i>	pag.	5
<i>Il perché di questo libro</i>	»	9
<i>La carta del cielo</i>	»	11
Risoluzione dei problemi orari	»	17
La domificazione	»	22
Le posizioni planetarie	»	27
Gli aspetti	»	30
<i>L'interpretazione</i>	»	33
L'approccio al tipo umano	»	33
La comprensione della personalità	»	55
La previsione	»	80
<i>Come la criticano</i>	»	85
<i>Posizioni planetarie 1895-1975</i>	»	89
<i>Tavola delle « case »</i>	»	171
<i>Bibliografia</i>	»	185

Finito di stampare nel 1976 per conto di U. Mursia editore
da « La Tipografica Varese » - Varese

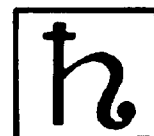

BIBLIOTECA ESOTERICA

La collana si propone di esplorare le varie regioni dell'occultismo: dall'astrologia alla cabala, alla magia, alla chiromanzia, ecc. Una serie di volumi di carattere scientifico-divulgativo, accessibili al pubblico piú vasto degli appassionati dell'argomento e condotti con non comune rigore.

André Barbault

PICCOLO MANUALE DI ASTROLOGIA

Con posizioni planetarie 1895-1975
e tavola delle « case »

Qual è l'influenza degli astri sul corso degli avvenimenti? In particolare, la configurazione del cielo al momento della nostra nascita condiziona in qualche modo il nostro temperamento, il nostro futuro? L'astrologia si sforza di dare risposta a questi interrogativi. Cerca di instaurare una correlazione tra i dati della scienza astronomica e il nostro destino individuale.

Il presente manuale introduce in questo mondo complesso e affascinante; fornisce tutti i dati scientifici necessari per rappresentare lo stato del cielo al momento della nostra nascita; suggerisce le sue interpretazioni basandosi soprattutto sugli attributi simbolici dei vari segni. Anche chi non possiede una preparazione specifica può così tracciare il proprio oroscopo, o scoprire il nome della stella sotto la quale è nato.

Titoli pubblicati nella collana:

- 1. André Barbault, PICCOLO MANUALE DI ASTROLOGIA**
- 2. Bernhard Pick, INTRODUZIONE AI MISTERI DELLA CABALA**
- 3. Paul Carus, L'ASTROLOGIA CINESE**